



Concept Basisovereenkomst

Het verbeteren van de gloopingsconstructie ter plaatse van de Anna Vosdijkpolder, Moggershilpolder, tussen dp803 en dp836 met bijkomende werken in de gemeente Tholen
Zaaknummer: 31052569

Datum 26-09-2013

Colofon

4.0

Uitgegeven door Ministerie van Infrastructuur en Milieu
Rijkswaterstaat Programma's, Projecten en Onderhoud
Postbus 5014
5330 KA MIDDELBURG

Datum 26-09-2013
Status Concept
Versienummer 1.0

Inhoud

Artikel 1	Rechtskarakter van de Overeenkomst, toepasselijke voorwaarden	5
Artikel 2	Opdracht, Werk, Meerjarig Onderhoud, prijs, datum van oplevering	5
Artikel 3	Contractdocumenten	6
Artikel 4	Betekenis van het begrip 'dag'	8
Artikel 5	Ontwerpwerkzaamheden	8
Artikel 6	Vergunningen, ontheffingen, beschikkingen en toestemmingen	8
Artikel 7	Informatie en goederen die aan de Opdrachtnemer ter beschikking worden gesteld	8
Artikel 8	Vrijkomende materialen	9
Artikel 9	Verband met andere werken	9
Artikel 10	Verrekening van wijzigingen van lonen, sociale lasten, prijzen, huren en vrachten	9
Artikel 11	Toetsingsplan Ontwerpwerkzaamheden	9
Artikel 12	Acceptatieplan	10
Artikel 13	Bewijslast ingeval van gebreken of tekortkomingen	10
Artikel 14	Betalingsregeling	11
Artikel 15	Stelposten	11
Artikel 16	Boetebeding en bonus	11
Artikel 17	Zekerheidstelling	12
Artikel 18	Raad van Deskundigen	13
Artikel 19	Beslechting van geschillen	13
Artikel 20	Stimuleringsregeling Bewuste Bouwers	14
Artikel 21	Kostenvergoeding en/of termijnsverlenging	14

BASISOVEREENKOMST

Ondergetekenden:

de Staat der Nederlanden, gevestigd te 's-Gravenhage,
Ministerie van Infrastructuur en Milieu, vertegenwoordigd door de Portfoliomanager
Zee en Delta van Rijkswaterstaat Programma's, Projecten en Onderhoud, mevrouw
Aline Arends,

hierna te noemen: de Opdrachtgever

en

NAAM CONTRACTANT, gevestigd te WOONPLAATS CONTRACTANT,
vertegenwoordigd door <Vul functie in>, de heer/mevrouw <Vul naam in>

hierna te noemen: de Opdrachtnemer,

overwegende dat

- (a) de Opdrachtgever voornemens is het verbeteren van de glooiingsconstructie ter plaatse van de Anna Vosdijkpolder, Moggershilpolder, tussen dp803 en dp836 met bijkomende werken in de gemeente Tholen te doen realiseren;
- (b) de Opdrachtgever deswege de Vraagspecificatie 31052569, <Vul kenmerk, datum van de Vraagspecificatie in> heeft opgesteld;
- (c) de Opdrachtgever een nationale aanbestedingsprocedure volgens de openbare procedure heeft gevolgd conform ARW 2012;
- (d) middels publicatie geïnteresseerde ondernemers, die voldoen aan de gestelde criteria, zijn uitgenodigd een inschrijving te doen;
- (e) de Opdrachtnemer in het kader van de aanbestedingsprocedure een Aanbieding aan de Opdrachtgever heeft gedaan voor de realisatie van het verbeteren van de glooiingsconstructie ter plaatse van de Anna Vosdijkpolder, Moggershilpolder, tussen dp803 en dp836 met bijkomende werken in de gemeente Tholen;
- (f) de Opdrachtgever gelet op de Aanbieding van de Opdrachtnemer thans voornemens is die realisatie op te dragen aan de Opdrachtnemer;

verklaren het volgende te zijn overeengekomen:

Artikel 1

Rechtskarakter van de Overeenkomst, toepasselijke voorwaarden

1. Partijen verklaren deze Overeenkomst te beschouwen als een overeenkomst van aanneming van werk in de zin van Boek 7 Titel 12 Afdeling 1 Burgerlijk Wetboek.
2. Op de Overeenkomst zijn van toepassing de UAV-GC 2005. Partijen verklaren met de inhoud van de UAV-GC 2005 bekend te zijn.

Artikel 2 Opdracht, Werk, Meerjarig Onderhoud, prijs, datum van oplevering

1. De Opdrachtgever draagt hierbij aan de Opdrachtnemer op, die verklaart deze opdracht te aanvaarden, het op basis van de Vraagspecificatie en de Aanbieding door middel van Ontwerp- en Uitvoeringswerkzaamheden realiseren van het verbeteren van de glooiingsconstructie ter plaatse van de Anna Vosdijkpolder, Moggershilpolder, tussen dp803 en dp836 met bijkomende werken in de gemeente Tholen, hierna te noemen: het Werk, conform hetgeen in deze Overeenkomst is bepaald.
2. Partijen komen overeen dat de Opdrachtgever geen Meerjarig Onderhoud aan de Opdrachtnemer opdraagt.
3. Met betrekking tot de in § 4 lid 3 UAV-GC 2005 bedoelde eisen die voortvloeien uit het bijzonder gebruik dat van het Werk zal worden gemaakt, stellen partijen vast dat zij deze eisen voldoende met elkaar hebben besproken voorafgaande aan de ondertekening van deze Basisovereenkomst en dat deze eisen uitputtend in de Vraagspecificatie zijn vastgelegd.
4. Met inachtneming van het bepaalde in § 3 lid 9 UAV-GC 2005, betaalt de Opdrachtgever voor de realisatie van het Werk en, indien overeengekomen in lid 2, voor de realisatie van het Meerjarig Onderhoud, aan de Opdrachtnemer een totaalbedrag van INITIËLE CONTRACTWAARDE euro exclusief BTW, zegge <Vul bedrag in woorden in> euro.
5. Het Werk dient met inachtneming van de in een bij de Vraagspecificatie gevoegde annex opgenomen planning door de Opdrachtnemer te worden gerealiseerd, en wel zodanig dat het conform het bepaalde in § 24 UAV-GC 2005 gereed is voor aanvaarding door de Opdrachtgever op uiterlijk 1 november 2014. Deze datum wordt door partijen aangemerkt als de in de Basisovereenkomst vastgelegde uiterste datum van oplevering.
6. Partijen komen met betrekking tot de intellectuele eigendomsrechten overeen dat:
 - (a) het de Opdrachtgever is toegestaan het Werk, zoals dat conform de Ontwerpdocumenten is uitgevoerd, al dan niet ingeval van uitbreiding, geheel of in onderdelen daarvan in herhaling te realiseren;
 - (b) indien de Opdrachtnemer een octrooi als bedoeld in § 40 lid 12 UAV-GC 2005 verkrijgt, hij om niet aan de Opdrachtgever een vrij overdraagbare licentie verleent voor toepassing in werken van de Opdrachtgever;
 - (c) de Opdrachtgever bevoegd is wijzigingen in het Werk aan te brengen, respectievelijk het Werk geheel of gedeeltelijk te slopen, indien eisen van veiligheid, arbeidsomstandigheden, wet- en regelgeving, of bedrijfseconomische aard dit meebrengen.

Artikel 3 Contractdocumenten

1. De volgende contractdocumenten omschrijven in onderlinge samenhang de rechten en verplichtingen die voor partijen uit de Overeenkomst voortvloeien:

- (a) de door partijen ingevulde en ondertekende Basisovereenkomst met inbegrip van de nota's van inlichtingen en de processen-verbaal ;
 - (b) de Vraagspecificatie, bestaande uit de delen: Algemeen, Eisen en Proces;
 - (c) de door partijen geparafeerde, bij de Vraagspecificatie gevoegde annexen met betrekking tot:
 - (I) de vergunningen, ontheffingen, beschikkingen en toestemmingen die door de Opdrachtgever moeten worden verkregen;
 - (II) de planning;
 - (III) het acceptatieplan;
 - ~~(IV) het toetsingsplan Ontwerpwerkzaamheden;~~
 - (V) de vrijkomende materialen;
 - (VI) het overzicht van werkzaamheden die door nevenopdrachtnemers worden verricht alsmede van de tijdstippen waarop zij worden uitgevoerd;
 - (VII) de verrekening van wijzigingen van lonen, sociale lasten, prijzen, huren en vrachten;
 - (VIII) de stelposten;
 - (IX) de bankgarantie;
 - ~~(X) de verzekeringen;~~
 - ~~(XI) de geschillenregeling Raad van Deskundigen;~~
 - (XII) vervallen;
 - (XIII) informatie;
 - (XIV) verkeersmanagement;
 - ~~(XV) garanties;~~
 - (XVI) prestatieketen;
 - (d) de Uniforme Administratieve Voorwaarden voor geïntegreerde contractvormen (UAV-GC 2005);
 - (e) de Aanbieding;
 - (f) de Documenten als bedoeld in § 1 sub d UAV-GC 2005, voor zover die door de Opdrachtnemer ter kennis zijn gebracht van de Opdrachtgever.
2. Indien contractdocumenten onderling tegenstrijdig zijn, geldt, tenzij een andere bedoeling uit de Overeenkomst voortvloeit, de volgende rangorde:
- (a) de Basisovereenkomst;
 - (b) de Vraagspecificatie;
 - (c) de bij de Vraagspecificatie gevoegde annexen;
 - (d) de UAV-GC 2005;
 - (e) de Aanbieding;
 - (f) de Documenten als bedoeld in § 1 sub d UAV-GC 2005, voor zover die door de Opdrachtnemer ter kennis zijn gebracht van de Opdrachtgever.
- Wanneer echter de kwaliteit van het aangeboden uitgaat boven de in de Vraagspecificatie geëiste kwaliteit of de Opdrachtnemer aanbiedt het Werk op een eerder tijdstip op te leveren dan door de Vraagspecificatie wordt geëist, prevaleert de Aanbieding boven alle andere contractdocumenten met uitzondering van de Basisovereenkomst.
3. De Opdrachtnemer is verantwoordelijk voor de inhoud van Documenten, voor onderlinge tegenstrijdigheden tussen twee of meer Documenten, alsmede voor onderlinge tegenstrijdigheden tussen verschillende onderdelen van één Document.

4. De Opdrachtgever is verantwoordelijk voor onderlinge tegenstrijdigheden tussen eisen in de Vraagspecificatie, alsmede voor de strijdigheden in de door hem verstrekte informatie. Het in dit lid bepaalde geldt ook voor onderlinge tegenstrijdigheden tussen de bij de Vraagspecificatie gevoegde annexen.
5. Het in lid 4 bepaalde laat onverlet de verplichting van de Opdrachtnemer om de Opdrachtgever te waarschuwen in geval van een in dat lid bedoelde klaarblijkelijke tegenstrijdigheid.

Artikel 4 Betekenis van het begrip 'dag'

Partijen verstaan onder 'dag' in de zin van deze Overeenkomst: kalenderdag.

Artikel 5 Ontwerpwerkzaamheden

De gevraagde Ontwerpwerkzaamheden blijken uit de Vraagspecificatie.

Artikel 6 Vergunningen, ontheffingen, beschikkingen en toestemmingen

1. Bij de Vraagspecificatie is door middel van een annex een overzicht gevoegd van de vergunningen, ontheffingen, beschikkingen en toestemmingen die de Opdrachtgever verkregen moet hebben voor de opzet en het gebruik van het Werk of die overigens nodig zijn voor het Werk en, indien overeengekomen, voor de realisatie van het Meerjarig Onderhoud.
2. De in lid 1 bedoelde annex bepaalt voor elke afzonderlijke vergunning, ontheffing, beschikking en toestemming de uiterste datum waarop de Opdrachtgever ze moet hebben verkregen.
3. De in § 10 lid 1 UAV-GC 2005 bedoelde vergunningen, ontheffingen, beschikkingen en toestemmingen, die niet vermeld staan in de in lid 1 bedoelde annex, moeten tijdig door de Opdrachtnemer zijn verkregen.

Artikel 7 Informatie en goederen die aan de Opdrachtnemer ter beschikking worden gesteld

1. Voor zover informatie niet reeds in de Vraagspecificatie is opgenomen, en gelet op het bepaalde in § 3 lid 1 sub a UAV-GC 2005, verplicht de Opdrachtgever zich de volgende informatie aan de Opdrachtnemer ter beschikking te stellen:
 - (a) geen
2. Voor zover een en ander niet reeds in de Vraagspecificatie is vastgelegd, en gelet op het bepaalde in § 3 lid 1 sub c UAV-GC 2005, verplicht de Opdrachtgever zich de volgende goederen aan de Opdrachtnemer ter beschikking te stellen:
 - (a) geen

Artikel 8 Vrijkomende materialen

Voor zover de Opdrachtgever op de hoogte is van de aanwezigheid van materialen die zullen vrijkomen in het kader van de Uitvoerings- en Onderhoudswerkzaamheden, vermeldt hij in een bij de Vraagspecificatie gevoegde annex wat er met die materialen moet gebeuren, als onderdeel van die Werkzaamheden. Indien er materialen tijdens die Werkzaamheden vrijkomen waaromtrent niets is bepaald in de bedoelde annex, bepaalt de Opdrachtgever binnen een redelijke termijn alsnog wat daar mee moet gebeuren. De Opdrachtnemer heeft in dat geval recht op kostenvergoeding en/of termijnverlenging, met inachtneming van het bepaalde in § 44 lid 1 sub a UAV-GC 2005.

Artikel 9 Verband met andere werken

De aard van de in § 8 lid 1 UAV-GC 2005 bedoelde werkzaamheden, alsmede het voorziene tijdstip waarop zij worden verricht, staan omschreven in een bij de Vraagspecificatie gevoegde annex. Deze werkzaamheden worden gecoördineerd:

- door de Opdrachtnemer.

Artikel 10 Verrekening van wijzigingen van lonen, sociale lasten, prijzen, huren en vrachten

Verrekening van de in § 11 lid 3 UAV-GC 2005 bedoelde wijzigingen van lonen, sociale lasten, prijzen, huren en vrachten, vindt plaats conform de regeling die is opgenomen in een bij de Vraagspecificatie gevoegde annex.

Artikel 11 Toetsingsplan Ontwerpwerkzaamheden

Niet van toepassing.

Artikel 12 Acceptatieplan

Bij de Vraagspecificatie is door middel van een annex een acceptatieplan gevoegd. In dit acceptatieplan zijn vastgelegd:

- (a) een opsomming van de door de Opdrachtnemer ter Acceptatie voor te leggen Documenten, gemachtigden en zelfstandige hulppersonen die de Opdrachtnemer voornemens is aan te wijzen of in te schakelen in het kader van de Overeenkomst, alsmede van specifieke Werkzaamheden of resultaten van Werkzaamheden,
- (b) de tijdstippen waarop de Opdrachtnemer de sub a bedoelde Documenten, zelfstandige hulppersonen, Werkzaamheden en resultaten van Werkzaamheden ter Acceptatie moet voorleggen,
- (c) de Documenten die de Opdrachtnemer moet overleggen telkens wanneer een verzoek tot Acceptatie wordt ingediend,

- (d) de geobjectiveerde criteria waaraan de Documenten, gemachtigden, zelfstandige hulppersonen, Werkzaamheden en resultaten van Werkzaamheden moeten voldoen om voor Acceptatie in aanmerking te komen en
- (e) de termijn waarbinnen de Opdrachtgever aan de Opdrachtnemer moet meedelen of de hier bedoelde Documenten, gemachtigden, zelfstandige hulppersonen, Werkzaamheden of resultaten van Werkzaamheden als geaccepteerd worden beschouwd.

Artikel 13 Bewijslast ingeval van gebreken of tekortkomingen

1. Indien na de feitelijke datum van oplevering een gebrek in een of meer van de volgende onderdelen van het Werk aan het licht komt, dient de Opdrachtnemer in afwijking van het bepaalde in § 28 lid 1 sub (a) UAV-GC 2005 te bewijzen dat die gebreken niet te wijten zijn aan zijn schuld, en dat zij evenmin krachtens wet, rechtshandeling of de in het verkeer geldende opvattingen voor zijn rekening komen:
betreffende alle onderdelen van het Werk.

Artikel 14 Betalingsregeling

1. Het in § 33 lid 6 UAV-GC 2005 bedoelde adres luidt, tenzij anders overeengekomen:
Rijkswaterstaat Programma's, Projecten en Onderhoud
T.a.v. de crediteurenadministratie
Postbus 8185
3503 RD UTRECHT
2. De in § 33 lid 6 UAV-GC 2005 bedoelde gegevens betreffen:
 - (a) het zaaknummer: 31052569
 - (b) het bestelnummer: zie opdrachtbrief

Artikel 15 Stelposten

Met betrekking tot het bepaalde in § 34 lid 1 UAV-GC 2005 komen partijen overeen dat

- de stelposten vermeld staan in het overzicht dat is opgenomen in een bij de Vraagspecificatie gevoegde annex.

Artikel 16 Boetebeding en bonus

1. Het bedrag aan boetes dat door de Opdrachtgever aan de Opdrachtnemer kan worden opgelegd uit hoofde van deze Overeenkomst is in totaal beperkt tot 10% van het in artikel 2, lid 4 van deze Basisovereenkomst genoemde totaalbedrag, zoals dit geldt op de datum van opdrachtverlening. Indien het totaalbedrag aan boetes dat door de Opdrachtgever aan de Opdrachtnemer is opgelegd het genoemde maximum heeft bereikt, is de

Opdrachtgever gerechtigd deze Overeenkomst met onmiddellijke ingang te ontbinden, zonder dat ter zake een ingebrekestelling noodzakelijk is. De Opdrachtgever is na ontbinding gerechtigd het Werk en/of het Meerjarig Onderhoud te voltooien of te doen voltooien en heeft recht op schadevergoeding, waaronder vergoeding van eventuele extra kosten die de Opdrachtgever moet maken om het Werk en/of het Meerjarig Onderhoud te voltooien of te doen voltooien.

Het bepaalde in § 16 lid 9 UAV-GC 2005 is van toepassing.

Voor de toepassing van § 40 lid 4 UAV-GC 2005 wordt het bereiken van het maximum van 10% aangemerkt als een toerekenbare tekortkoming aan de zijde van de Opdrachtnemer.

2. Het bepaalde in lid 1 is uitdrukkelijk niet van toepassing op de EMVI-sancties genoemd in lid 3.
3. Indien de Opdrachtnemer op (onderdelen van) kwaliteit- of prestatiecriteria die zijn gesteld in het kader van de aanbesteding van deze opdracht (EMVI-beoordeling), minder realiseert dan wel naar vermoeden minder zal realiseren, dan hij bij inschrijving heeft aangeboden, zal hij schriftelijk in gebreke worden gesteld. Indien de Opdrachtnemer ten aanzien van die criteria desondanks uiteindelijk minder realiseert dan hij heeft aangeboden, zal een EMVI-sanctie worden opgelegd. Deze EMVI-sanctie is een inhouding op het totaalbedrag als genoemd in artikel 2 lid 4 van deze Basisovereenkomst ter grootte van anderhalf (1,5) maal het verschil tussen de bij de EMVI-beoordeling behaalde kwaliteitswaarde en de gerealiseerde kwaliteitswaarde, berekend conform de EMVI-beoordelingsmethodiek.
4. De in § 36 lid 3 UAV-GC 2005 bedoelde boetebedragen luiden als volgt:
 - (a) Mijlpaaldatum: artikel 2 lid 5 (Werk gereed voor aanvaarding door Opdrachtgever) € 2.500,- per dag dat de overschrijding voortduurt.
 - (b) Mijlpaaldata: zie Annex II. € 2.500,- per dag dat de overschrijding voortduurt.
 - (c) Tekortkoming: Indien door de Opdrachtgever een tekortkoming in het naleven van de contractuele verplichtingen wordt geconstateerd € 5.000,- per tekortkoming.
 - (d) Transportroutes: indien wordt afgeweken van de in dit contract voorgeschreven transportroutes € 1.000,- per geconstateerde overtreding.
 - (e) Transportroutes: indien onvoldoende effectieve maatregelen getroffen worden om stofvorming en verstuiving te voorkomen € 1.000,- per geconstateerde overtreding.

Artikel 17 Zekerheidstelling

1. Partijen komen overeen dat de Opdrachtnemer verplicht is de in § 38 lid 1 UAV-GC 2005 bedoelde zekerheid te stellen voor de nakoming van zijn verplichtingen met betrekking tot de realisatie van het Werk als bedoeld in artikel 2 lid 1, conform de bankgarantie die is opgenomen in de bij de Vraagspecificatie gevoegde annex. De waarde van de te stellen zekerheid is gelijk aan 5% van het in artikel 2 lid 4 vastgelegde totaalbedrag.

2. Partijen komen overeen dat de Opdrachtgever geen zekerheid zal hoeven stellen als bedoeld in § 38 lid 7 UAV-GC 2005, aangezien de Opdrachtgever tot de Rijksoverheid behoort en de solvabiliteit van de Opdrachtgever derhalve niet ter discussie staat.

Artikel 18 Raad van Deskundigen

Partijen leggen hun geschillen zoals omschreven in § 47 lid 2 UAV-GC 2005 niet ter beslechting voor aan de Raad van Deskundigen.

Artikel 19 Beslechting van geschillen

1. In aanvulling op § 47 lid 2 UAV-GC 2005 komen partijen overeen dat indien één der partijen zulks verlangt, één der leden van het scheidsgerecht wordt gekozen uit de buitengewone leden van de in dit lid bedoelde Raad, dan wel door de Voorzitter van de Raad benoemd. In deze gevallen bestaat het scheidsgerecht steeds uit drie leden.
2. Partijen komen overeen dat in geval van een geschil de Opdrachtnemer gehouden is de Werkzaamheden op vordering van de Opdrachtgever volgens aanwijzingen van de Opdrachtgever voort te zetten, tenzij de Raad van Arbitrage voor de Bouw in spoedgeschil anders beslist en onverminderd zijn rechten, die uit de bedoelde uitspraak voor hem mochten voortvloeien.
3. Partijen komen overeen dat voor zover de betaling van enig termijnbedrag vertraging zou ondervinden in verband met een aanhangig geschil, de Opdrachtgever tot zodanige betaling zal overgaan als in verband met de stand van de Werkzaamheden en de wederzijdse vorderingen toelaatbaar is. Zodanige betaling zal niet in het geding kunnen worden gebruikt als bewijs van de erkenning door de Opdrachtgever van enig recht van de Opdrachtnemer.

Artikel 20 Stimuleringsregeling Bewuste Bouwers

1. In het kader van maatschappelijk verantwoord ondernemen stimuleert de Opdrachtgever dat de Opdrachtnemer bij de realisatie van het Werk zich gedraagt als 'Bewuste Bouwer' in relatie tot de omgang met omwonenden, de omgevingsveiligheid, de verzorging van de bouwplaats en het milieu.
2. De Opdrachtnemer maakt voor ieder jaar waarin hem een 'certificaat Bewuste Bouwers' is toegekend zoals afgegeven door de Stichting Bewuste Bouwers (www.bewustebouwers.nl), tot aan de datum van oplevering, aanspraak op een vergoeding conform onderstaande tabel:

In artikel 2 lid 4 bedoelde totaalbedrag (in miljoen euro)	Vergoeding in het eerste jaar van toekenning (excl. BTW)	Vergoeding per daarop volgend jaar van toekenning (excl. BTW)
0 tot 1	€ 500,00	€ 500,00
1 tot 6	€ 750,00	€ 500,00
6 tot 12	€ 1.000,00	€ 750,00
12 tot 21	€ 1.250,00	€ 1.000,00
21 tot 33	€ 1.500,00	€ 1.250,00
33 tot 45	€ 1.750,00	€ 1.500,00
45 tot 75	€ 2.000,00	€ 1.750,00
75 tot 100	€ 2.250,00	€ 2.000,00
≥ 100	€ 2.500,00	€ 2.250,00

3. Betaling van de in lid 2 genoemde vergoeding geschiedt op afzonderlijke factuur, onafhankelijk van termijnen, tegen overlegging van een kopie van het aan hem toegekende certificaat, alsmede een kopie van de factuur voor het betreffende certificaat van de Stichting Bewuste Bouwers.

Artikel 21 Kostenvergoeding en/of termijnsverlenging

In aanvulling op § 44 lid 5 UAV-GC 2005 komen partijen overeen dat kosten ten gevolge van wijzigingen in de Overeenkomst, ongeacht de hoeveelheid van de wijziging, tot € 1.000.000,-- worden verrekend tegen de prijzen welke de Opdrachtnemer op de bij inschrijving ingediende Bijlage J "Staat van prijzen per eenheid" heeft weergegeven.

Indien lopende de Overeenkomst per saldo op een onderdeel minder werkzaamheden worden uitgevoerd, mag voor deze hoeveelheid minder werk op de bovengenoemde prijzen 15% in mindering worden gebracht.

Aldus opgemaakt en in twee-voud ondertekend,

te Middelburg
op <Vul datum in>

de Opdrachtgever



en

te <Vul plaatsnaam in>
op <Vul datum in>

de Opdrachtnemer

naam: <Vul naam vertegenwoordiger Opdrachtnemer in>



Annexen bij de Vraagspecificatie

Verbeteren van de glooiingsconstructie ter plaatse van de Anna Vosdijkpolder, Moggershilpolder, tussen dp803 en dp836 met bijkomende werken in de gemeente Tholen.



ID 31052569

Datum	26 september 2013
Status	Definitief

Colofon

1.0

Uitgegeven door Ministerie van Infrastructuur en Milieu
Rijkswaterstaat Programma's, Projecten en Onderhoud
Postbus 5014
4330 KA Middelburg

Informatie 
Telefoon 0118 – 
Fax 0118 – 622 999
Datum 26 september 2013
Status Definitief
Versienummer 1.1

Inhoud

ANNEX I	De vergunningen, ontheffingen, beschikkingen en toestemmingen die door de Opdrachtgever moeten worden verkregen	5
ANNEX II	De Planning	7
ANNEX III	Het acceptatieplan	8
ANNEX IV	Het toetsingsplan Ontwerpwerkzaamheden	10
ANNEX V	De vrijkomende materialen	11
ANNEX VI	Het overzicht van werkzaamheden die door Nevenopdrachtnemers worden verricht alsmede van de tijdstippen waarop zij worden uitgevoerd en coördinatieovereenkomst	13
ANNEX VII	De verrekening van wijzigingen van lonen, sociale lasten, prijzen, huren en vrachten	14
ANNEX VIII	De stelposten	16
ANNEX IX	De bankgarantie	17
ANNEX X	De verzekeringen	20
ANNEX XI	De geschillenregeling Raad van Deskundigen	21
ANNEX XII	Wijzigingen UAV-GC 2005	22
ANNEX XIII	Informatie	23
ANNEX XIV	Verkeersmanagement	24
ANNEX XV	De garanties	26
ANNEX XVI	Prestatiemeten	27

ANNEX I De vergunningen, ontheffingen, beschikkingen en toestemmingen die door de Opdrachtgever moeten worden verkregen

Artikel 1 Vergunningen, ontheffingen, beschikkingen en toestemmingen

De volgende vergunningen zijn door de Opdrachtgever reeds aangevraagd en/of aan Opdrachtgever verleend:

Besluit/ Instrument	Wet	Activiteit	Bevoegd gezag	Opmerking
Vergunning	Natuur- beschermings wet 1998	Grenzen werkterrein binnen Natura 2000 gebied. Grenzen werkterrein binnen beschermingszones volgens de Europese Vogelrichtlijn en Habitatrichtlijn.	Provincie Zeeland / Ministerie van ELI	Met de uitvoering niet starten voordat een vergunning is verleend.
Beoordelings- besluit	MER- beoordeling	Beoordeling of een MER- procedure al dan niet noodzakelijk is.	Waterschap Scheldestromen	Met de uitvoering niet starten voordat een brief met de uitkomst van deze beoordeling binnen is.
Vergunning	Waterwet	- Goedkeuring in het kader van de Waterwet. - Vergunning t.b.v. activiteiten voorgeschreven in de overeenkomst in, op, nabij waterkeringen.	Provincie Zeeland Beheerder	Met de uitvoering niet starten voordat een goedkeuring of vergunning is verleend.
Melding	Melding Activiteiten- besluit	Melding van het in gebruik nemen van een tijdelijk depot (type B).	Gemeente	Met de uitvoering niet starten voordat een melding is gedaan.

Daarnaast zal de Opdrachtgever de volgende procedures doorlopen:

Besluit/Instrument		Activiteit	Bevoegd gezag	Opmerking
n.v.t.				

Artikel 2 Kabels en leidingen

In onderstaand overzicht zijn de kabels en leidingen van derden weergegeven, conform de categorie-indeling als genoemd in Vraagspecificatie Proces.
Tabel 1, Kabels en Leidingen Derden, categorie 1

Nr	Naam van de kabel of leiding van derden, categorie 1
1	Geen

Tabel 2, Kabels en Leidingen Derden, categorie 2

Nr	Naam kabel of leiding van derden categorie 2 waarvoor OG projectovereenstemming (heeft) bereikt	Planning bereiken overeenstemming (datum)	Verantwoordelijke feitelijke verwijdering / verlegging	Planning feitelijke verwijdering / verlegging
1	geen			

Niet van toepassing

ANNEX II De Planning

In overeenstemming met artikel 2 lid 5 van de Basisovereenkomst en met inachtneming van het gestelde in §7 UAV-GC 2005 dient de Opdrachtnemer bij de uitvoering van de Overeenkomst de volgende data en de eventueel in de Vraagspecificatie daarop betrekking hebbende eisen in acht te nemen:

Nr.	Raakvlak	Toelichting	Datum aanvang	Datum gereed
1	Werkzaamheden uitvoeren aan de primaire waterkering	Wettelijke bepaling met betrekking tot werkzaamheden aan de primaire waterkering in relatie tot stormseizoen	1 april 2014	1 oktober 2014
2	Starten met maaiwerk tussen dp803 en dp836	Tijdig starten, om zo te voorkomen dat vogels in het hoge gras gaan broeden en Noordse woelmuizen zich in het werkkerrein begeven	Voor 15 maart 2014	
3	Starten met uitvoeringswerkzaamheden	Tijdig starten, om zo te voorkomen dat vogels in de nabijheid van het werk gaan broeden	Voor 15 maart 2014	
4				
5				

Met betrekking tot de uiterste datum van oplevering van het Werk wordt verwezen naar artikel 2 lid 5 van de Basisovereenkomst. Voor eventuele tussentijdse aanvaarding van onderdelen van het Werk wordt verwezen naar artikel 2 lid 7 van de Basisovereenkomst.

ANNEX III Het acceptatieplan

Document(en) ter Acceptatie	Moment van indienen	Aantal exemplaren	Acceptatie termijn (dagen)	Document waarin eisen zijn verwoord
Een en ander conform Basisovereenkomst				
art. 12 sub a	art. 12 sub b	art 12 sub c	art 12 sub d	art.12 sub e
UAV-GC 2005				
Volmacht van vertegenwoordiger van de Opdrachtnemer alsmede die van diens vervanger	14 dagen na opdrachtverlening	1x analoog	7 dagen	UAV-GC 2005 § 2 leden 7 en 8
Projectmanagement				
Projectmanagementplan (inclusief eventuele onderliggende plannen per deelproces)	28 dagen na opdrachtverlening	2x analoog 1x digitaal	14 dagen	Vraagspecificatie Proces
Voortgangsrapport	7 dagen voor het te houden voortgangsoverleg	2x analoog 1x digitaal	7 dagen	Vraagspecificatie Proces
Werkplan Duurzaamheid	Bij PMP	2x analoog 1x digitaal	14 dagen	Vraagspecificatie Proces
Omgevingsmanagement				
Deelkwaliteitsplan Kabels en Leidingen Derden	Bij PMP	2x analoog 1x digitaal	14 dagen	Vraagspecificatie Proces
Bewegwijzeringsplan	14 dagen vóór aanvang transportbewegingen	1x analoog 1x digitaal	7 dagen	Annex XIV
Technisch management				
Verificatieplan	Bij PMP	2x analoog 1x digitaal	21 dagen	Vraagspecificatie Proces
Keuringsplan	Bij PMP	2x analoog 1x digitaal	14 dagen	Vraagspecificatie Proces
Opleverdossier	28 dagen na oplevering	Zie Vraag-specificatie Proces	28 dagen	Vraagspecificatie Proces
Plan vrijkomende materialen	21 dagen vóór start Uitvoeringswerkzaamheden	2x analoog 1x digitaal	14 dagen	Vraagspecificatie Proces
Werktekeningen	21 dagen vóór start Uitvoeringswerkzaamheden	2x analoog 1x digitaal	14 dagen	Vraagspecificatie Proces
Inkoopmanagement				
Nvt				
Projectbeheersing				
Overall planning	Bij PMP	4x analoog	14 dagen	Vraagspecificatie

Document(en) ter Acceptatie	Moment van indienen	Aantal exemplaren	Acceptatie termijn (dagen)	Document waarin eisen zijn verwoord
		1x digitaal		Proces
Financieel management				
Verzoek tot aanvraag Prestatieverklaring		2x analoog 1xdigitaal	14 dagen	Vraagspecificatie Proces
Bankgarantie	Vóór de opdrachtverlening	1x analoog	7 dagen	Vraagspecificatie Proces
Projectondersteuning				
Integraal Veiligheidsplan	28 dagen na opdrachtverlening	2x analoog 1xdigitaal	14 dagen	Vraagspecificatie Proces
Eigen Verklaring (Zelfstandige Hulpersoon) conform Vraagspecificatie Proces	7 dagen vóór Start Werkzaamheden zelfstandig hulpersoon	2x analoog 1xdigitaal	7 dagen	Vraagspecificatie Proces

ANNEX IV Het toetsingsplan Ontwerpwerkzaamheden

Niet van toepassing.

ANNEX V De vrijkomende materialen

Deze annex V Vrijkomende materialen dient gelezen te worden in samenhang met de bepalingen over vrijkomende materialen in Vraagspecificatie Proces.

Artikel 1 Vrijkomende materialen

- 1 Onder vrijkomende materialen worden verstaan alle materialen die bij het verrichten van de Werkzaamheden uit hun uitgangspositie worden verplaatst (b.v door ontgraven, breken, slopen, frezen, opnemen enz.). Ook vrijkomende grond en baggerspecie wordt beschouwd als vrijkomend materiaal.
- 2 Vrijkomende materialen dienen zoveel mogelijk nuttig binnen het Werk, dan wel elders te worden toegepast.
- 3 Vrijkomende materialen die wettelijk niet mogen worden toegepast of in het Werk niet nuttig kunnen worden toegepast, worden, tenzij anders in deze Overeenkomst is vastgelegd, eigendom van de Opdrachtnemer.
- 4 De vrijkomende materialen die eigendom worden van de Opdrachtnemer dienen, tenzij anders in deze Overeenkomst is vastgelegd, direct van het werkterrein te worden afgevoerd door een erkende vervoerder die voorkomt op de VIHB lijst van nationaal erkende afvalvervoerders.
- 5 Op het moment dat de vrijkomende materialen van het werkterrein worden verwijderd, worden deze vrijkomende materialen geacht te zijn geleverd, zoals bedoeld in artikel 3:84 BW.

Artikel 2 Uitzonderingen

- 1 De volgende vrijkomende materialen die van het werkterrein worden verwijderd, worden geen eigendom van de Opdrachtnemer:
 - 1 Teerhoudende verhardingen dienen conform de vigerende richtlijnen te worden verwijderd en voor thermische verwerking afgevoerd te worden van het werkterrein naar een door het bevoegd gezag erkende thermische verwerkingsinrichting.

Artikel 3 Afdragen domeinrechten

Indien de Opdrachtnemer vrijkomend bodemmateriaal afkomstig van Rijksbodem in eigendom verkrijgt, dat niet elders in een Rijkswerk nuttig wordt toegepast, dient hij een overeenkomst te sluiten met het Rijksvastgoed- en ontwikkelingsbedrijf (RVOB), directie Vastgoed, regionale directie Zuid te Breda, voor het vaststellen van een domeinvergoeding. Over de betreffende domeinvergoeding is omzetbelasting verschuldigd. De door de Opdrachtnemer verschuldigde domeinvergoeding, inclusief omzetbelasting, is voor zijn rekening.

ANNEX VI Het overzicht van werkzaamheden die door Nevenopdrachtnemers worden verricht alsmede van de tijdstippen waarop zij worden uitgevoerd en coördinatieovereenkomst

Niet van toepassing

ANNEX VII De verrekening van wijzigingen van lonen, sociale lasten, prijzen, huren en vrachten

Artikel 1 Algemeen

1. Indien in vergelijking met de lonen en/of prijzen op de datum van aanbesteding van de Overeenkomst gedurende de realisatie van het Werk en, indien overeengekomen, gedurende de Meerjarige Onderhoudsperiode wijzigingen optreden zullen de uit deze wijzigingen voortvloeiende hogere of lagere kosten met de Opdrachtnemer worden verrekend conform deze annex.
2. Het in deze annex bepaalde geldt uitsluitend ten aanzien van Werkzaamheden waarvoor bij de aanbesteding een prijs is ingediend.
Het in deze annex bepaalde is niet van toepassing op aanvullende Werkzaamheden.

Artikel 2 Verrekeningsgrondslag

1. Voor de berekening van het voor verrekening in aanmerking komende bedrag dient de volgende formule te worden gehanteerd:

$$V = \frac{Ln - La}{La} \cdot Lb \cdot Tb$$

waarin:

- | | | |
|----|---|--|
| V | = | het bedrag dat voor een productgroep per termijn verrekend wordt; |
| Ln | = | het definitief vastgestelde indexcijfer voor de betreffende productgroep geldend op de einddatum van de termijn waarover verrekening plaats vindt; |
| La | = | het definitief vastgestelde indexcijfer voor de betreffende productgroep geldend op de datum van aanbesteding; |
| Lb | = | het vaste kostenbestanddeel in % per productgroep, zoals aangegeven in lid 2; |
| Tb | = | het termijnbedrag gebaseerd op de na opdrachtverlening als eerste geaccepteerde termijnstaat en planning, hierna: het initiële termijnbedrag, waarover de verrekening van de loon- en/of prijswijziging plaatsvindt. |

2. Voor het verrekenen van loon- en/of prijswijzigingen komen uitsluitend in aanmerking de productgroepen en bijbehorende percentages die hieronder staan weergegeven. Voor de bepaling van de indexcijfers Ln en La dienen de door de Raadscommissie Risicoregeling GWW vastgestelde productgroepen te worden gehanteerd.
Tot de uiterste datum van oplevering van het Werk conform artikel 2 lid 5 van de Basisovereenkomst gelden de volgende kostenbestanddelen en percentages:

- productgroep 01 gasolie hoog accijnstarief Lb = 8 %;

- productgroep 14 betonproducten Lb = 30 %;
 - productgroep 16 breuksteen Lb = 15 %;
 - productgroep 20 wegenbouwbitumen Lb = 15 %
3. De in lid 2 genoemde kostenbestanddelen zijn vast tot aan de uiterste datum van oplevering van het Werk conform artikel 2 lid 5 van de Basisovereenkomst.
 4. De verrekening vindt plaats over de initiële termijnbedragen, zoals beschreven in Vraagspecificatie Proces § 6.3. Financiële risico's van prijswijzigingen die samenhangen met Wijzigingen worden geacht in de (financiële) consequenties van die Wijzigingen te zijn verdisconteerd.

Artikel 3 Verrekening

1. Er vindt geen verrekening van loon- en/of prijswijzigingen plaats op initiële termijnbedragen die verschijnen binnen de periode van één (1) jaar na de datum van aanbesteding van de Overeenkomst.
2. Loon- en/of prijswijzigingen na de uiterste datum van oplevering van het Werk conform artikel 2 lid 5 van de Basisovereenkomst worden niet verrekend.
3. De verrekening vindt plaats in perioden van twaalf weken, waarbij de eerste periode aanvangt op de eerste maandag één (1) jaar na de datum van aanbesteding van de Overeenkomst.
4. Verrekening geschiedt uitsluitend op basis van de door de Opdrachtnemer opgestelde en door de Opdrachtgever geaccepteerde onderbouwing van het bedrag.

Artikel 4 Facturering

1. Het verrekenbare bedrag dient op een afzonderlijke debet- dan wel creditfactuur te worden ingediend conform § 33 UAV-GC 2005.
2. Het verzoek van de Opdrachtnemer om afgifte van een prestatieverklaring conform § 33-3 UAV-GC 2005 dient vergezeld te gaan van een onderbouwing waaruit blijkt hoe het te verrekenen bedrag conform artikel 2 lid 1 van deze annex is berekend.
3. Het verzoek als bedoeld in lid 2 moet zijn ingediend binnen 12 weken na verschijnen van de definitief vastgestelde indexcijfers voor de productgroepen die van toepassing zijn verklaard in deze Overeenkomst.
4. Aanvullend op artikel 14 van de Basisovereenkomst dienen de facturen voorzien te zijn van de tekst "risicoregeling", alsmede de termijnen en de initiële termijnbedragen waarop de verrekening betrekking heeft.

ANNEX VIII De stelposten

Met inachtneming van hetgeen is gesteld in §34 UAV-GC 2005 is bij de Overeenkomst en in het daarop betrekking hebbende totaalbedrag als genoemd in de Basisovereenkomst artikel 2 lid 4 een stelpost opgenomen van €25.000,= (vijfentwintigduizend euro) exclusief BTW.

Op deze stelpost kunnen worden verrekend de uitgaven ter zake van:

Stelpostnummer	Omschrijving Werkzaamheden	Bedrag (euro) excl. BTW
1	Nader door de Opdrachtgever op te dragen kleine leveringen en werkzaamheden, welke niet zijn voorzien in dit contract en die niet de functionele specificatie van de Overeenkomst beïnvloeden.	25.000,==

ANNEX IX De bankgarantie

De ondergetekende [redacted] 1)

gevestigd te [redacted] 2)

hierna te noemen 'de borg',

stelt zich hierbij, onder afstanddoening van alle bij de wet aan borgen toegekende verweermiddelen,

tegenover De Staat der Nederlanden, Ministerie van
Infrastructuur en Milieu,

gevestigd te 's -Gravenhage

hierna te noemen 'de Opdrachtgever'

tot borg voor de richtige nakoming

Door [redacted] 3)

gevestigd te [redacted] 4)

door [redacted] 3)

gevestigd te [redacted] 4)

door [redacted] 3)

gevestigd te [redacted] 4)

door [redacted] 3)

gevestigd te [redacted] 4)

hierna te noemen 'de Opdrachtnemer'

van diens verplichtingen, voortvloeiend uit de Overeenkomst met zaaknummer 31052569 betreffende het navolgende door de Opdrachtgever opgedragen en door de Opdrachtnemer te realiseren:

Werk, te weten, Anna Vosdijkpolder, Moggershilpolder ID 31052569

zulks tot een bedrag van € [redacted], zegge [redacted] 5).

Op grond van deze bankgarantie verbindt de borg zich op eerste schriftelijk verzoek van de Opdrachtgever, onder mededeling dat de Opdrachtnemer in gebreke is gebleven met de richtige nakoming van de in de Overeenkomst omschreven verplichtingen, ten hoogste bovengenoemd bedrag aan de Opdrachtgever te voldoen, indien de borg van de Opdrachtgever een afschrift heeft ontvangen van een door de Opdrachtgever aan de Opdrachtnemer gerichte aangetekende brief waarin de Opdrachtgever de Opdrachtnemer kennis geeft van zijn voornemen de bankgarantie in te roepen en waarvan de verzenddatum ten minste 14 dagen is verstreken

en

indien door de Opdrachtnemer voorafgaand aan het verstrijken van de hiervoor genoemde termijn van 14 dagen geen bewijs, bijvoorbeeld in de vorm van een ontvangstbevestiging van de Raad van Arbitrage voor de Bouw, aan de borg is overgelegd dat door hem een spoedgeschil bij de Raad van Arbitrage aanhangig is gemaakt.

Indien de Opdrachtnemer voorafgaand aan het verstrijken van de meergenoemde termijn een bewijs aan de borg heeft overgelegd dat hij een spoedgeschil als eerder bedoeld aanhangig heeft gemaakt, is de Opdrachtgever slechts gerechtigd de bankgarantie in te roepen nadat de Raad van Arbitrage in eerste aanleg dienovereenkomstig heeft beslist.

Deze zekerheidstelling blijft overeenkomstig het bepaalde in §38 UAV-GC 2005 van kracht totdat de Opdrachtnemer aan zijn verplichtingen voortvloeiend uit de Overeenkomst heeft voldaan.

Indien de Opdrachtgever nalaat de ten behoeve van deze zekerheidstelling overgelegde bescheiden aan de Opdrachtnemer te retourneren, is de Opdrachtnemer gerechtigd de borg schriftelijk te verzoeken deze zekerheidstelling te beëindigen.

De borg is gerechtigd deze zekerheidstelling te beëindigen, indien de Opdrachtnemer een afschrift van dit verzoek per aangetekende brief heeft gezonden aan de Opdrachtgever en laatstgenoemde niet binnen een maand na dagtekening van de aangetekende brief aan de borg schriftelijk heeft meegedeeld daarmee niet in te stemmen.

Aldus opgemaakt en ondertekend,

Plaats		6)
Datum		7)
Borg		8)
Handtekening		9)

- 1) Naam van de borg
- 2) Volledig adres van de Borg
- 3) Naam van de Opdrachtnemer
- 4) Volledig adres van de Opdrachtnemer
- 5) Waarde van de zekerheidstelling m.b.t. het Meerjarig Onderhoud (zie artikel 17 Basisovereenkomst)
- 6) Plaats van ondertekening
- 7) Datum van ondertekening
- 8) Naam van de Borg
- 9) Handtekening van de Borg

ANNEX X De verzekeringen

Niet van toepassing.

ANNEX XI De geschillenregeling Raad van Deskundigen

Niet van toepassing.

ANNEX XII Wijzigingen UAV-GC 2005

Deze annex XII is vervallen.

ANNEX XIII Informatie

Een opsomming van informatieve documenten is weergegeven in Vraagspecificatie Algemeen.

ANNEX XIV Verkeersmanagement

Minder Hinder (weg)werkzaamheden

1. Algemeen

1.1 Doelstelling

Het verrichten van (weg)werkzaamheden op een veilige manier met minimale hinder voor de weggebruiker.

1.2 Topeis

De Opdrachtnemer dient hinder voor de weggebruikers als gevolg van de Werkzaamheden tot een minimum te beperken, de Werkzaamheden die hinder voor de weggebruikers opleveren in een zo kort mogelijk tijdsbestek te verrichten en de veiligheid bij de afhandeling van het wegverkeer in de gewijzigde situatie te waarborgen.

2. Bebordingsplan

2.1 Beschrijven verkeersmaatregelen

De Opdrachtnemer dient de verkeersmaatregelen te beschrijven, waarmee de Opdrachtnemer bewerkstelligt dat met de voorgenomen verkeersmaatregelen de veiligheid en minimale verkeershinder zijn gewaarborgd.

2.2 Documenteisen bebordingsplan

De Opdrachtnemer dient per maatregel het volgende te beschrijven:

- a. een beschrijving van de toe te passen verkeersmaatregel;
- b. een duidelijke situatietekening in kleur, inclusief alle relevante te plaatsen, aan te passen en/of te verwijderen bebording, bebakening en markering;
- c. de locaties van de te plaatsen routennummer- en pijlborden;
- d. schriftelijke goedkeuringen of verklaringen van geen bezwaar van de betrokken wegbeheerders voor het toepassen van de verkeersmaatregel.

Minder Hinder vaarwegwerkzaamheden

3. Algemeen

3.1 Doelstelling

Het verrichten van vaarwegwerkzaamheden op een veilige manier op en nabij de vaarweg met minimale hinder voor de vaarweggebruiker.

3.2 Topeis

De Opdrachtnemer dient hinder voor de vaarweggebruikers als gevolg van de Werkzaamheden tot een minimum te beperken en de Werkzaamheden die hinder voor de vaarweggebruikers opleveren tijdig te melden bij het Schelde Coördinatie Centrum (SCC) en in een zo kort mogelijk tijdsbestek te verrichten.

ANNEX XV De garanties

Niet van toepassing.

ANNEX XVI Prestatiemeten

Artikel 1 Prestatiemeten

Onder prestatiemeten wordt verstaan het meten van de kwaliteit van de onderlinge samenwerking tussen Opdrachtgever en Opdrachtnemer. Prestatiemeten is niet gericht op het meten van contractuele prestaties

Artikel 2 Toepassen van prestatiemeten

De context en toelichting van prestatiemeten is opgenomen in de Handreiking prestatiemeten. Deze Handreiking is openbaar gemaakt op de website van Rijkswaterstaat.

Artikel 3 Vragenlijst

Minimaal éénmaal per kwartaal beantwoorden zowel Opdrachtnemer als Opdrachtgever, ieder afzonderlijk een vragenlijst zoals opgenomen in bijlage B van de Handreiking prestatiemeten d.d. 1 juli 2012. Hiervoor zal door de Opdrachtgever een hulpmiddel ter beschikking worden gesteld.

Artikel 4 Voortgangsgesprek

Minimaal éénmaal per kwartaal voeren Opdrachtgever en Opdrachtnemer op basis van de resultaten van de van beide zijden ingevulde vragenlijst een gesprek over de samenwerking.

Artikel 5 Verslag

De afspraken die in het voortgangsgesprek gemaakt zijn, worden in een verslag vastgelegd. Tevens wordt in het verslag vastgelegd de motivering behorend bij de waardering op basis van de vragenlijst. Het verslag met de motivering wordt door Opdrachtgever en Opdrachtnemer ondertekend.

Artikel 6 Uitvoeringsperformance

Op basis van de ingevulde vragenlijsten wordt een score per Opdrachtnemer berekend de zgn. uitvoeringsperformance. Op termijn zal de samenwerking tussen Rijkswaterstaat, de Rijksgebouwendienst en Prorail zo ver gevorderd zijn dat de gegevens van deze diensten kunnen worden samengevoegd

Artikel 7 Gebruik van deze uitvoeringsperformance

- 1) Jaarlijks publiceert Rijkswaterstaat een ranglijst met de scores van de best presterende opdrachtnemers, voor zover er voldoende gegevens voorhanden zijn en de betreffende Opdrachtnemer hier geen bezwaar tegen heeft gemaakt

- 2) De uitvoeringsperformance van de Opdrachtnemer kan gebruikt worden in het aanbestedingstraject van toekomstige overheidsopdrachten

Artikel 8

Rechtsbescherming

Tijdens de uitvoering

Voor geschillen tijdens de uitvoering is de *Raad van Arbitrage voor de Bouw* bevoegd. Daarom is zij ook geschikt om geschillen ten aanzien van prestatiepunten te beslechten voor zover deze geschillen betrekking hebben op bijvoorbeeld de totstandkoming van de contractmeting, de wijze van uitvoering en de toepassing van prestatiepunten bij contractverlenging.

Voordat een geschil aan de Raad van Arbitrage voor de Bouw wordt voorgelegd heeft het op te richten Steunpunt prestatiepunten een advies hierover gegeven, na eerst hoor en wederhoor te hebben toegepast bij de Opdrachtnemer en de Opdrachtgever, inzake het betreffende geschil. Hiervoor is een aparte afdeling bij het steunpunt ingericht en deze beschikt over een aparte procedure



Vraagspecificatie Algemeen (Engineering en Construct)

Verbeteren van de glooiingsconstructie ter plaatse van de Anna Vosdijkpolder, Moggershilpolder, tussen dp803 en dp836 met bijkomende werken in de gemeente Tholen.

Zaaknummer: 31052569

Rijkswaterstaat 2012 **Toonaangevend Opdrachtgever**

In het ondernemingsplan 2012 stelt Rijkswaterstaat zich ten doel een Toonaangevend Opdrachtgever (TOG) te zijn. Dit betekent dat Rijkswaterstaat de markt maximaal laat bijdragen aan het realiseren van de publieke doelen, dat Rijkswaterstaat de kennis in de markt optimaal gebruikt, stimuleert tot vernieuwing en de interne werkprocessen efficiënt heeft georganiseerd. TOG gaat om bewustwording in de eigen organisatie om de samenwerking met marktpartijen te verbeteren.



Colofon

1.0

Uitgegeven door Ministerie van Infrastructuur en Milieu
Rijkswaterstaat Programma's, Projecten en Onderhoud
Postbus 5014
4330 KA Middelburg

Datum 26 september 2013
Status Definitief
Versienummer 1.1

Inhoud

1	Inleiding	4
1.1	Doel van de Vraagspecificatie	4
1.2	Documentstructuur van de Vraagspecificatie	4
1.3	Uitgangspunten van de Overeenkomst	4
1.4	Basisprincipes van de Overeenkomst	5
1.4.1	De Overeenkomst	5
1.4.2	Relatie Opdrachtgever – Opdrachtnemer	5
1.4.3	Projectorganisatie van de Opdrachtgever	5
1.5	Contractbeheersingsfilosofie	5
2	Missie en doelstellingen	7
2.1	Missie van Rijkswaterstaat	7
2.2	Doelstellingen voor het waterkeringsysteem	7
2.2.1	Doel 1: Waterveiligheid	7
2.2.2	Doel 2: Minimale verkeershinder / maximale doorstroming	7
2.2.3	Doel 3: Publieksgericht handelen	7
2.2.4	Doel 4: Duurzaamheid	7
2.2.5	Doel 5: Behoud ecologische waarden	7
3	Scope en Werkzaamheden volgens de Overeenkomst	8
3.1	De Scope	8
3.2	Soort Werkzaamheden	8
4	Begripsbepalingen en afkortingen	9
4.1	Begripsbepalingen	9
4.2	Afkortingen	9
5	Van toepassing zijnde documenten	10
5.1	Versies	10
5.2	Bekendheid van de Opdrachtnemer met wetten, regelgeving c.a.	10
5.3	Verkrijgbaarheid RWS-normen, richtlijnen en publicaties	10
5.4	Rangorde	10
5.5	Lijst met informatieve documenten	10
5.5.1	Toelichting	10
5.5.2	Verantwoordelijkheid interpretatie informatieve documenten	11

1 Inleiding

1.1 Doel van de Vraagspecificatie

De Vraagspecificatie maakt onderdeel uit van de Overeenkomst (zaaknr. 31052569) voor het Verbeteren van de glooiingsconstructie ter plaatse van de Anna Vosdijkpolder, Moggershilpolder, tussen dp803 en dp836 met bijkomende werken in de gemeente Tholen.

De Vraagspecificatie beschrijft de eisen die de Opdrachtgever stelt aan de Werkzaamheden en de resultaten daarvan.

1.2 Documentstructuur van de Vraagspecificatie

De Vraagspecificatie bestaat uit drie documenten, annexen en bijlagen bij de documenten:

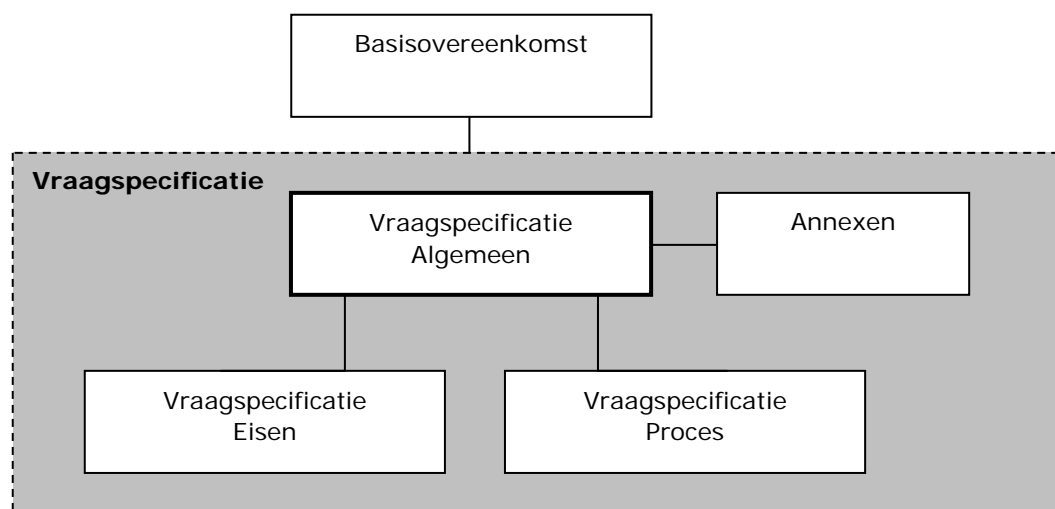

- *Vraagspecificatie Algemeen*: dit document beschrijft de opzet van de contractdocumenten, de contractbeheersingsfilosofie en de geest van de Overeenkomst. Tevens worden de documenten genoemd die informatie geven over de bestaande situatie en wordt een overzicht gegeven van de afkortingen die in de verschillende tot de Vraagspecificatie behorende documenten worden gebruikt.
- *Vraagspecificatie Eisen*: dit document beschrijft aan welke eisen de onderdelen van het object gedurende de looptijd van de Overeenkomst dienen te voldoen;
- *Vraagspecificatie Proces*: dit document beschrijft de eisen die worden gesteld aan diverse processen. Tevens wordt in dit deel aangegeven aan welke processen de Opdrachtnemer in elk geval invulling moet geven in zijn projectmanagementplan.

Daarnaast zijn er een aantal annexen, tekeningen en bijlagen bij de Vraagspecificatie.

1.3 Uitgangspunten van de Overeenkomst

De Opdrachtgever beoogt de in de scope aangegeven locaties in het areaal van de Dienst Zee en Delta die onvoldoende functioneren tot dat niveau te brengen dat het

integrale systeem weer goed functioneert. In de Overeenkomst worden maatregelen voorgeschreven die de Opdrachtnemer moet uitvoeren. In sommige gevallen is de Opdrachtnemer vrij zelf te bepalen welke maatregelen genomen moeten worden om aan de eisen te voldoen.

In het kader van de Overeenkomst wordt van de Opdrachtnemer verwacht dat hij

- publieksgericht werkt waarbij de beschikbaarheid van het systeem zo groot mogelijk en de hinder voor het (vaar)wegverkeer zo minimaal mogelijk is;
- de processen binnen de Overeenkomst beheersbaar tot stand brengt met gebruikmaking van kwaliteitsborging en zelf aantoont dat voldaan wordt aan de uit de Overeenkomst voortvloeiende eisen;
- zich tot doel stelt de kwaliteit te toetsen en, indien nodig, te verbeteren door invulling te geven aan een zelflerende organisatie.

1.4 Basisprincipes van de Overeenkomst

1.4.1 De Overeenkomst

De Opdrachtgever stelt zich tot doel om infrastructuur en waterkeringen op een doelmatige, efficiënte en gebruikersvriendelijke manier te beheren. In dat kader omvat de Overeenkomst eisen waaraan de objecten moeten voldoen en aan de processen om het Werk te kunnen uitvoeren.

1.4.2 Relatie Opdrachtgever – Opdrachtnemer

De Overeenkomst beoogt een andere relatie tussen de Opdrachtgever en de Opdrachtnemer dan bij traditionele contracten. Er is geen sprake meer van een 'aannemer' die vrijwel uitsluitend uitvoert, maar van de Opdrachtnemer die uitvoert. De Overeenkomst gaat (meer) uit van gelijkwaardigheid tussen de Opdrachtnemer en de Opdrachtgever en richt zich meer op een positieve samenwerking tussen de contractpartijen.

1.4.3 Projectorganisatie van de Opdrachtgever

Bij de voorbereiding en de uitvoering van de Overeenkomst, is door de Opdrachtgever een projectorganisatie ingericht die is gebaseerd op het zogeheten IPM-model (IPM = Integraal Projectmanagement). Hierin worden vijf rollen onderscheiden:

1. Projectmanager: geeft leiding aan het projectteam en is verantwoordelijk voor het bereiken van het projectresultaat;
2. Contractmanager: is verantwoordelijk voor de inkoop en beheersing van de uitvoeringswerkzaamheden;
3. Technisch Manager: is verantwoordelijk voor de technisch inhoudelijke inbreng in het project;
4. Omgevingsmanager: is verantwoordelijk voor de interactie met de omgeving en voert regie over vergunningen, milieu en schadeafhandeling;
5. Manager projectbeheersing: is verantwoordelijk voor de beheersing van het project waaronder de planning, de financiën, de kwaliteit en het documentenbeheer.

De contractmanager is de gemachtigde van de Opdrachtgever.

1.5 Contractbeheersingsfilosofie

Voor de onderhavige Overeenkomst is gekozen voor een aanpak van systeemgerichte contractbeheersing door de Opdrachtgever. De Opdrachtgever

wenst zoveel mogelijk op afstand te blijven staan van het proces en product van de Opdrachtnemer. Desondanks heeft de Opdrachtgever een maatschappelijke verantwoordelijkheid bij de realisatie van het Werk. Met het oog daarop wordt van de Opdrachtnemer een beheerste werkwijze en borging geëist. De eisen die gesteld worden aan de beheerste werkwijze zijn nader uitgewerkt in de Vraagspecificatie Proces. Indien de Opdrachtnemer een werkwijze implementeert die voldoet aan de eisen uit de Vraagspecificatie Proces, hetgeen hij aan de Opdrachtgever inzichtelijk moet maken, geeft dit de Opdrachtgever in beginsel het vertrouwen dat het eindresultaat aan de gestelde eisen zal gaan voldoen.

Om dit vertrouwen te onderbouwen toetst de Opdrachtgever. De toetsen worden op basis van het risicoregister ingepland. Gegeven de wens om op afstand te blijven toetst de Opdrachtgever met name of de Opdrachtnemer werkt volgens zijn kwaliteitsmanagementsysteem en of de registraties van de Opdrachtnemer betrouwbaar zijn. Om tot dit oordeel te kunnen komen maakt de Opdrachtgever gebruik van een mix van systeem-, proces- en producttoetsen.

Het toetsresultaat van de toetsen door de Opdrachtgever kan zijn een:

- positieve bevinding;
- negatieve bevinding;
- tekortkoming (zwaarwegende negatieve bevinding).

2 Missie en doelstellingen

2.1 Missie van Rijkswaterstaat

Rijkswaterstaat is de uitvoeringsorganisatie die in opdracht van de Minister en Staatssecretaris van Infrastructuur en Milieu de nationale infrastructurele netwerken beheert en ontwikkelt.

Rijkswaterstaat vervult daartoe de rollen van:

- de beheerder die de waterveiligheid bewaakt;
- de infraprovider die ervoor zorgt dat de netwerken worden beheerd en ontwikkeld;
- de verkeersmanager die er voor zorgt dat het verkeer op hoofd(vaar)wegen soepel en veilig verloopt;
- de netwerkmanager die aansluiting zoekt bij het geheel van wegen en vaarwegen en daardoor intensief samenwerkt met andere netwerkbeheerders, regionale partners en gebruikers en belanghebbenden om een goede afweging te maken tussen beheer en verkeer;
- de watermanager die de hoofdstromen in de hand houdt.

Vanuit haar rollen beschikt Rijkswaterstaat over veel informatie over water in Nederland en het verkeer over weg en water. Die informatie deelt Rijkswaterstaat met een ieder die daar belang bij heeft.

2.2 Doelstellingen voor het waterkeringsstelsel

De Opdrachtgever streeft met de Overeenkomst en de in de Vraagspecificatie opgenomen eisen de onderstaande doelstellingen na.

2.2.1 *Doel 1: Waterveiligheid*

Werkzaamheden aan het waterkeringsstelsel worden zodanig uitgevoerd dat na gereedkomen van het Werk het waterkeringsstelsel een storm met een overschrijdingskans van 1 : 4000 kan weerstaan.

2.2.2 *Doel 2: Minimale verkeershinder / maximale doorstroming*

De Werkzaamheden aan het waterkeringsstelsel worden op zodanige wijze uitgevoerd dat zo min mogelijk (vaarweg)verkeershinder ontstaat en de doorstroming van het (vaarweg)verkeer zo min mogelijk wordt beperkt.

2.2.3 *Doel 3: Publieksgericht handelen*

Bij het uitvoeren van de Werkzaamheden aan het waterkeringsstelsel wordt rekening gehouden met de wensen van het publiek en de weggebruikers.

2.2.4 *Doel 4: Duurzaamheid*

Werkzaamheden aan het waterkeringsstelsel vinden op een zodanige wijze plaats dat het milieu niet, of indien dit onontkoombaar is, zo min mogelijk wordt belast.

2.2.5 *Doel 5: Behoud ecologische waarden*

Werkzaamheden aan het waterkeringsstelsel worden zodanig uitgevoerd dat natuurwaarden in (weg)bermen, oevers en andere groene terreinen worden behouden en waar mogelijk worden bevorderd.

3 Scope en Werkzaamheden volgens de Overeenkomst

3.1 De Scope

De opdracht voor het project Zeeweringen is als volgt geformuleerd:

Het, waar nodig, (doen) verbeteren van de gezette steenbekledingen op het buitentalud van de zeeweringen in Zeeland.

Alle onderdelen van het buitentalud van de beschouwde dijkvakken worden door het project aan nader onderzoek onderworpen. De onderdelen van het buitentalud die hierbij 'onvoldoende' scores worden vervolgens verbeterd.

Het project moet leiden tot een verbetering van de dijkvakken langs de Westerschelde en Oosterschelde, zodanig dat bij een toetsing aan de randvoorwaarden op grond van de Waterwet deze de beoordeling 'goed' krijgen en de levensduur ten minste 50 jaar bedraagt.

3.2 Soort Werkzaamheden

De Overeenkomst omvat:

1. het aanpassen van onderdelen van het object dan wel het verwijderen en vervangen van onderdelen van het object.
2. Het uitvoeren van bijkomende werkzaamheden omschreven in deze overeenkomst.

4 Begripsbepalingen en afkortingen

4.1 Begripsbepalingen

In de Vraagspecificatie wordt door partijen de bijbehorende betekenis toegekend aan de volgende gebezigde woorden:

Waterkering: Constructie die oppervlaktewater begrenst en tegenhoudt zodat het achtergelegen gebied niet kan overstromen.

Glooiing: Deel van de buitenzijde van de dijk wat voorzien is van een steenbekleding voor het weerstaan van de golfbelasting.

Bekleding: De constructie waarmee de waterkering wordt bekleed om de golfbelasting te kunnen weerstaan. Deze kan bestaan uit steen, beton, asfalt, klei, gras of andere golfbestendige materialen.

Bouwstoffen: de in het Werk te brengen materialen, voorwerpen, onderdelen, installaties, grond van allerlei soort en dergelijke.

4.2 Afkortingen

Afkorting	Betekenis
PMP	Projectmanagementplan
PSU	Project Startup bijeenkomst
RWS	Rijkswaterstaat
SCB	Systeemgerichte contractbeheersing
Dp / dp	Dijkpaal

5 Van toepassing zijnde documenten

5.1 Versies

Daar waar in de Vraagspecificatie een reglement, norm, praktijkrichtlijn, aanbeveling, beoordelingsrichtlijn of een andere publicatie is vermeld, is deze geheel van toepassing op de Werkzaamheden, zoals deze twee maanden voor de dag van aanbesteding van deze Overeenkomst luidt, tenzij daarvan in deze Overeenkomst wordt afgeweken.

5.2 Bekendheid van de Opdrachtnemer met wetten, regelgeving c.a.

De Opdrachtnemer wordt geacht bekend te zijn met alle in de Vraagspecificatie genoemde reglementen, normen, praktijkrichtlijnen, aanbevelingen, beoordelingsrichtlijnen en andere publicaties.

De Opdrachtnemer wordt tevens geacht bekend te zijn met wetten, reglementen, normen, praktijkrichtlijnen, aanbevelingen, beoordelingsrichtlijnen of andere publicaties die niet zijn opgenomen in de Vraagspecificatie, maar van belang zijn of van toepassing zijn op de door hem te verrichten Werkzaamheden en/of resultaten daarvan.

5.3 Verkrijgbaarheid RWS-normen, richtlijnen en publicaties

Normen, richtlijnen en overige publicaties waarvan RWS de auteur is, kunnen kosteloos worden opgevraagd bij:

Rijkswaterstaat Programma's, Projecten en Onderhoud
Afdeling Inkooporganisatie
Postbus 5014, 4330 KA Middelburg
Tel. 0118-622 016
Fax. 0118-622 999
Contactpersoon: Joris Perquin
E-mail: joris.perquin@rws.nl

5.4 Rangorde

Indien tegenstrijdigheid bestaat tussen de eisen in de Vraagspecificatie, reglementen, normen, praktijkrichtlijnen, aanbevelingen, beoordelingsrichtlijnen of andere publicaties, dan geldt onderstaande rangorde, in aanvulling op de rangorde die reeds in de Basisovereenkomst (artikel 3 lid 2) is aangebracht:

1. Eisen uit de Vraagspecificatie
2. Eisen volgend uit de Documenten

5.5 Lijst met informatieve documenten

5.5.1 *Toelichting*

In het kader van deze Overeenkomst wordt de volgende informatie aan de Opdrachtnemer ter beschikking gesteld.

Titel	Datum/ Versie	Mee- gele- verd
Rijkswaterstaat Brede Afspraak Duurzaam inkopen www.rws.nl/duurzaaminkopen	Datum aanbesteding	Nee
Gedragscode Flora- en Faunawet voor waterschappen http://www.ibr.nl/files_content/studiemateriaal/Gedragscode%20Flora-%20en%20Faunawet%20voor%20Waterschappen.pdf	2005	Nee
Waterstanden www.getij.nl en www.actuelewaterdata.nl		Nee
Foto's dijkvak		Ja
DWG-bestanden		Ja
Verenigingsrichtlijn handmatig steenzetten		Ja
Richtlijnen Vaarwegen RVW 2005		Nee
Verkeerskundige Afspraken Scheepvaart		Nee

5.5.2

Verantwoordelijkheid interpretatie informatieve documenten

De Opdrachtnemer is verantwoordelijk voor de interpretatie van de informatie en dient die informatie voor zover nodig zelf aan te vullen. De Opdrachtgever is niet aansprakelijk voor op de informatieve documenten gebaseerde conclusies of gekozen uitgangspunten.

Voor onjuistheden in de verstrekte informatie die de Opdrachtnemer redelijkerwijs had moeten ontdekken, is de Opdrachtgever evenmin aansprakelijk. Voor het overige mag de Opdrachtnemer uitgaan van de juistheid van de feitelijke informatie indien en voorzover noch door de Opdrachtgever noch door de opsteller een voorbehoud ten aanzien van de juistheid is gemaakt.



Technische bijsluiter

Bijlage bij de Vraagspecificatie Eisen

Verbeteren van de gloopingsconstructie ter plaatse van de Anna Vosdijkpolder, Moggershilpolder, tussen dp803 en dp836 met bijkomende werken in de gemeente Tholen.

Zaaknummer: 31052569

Colofon

Uitgegeven

door:

Ministerie van Infrastructuur en Milieu
Rijkswaterstaat Programma's, Projecten en Onderhoud
Postbus 5014
4330 KA Middelburg

Informatie:

Telefoon: 0118-622 016
Fax: 0118-622 999

Uitgevoerd

door:

Projectbureau Zeeweringen

Datum: 26 september 2013

Status: Definitief

Versie nr: 1.1

Inhoudsopgave

1.	Inleiding	5
2.	Materiaaleisen	6
2.1	Materiaaleisen	6
2.1.1.	Algemeen	6
2.1.2.	Geotextiel	6
2.1.3.	Hout	7
2.1.4.	Klei	8
2.1.5.	Mijnsteen	8
2.1.6.	Hydraulische fosforslak	9
2.1.7.	Hydraulische hoogovenslak	9
2.1.8.	Hydraulisch granulaat van open steenasfalt (OSA)	9
2.1.9.	Steenlag	10
2.1.10.	Lavasteen	10
2.1.11.	Betonzuilen	10
2.1.12.	Breuksteen	11
2.1.13.	Gietasfalt	11
2.1.14.	Asfaltmastiek	11
2.1.15.	Waterbouwasfaltbeton	11
2.1.16.	Open steenasfalt (OSA) 22/32	12
2.1.17.	Asfaltbeton AC 11 surf en AC 16 surf (DL-B en DL-C)	13
2.1.18.	Bitumineuze oppervlakbehandeling	13
2.1.19.	Markeringen	13
2.1.20.	Graszaadmengsel	13
2.1.21.	Afrastering	14
2.1.22.	Houten damwand	14
3.	Uitvoeringstoleranties	15
3.1	Uitvoeringstoleranties	15
4.	Hergebruik materialen	16
4.1	Eisen hergebruik	16
5.	Begripsbepalingen	18
5.1	Begripsbepalingen	18

1. Inleiding

De Technische bijsluiter behorend bij het project 'Versterking dijkvak Anna Vosdijkpolder, Moggershilpolder', is een contractdocument behorend bij Overeenkomst met Zaaknummer 31052569. De opbouw van het document is als volgt. In het 2^e hoofdstuk worden alle eisen opgenomen ten aanzien van de toe te passen materialen. Vervolgens wordt in hoofdstuk 3 ingegaan op toleranties. Hoofdstuk 4 gaat in op het mogelijke hergebruik van materialen. Tenslotte zijn in hoofdstuk 5 de begripsbepalingen opgenomen.

2. Materiaaleisen

2.1 Materiaaleisen

2.1.1. Algemeen

1.	In dit hoofdstuk zijn alle eisen opgenomen ten aanzien van de toe te passen materialen.
----	---

2.1.2. Geotextiel

1.	Algemene eisen <ol style="list-style-type: none">Er moet voldaan worden aan de eisen uit Deelhoofdstuk 22.0 van de Standaard RAW Bepalingen 2010.De afzonderlijke banen geotextiel moeten ten minste 5,00 m breed zijn met een toelaatbare afwijking van 0,10 m;Aan het geotextiel dienen stabilisatoren toegevoegd te zijn voor de verlenging van de levensduur die niet gevoelig zijn voor uitloging ('low leach stabilisatoren'). Dit dient vermeld te zijn op het bewijs van oorsprong.
2.	Eisen weefsel <ol style="list-style-type: none">De treksterkte, zowel in de ketting- als inslagrichting, dient minimaal 50 kN/m^1 te zijn;De rek bij breuk, zowel in de ketting- als inslagrichting, dient kleiner te zijn dan 20%;Bij toepassing onder de kreukelberm dient op het weefsel een vlies gestikt te zijn met een minimale massa van 170 gr/m^2. Verder worden aan dit opgestikte vlies geen eisen gesteld;De karakteristieke openingsmaat (O_{90}) dient kleiner te zijn dan 350 mm;De permittiviteit (γ) dient groter te zijn dan 0,3/s;De reststerkte (R_F) in verband met duurzaamheid dient minimaal 70% te zijn van de aanvangssterkte en bovendien minimaal 35 kN/m^1 te zijn.
3.	Eisen vlies <ol style="list-style-type: none">De treksterkte, zowel in de machine- als in de dwarsrichting, dient minimaal 20 kN/m^1 te zijn;De rek bij breuk, zowel in de machine- als in de dwarsrichting, dient kleiner te zijn dan 60%;De karakteristieke openingsmaat (O_{90}) dient kleiner te zijn dan 100 mm;De permittiviteit dient groter te zijn dan 0,3/s;De reststerkte (R_F) in verband met duurzaamheid dient minimaal 70% te zijn van de aanvangssterkte en bovendien minimaal 14 kN/m^1 te zijn.

4.	De reststerkte van het geotextiel in verband met duurzaamheid dient bepaald te zijn volgens NEN-EN-ISO 13438:2004 en NEN-EN 12226:2000. Met het oog op een minimale levensduur van 50 jaar dient de screening test (ovenproef) daarbij een duur van 56 dagen te hebben.
5.	De Opdrachtnemer verstrekt de resultaten van het duurzaamheidsonderzoek aan de Opdrachtgever.
6	Geotextielen mogen slechts worden verwerkt, nadat de Opdrachtnemer op grond van onderzoeksresultaten heeft vastgesteld dat de geotextielen aan de gestelde eisen voldoen. De onderzoeksresultaten mogen maximaal twee jaar oud zijn. De Opdrachtnemer bewaart de onderzoeksresultaten tot het eind van de onderhoudstermijn.
7	<p>Productie geotextiel</p> <p>a. Indien de fabrikant beschikt over een KIWA-productcertificaat kan volstaan worden met het overleggen van bedrijfscontrolesresultaten uit de lopende productie;</p> <p>b. Indien de fabrikant niet in bezit is van een KIWA-productcertificaat dient tijdens de productie van het geotextiel op elke 10.000 m² een bedrijfscontrole te worden verricht aangaande de treksterkte, de karakteristieke openingsmaat en de permittiviteit, volgens de in dit artikel genoemde normen;</p> <p>c. Als de fabrikant gebruik wil maken van een intern kwaliteitsbewakingsysteem (IKB), dient dit overlegd te worden met de Opdrachtgever en/of het keuringsinstituut en dient het IKB-systeem voor deze partijen toegankelijk te zijn.</p>

2.1.3. Hout

1.	De kwaliteit van alle te leveren hout moet zijn van duurzaamheidsklasse 1.
----	--

2.	<p>Hout dient duurzaam geproduceerd en legaal gekapt te zijn.</p> <p>De Opdrachtnemer kan als volgt aantonen dat aan de eisen wordt voldaan:</p> <p>“Duurzaam geproduceerd”: door middel van een certificaat (zoals FSC, PEFC of vergelijkbaar) dat voldoet aan de eisen opgenomen in de notitie “Houtcertificering en duurzaam bosbeheer” van 1997 van het ministerie van LNV;</p> <p>“Legaal gekapt”: door middel van een handelsketenbewijs (ook wel bekend als “Chain of Custody”), vergezeld van een verklaring door een onafhankelijke certificerende instelling dat het betreffende hout gekapt is door de houder van een geldige kapvergunning of concessie. De Opdrachtgever accepteert een “Legaliteitstoets” van de Stichting Keurhout als voldoende bewijs. Een duurzaamheidscertificaat als FSC, PEFC of vergelijkbaar wordt door de Opdrachtgever eveneens geaccepteerd als voldoende bewijs dat het hout legaal gekapt is.</p> <p>Indien de Opdrachtnemer gebruik wenst te maken van andere of overige bewijsmiddelen, dan dienen deze als gelijkwaardig aan bovengenoemde twee eisen beoordeeld te zijn door een voor dit doel door een nationale accreditatie-instelling (in Nederland: de Raad van Accreditatie) geaccrediteerde certificerende instelling.</p>
3.	<p>Materiaal ten behoeve van het teenschot van de teenconstructie is ter keuze van de Opdrachtnemer. De dikte van het materiaal bedraagt 15 tot 20 mm.</p>

2.1.4. Klei

1.	<p>Er moet voldaan worden aan de eisen uit Deelhoofdstuk 22.0 van de Standaard RAW Bepalingen 2010.</p>
2.	<p>Het materiaal dient verdicht te worden conform de eisen uit Deelhoofdstuk 22.0 van de Standaard RAW Bepalingen 2010.</p>
3.	<p>De geleverde klei mag niet ontstaan zijn door technische bewerkingen als wassen, zeven en mengen van grond of steen.</p>

2.1.5. Mijnssteen

1.	<p>De vereiste sortering is 0/63 mm, waarbij de korrelverdeling, bepaald volgens NEN-EN 933-1, moet voldoen aan het volgende:</p>																						
	<table border="1"> <thead> <tr> <th data-bbox="411 1608 603 1644">Zeef (mm)</th> <th colspan="2" data-bbox="603 1608 1350 1644">Percentage massa door zeef</th> </tr> <tr> <td></td> <th data-bbox="603 1644 916 1682">Minimum</th> <th data-bbox="916 1644 1350 1682">Maximum</th> </tr> </thead> <tbody> <tr> <td data-bbox="411 1682 603 1718">0,25</td> <td data-bbox="603 1682 916 1718">5</td> <td data-bbox="916 1682 1350 1718">35</td> </tr> <tr> <td data-bbox="411 1718 603 1753">2</td> <td data-bbox="603 1718 916 1753">25</td> <td data-bbox="916 1718 1350 1753">75</td> </tr> <tr> <td data-bbox="411 1753 603 1789">4</td> <td data-bbox="603 1753 916 1789">30</td> <td data-bbox="916 1753 1350 1789">85</td> </tr> <tr> <td data-bbox="411 1789 603 1825">16</td> <td data-bbox="603 1789 916 1825">65</td> <td data-bbox="916 1789 1350 1825">95</td> </tr> <tr> <td data-bbox="411 1825 603 1856">31,5</td> <td data-bbox="603 1825 916 1856">85</td> <td data-bbox="916 1825 1350 1856">100</td> </tr> </tbody> </table>		Zeef (mm)	Percentage massa door zeef			Minimum	Maximum	0,25	5	35	2	25	75	4	30	85	16	65	95	31,5	85	100
Zeef (mm)	Percentage massa door zeef																						
	Minimum	Maximum																					
0,25	5	35																					
2	25	75																					
4	30	85																					
16	65	95																					
31,5	85	100																					

2.1.6. Hydraulische fosforslak

1.	Vereiste sortering: 0/45 mm. De hydraulische fosforslak dient geleverd te worden met een KOMO productcertificaat op basis van BRL 9304.
----	--

2.1.7. Hydraulische hoogovenslak

1.	Het materiaal dient te bestaan uit maximaal 88% (m/m) gebroken hoogovenslak en minimaal 12% (m/m) hydraulisch bindmiddel bestaande uit staalslak en gegranuleerde hoogovenslak.																				
2.	De vereiste sortering is 0/31,5 à 0/45 mm, waarbij de korrelverdeling, bepaald volgens NEN-EN 933-1, moet voldoen aan het volgende: <table border="1" data-bbox="421 703 1233 958"><thead><tr><th rowspan="2">Zeef (mm)</th><th colspan="2">Percentage massa door zeef</th></tr><tr><th>Minimum</th><th>Maximum</th></tr></thead><tbody><tr><td>0,25</td><td>5</td><td>35</td></tr><tr><td>2</td><td>25</td><td>75</td></tr><tr><td>4</td><td>30</td><td>85</td></tr><tr><td>16</td><td>65</td><td>95</td></tr><tr><td>31,5</td><td>85</td><td>100</td></tr></tbody></table>	Zeef (mm)	Percentage massa door zeef		Minimum	Maximum	0,25	5	35	2	25	75	4	30	85	16	65	95	31,5	85	100
Zeef (mm)	Percentage massa door zeef																				
	Minimum	Maximum																			
0,25	5	35																			
2	25	75																			
4	30	85																			
16	65	95																			
31,5	85	100																			
3.	Het materiaal dient geleverd te worden met een KOMO productcertificaat op basis van BRL 9305.																				

2.1.8. Hydraulisch granulaat van open steenasfalt (OSA)

1.	Het materiaal dient te bestaan uit 12% (m/m) LD-mix en 88% (m/m) gebroken open steenasfalt (OSA).
2.	De twee componenten van het materiaal dienen zodanig gedoseerd en gemengd te worden dat een homogeen mengsel van constante samenstelling wordt verkregen.
3.	De vereiste sortering voor de LD-mix is 0/8 mm, categorieën GA75 en GT _A 20 volgens NEN-EN 13242.

4.	De vereiste sortering voor het mengsel is 0/31,5 mm, waarbij de korrelverdeling, bepaald volgens NEN-EN 933-1, moet voldoen aan het volgende:		
	Zeef (mm)	Percentage massa door zeef	
		Minimum	Maximum
	0,25	5	35
	2	25	75
	4	30	85
	16	65	95
	31,5	85	100
5.	Het materiaal mag geen vreemde bestanddelen (hout, kunststof, metaal, enz.) bevatten.		
6.	De LD-mix dient te bestaan uit 75% LD-staalslak en 25% gegranuleerde hoogovenslak.		
7.	De LD-mix dient geleverd te worden onder een productcertificaat op basis van BRL 9310.		
8.	De verwerkte steen dient afkomstig te zijn uit een werk van Projectbureau Zeeweringen.		

2.1.9. Steenslag

1.	De korrelverdeling van de genoemde sorteringen moet voldoen aan het gestelde in de normen NEN 3832 en NEN-EN 13242.
2.	De dichtheid bedraagt minimaal 2650 kg/m ³ .

2.1.10. Lavasteen

1.	Sortering 80-150 mm. De lavasteen dient geleverd te worden met een productcertificaat op basis van BRL 9317.
2.	De dichtheid bedraagt minimaal 1000 kg/m ³ .

2.1.11. Betonzuilen

1.	De betonzuilen dienen geleverd te worden met een KOMO-productcertificaat op basis van BRL 9080 (2007), zodat voldaan wordt aan NEN7024:2005 met wijzigingsblad A1:2013.
2.	De dichtheid van de te leveren betonzuilen moet voldoen aan de eisen zoals aangegeven op de bij dit contract behorende tekeningen.

3.	De hydraulische stabiliteit van de toe te passen typen betonzuilen dient te zijn aangetoond middels proeven in de deltagoot (of gelijkwaardig). De proeven dienen te zijn uitgevoerd conform het ter inzage liggend document "Omschrijving proevenserie in golfgoot t.b.v. (beton)zuilen".
4.	Te leveren betonzuilen dienen van één en hetzelfde type te zijn.
5.	De geschiktheid voor toepassing dient te zijn aangetoond door eerdere toepassing van minimaal 2.000 m ² aaneengesloten oppervlak van deze (beton)zuil (inclusief onderlagen) in een werk in het kader van het project Zeeweringen of een gelijkwaardig werk op dijken en/of kades in tijgebied.

2.1.12. Breuksteen

1.	De breuksteen dient geleverd te worden met een KOMO-productcertificaat op basis van BRL 9312
2.	Alle breuksteen moet van de categorie LMA of HMA zijn en de dichtheid moet tenminste 2650 kg/m ³ bedragen.

2.1.13. Gietasfalt

1.	Er moet voldaan worden aan de eisen uit Deelhoofdstuk 52.5 van de Standaard RAW Bepalingen 2010.
2.	Ten hoogste 30% (m/m) van het mineraal aggregaat mag worden vervangen door asfaltgranulaat. Dit moet voldoen aan dezelfde eisen als asfaltgranulaat voor waterbouwasfaltbeton.

2.1.14. Asfaltmastiek

1.	Er moet voldaan worden aan de eisen uit Deelhoofdstuk 52.5 van de Standaard RAW Bepalingen 2010.
----	--

2.1.15. Waterbouwasfaltbeton

1.	Er moet voldaan worden aan de eisen uit Deelhoofdstuk 52.5 van de Standaard RAW Bepalingen 2010.
2.	In afwijking van de Standaard RAW Bepalingen 2010 mag ten hoogste 30% (m/m) van het mineraal aggregaat worden vervangen door asfaltgranulaat.

2.1.16. Open steenasfalt (OSA) 22/32

1.	Er moet voldaan worden aan de eisen uit Deelhoofdstuk 52.5 van de Standaard RAW Bepalingen 2010.														
2.	De ontwerpsamenstelling moet voldoen aan de volgende eisen: <table border="1"><thead><tr><th rowspan="2">Zeef</th><th colspan="2">Percentage m/m op zeef</th></tr><tr><th>Minimum</th><th>Maximum</th></tr></thead><tbody><tr><td>C31,5</td><td>0,0</td><td>15,0</td></tr><tr><td>C22,4</td><td>45,0</td><td>70,0</td></tr><tr><td>C11,2</td><td>75,0</td><td>85,0</td></tr></tbody></table>	Zeef	Percentage m/m op zeef		Minimum	Maximum	C31,5	0,0	15,0	C22,4	45,0	70,0	C11,2	75,0	85,0
Zeef	Percentage m/m op zeef														
	Minimum	Maximum													
C31,5	0,0	15,0													
C22,4	45,0	70,0													
C11,2	75,0	85,0													
3.	Bij de zeefproef op het mineraal aggregaat (Standaard RAW Bepalingen 2010, proef 11.0) mag de korrelverdeling maximaal 6% afwijken van de referentiesamenstelling op zeef C31,5 en maximaal 8% op de zeven C22,4 en C11,2.														
4.	Ten hoogste 30% (m/m) van het mineraal aggregaat mag worden vervangen door asfaltgranulaat. Dit moet voldoen aan lid 02, 04, 06, 07 en 08 van artikel 52.56.06 van de Standaard RAW Bepalingen 2010. In aanvulling hierop geldt: a. Het asfaltgranulaat moet bestaan uit minimaal 98,0 % (m/m) verkruimeld open steenasfalt en maximaal 2,0 % (m/m) gietasfalt of asfaltmastiek; b. Het totale gehalte aan nevenbestanddelen en verontreinigingen in het asfaltgranulaat (proef 88) mag ten hoogste 2,0% (m/m) bedragen.														
5.	De asfaltmastiek in het open steenasfalt moet voldoen aan de eisen uit Deelhoofdstuk 52.5 van de Standaard RAW Bepalingen 2010.														
6.	Er moet een volumetrisch ontwerp gemaakt worden voor het open steenasfalt waarbij de omhulling van de steenslag met asfaltmastiek een dikte heeft van 1,1 mm. Dit volumetrisch ontwerp moet gemaakt worden met een spreadsheet, wat wordt verstrekt door de opdrachtgever. De resultaten moeten voorafgaand aan de verwerking gerapporteerd worden aan de Opdrachtgever.														
7.	Er dienen monsters genomen te worden van het open steenasfalt volgens artikel 52.54.05, lid 04 en 05, van de Standaard RAW Bepalingen 2010. De samenstelling van deze monsters moet bepaald worden met proef 80.2 uit de Standaard RAW Bepalingen 2010. Op basis hiervan moet de omhullingsdikte van de asfaltmastiek om de steenslag berekend worden met bovengenoemd spreadsheet. De omhullingsdikte moet bij elk monster groter zijn dan 0,90 mm en gemiddeld tussen 1,05 en 1,15 mm liggen.														
8.	Er moet voldoende hechting zijn tussen het bindmiddel en de steenslag: De gemiddelde stripping, bepaald met de Queenslandtest, moet kleiner zijn dan 25%.														

9.	Bij toepassing in de golfklapzone, dient de weerstand tegen verbrijzeling van de toegepaste steenslag, in afwijking van de Standaard RAW Bepalingen 2010, LA ₂₀ te zijn.
----	---

2.1.17. Asfaltbeton AC 11 surf en AC 16 surf (DL-B en DL-C)

1.	Het asfaltbeton moet voorzien zijn van een CE-markering.
2.	Er moet voldaan worden aan de eisen uit Deelhoofdstuk 31.2 van de Standaard RAW Bepalingen 2010.

2.1.18. Bitumineuze oppervlakbehandeling

1.	Enkelvoudige bitumineuze oppervlakbehandeling.
2.	Er moet voldaan worden aan de eisen uit Deelhoofdstuk 30.2 van de Standaard RAW Bepalingen 2010.

2.1.19. Markeringen

1.	Nieuwe markering dient te bestaan uit wit thermoplastisch markeringsmateriaal.
2.	Er moet voldaan worden aan de eisen uit Deelhoofdstuk 32.1 van de Standaard RAW Bepalingen 2010.

2.1.20. Graszaadmengsel

1.	Graszaadmengsel moet zijn dijkmengsel D1 in het geval van beweiden. Graszaadmengsel moet zijn dijkmengsel D2 in het geval van hooien.
2.	De bovenste 2 à 3 cm van het te zaaien oppervlak losmaken en het graszaad inwerken.

2.1.21. Afrastering

1	<p>Afrastering moet bestaan uit:</p> <ul style="list-style-type: none">- Schapengaas, zwaar Ursus, type Bezinal 100/10/15 of gelijkwaardig. Gaashoogte 1,00 m. Bevestigen aan beweerde zijde van de paal.- Palen van Robinia lang 1,80 m, diameter 0,10/0,12 m. H.o.h. afstand 2,50 m, Hoogte paalkop 1,10 m boven maaiveld.- Schoorpalen van Robinia. Om de 50 m en op de hoeken, 2 stuks schoorpalen lang 2,50 m.- 1 Gladde draad, elektrolytisch verzinkt, diameter 3,4 mm. Bevestigen op de koppen van de palen.
---	---

2.1.22. Houten damwand

1.	De kwaliteit van de houten damwandplanken dient te vallen binnen de grenzen van duurzaamheidsklasse 1.
2.	De houten damwandplanken dienen te zijn voorzien van een FSC-keurmerk of een ander door Keurhout geaccepteerd certificaat.
3.	De lengte van de damwandplank is 1,80 m en de dikte is minimaal 0,05 m.

3. Uitvoeringstoleranties

3.1 Uitvoeringstoleranties

In onderstaand overzicht zijn de uitvoeringstoleranties weergegeven.

ONDERDEEL	TOLERANTIE	TOLERANTIE
	+	-
Hoogte grondwerk	0,02 m	0,02 m
Overlap geotextiel	> 0,00 m	0,00 m
Laagdikte steenslag onder betonzuilen en gekantelde (Haringman)betonblokken	0,00 m	0,04 m
Vlakheid betonzuilen en gekantelde (Haringman) betonblokken	0,01 m	0,01 m
(Zwavel)Betonzuilen	NEN 7024:2005 met wijzigingsblad A1:2013	
H.o.h afstand palen teenconstructie ¹⁾	0,05 m	0,05 m
Afmetingen palen, doorsnede	> 0,00 m	0,005 m
Afmetingen palen, lengte	> 0,00 m	0,02 m
Laagdikte breuksteen	> 0,00 m	0,00 m
Breedte kreukelberm	0,50 m	0,10 m
Laagdikte funderingslaag	0,02 m	0,02 m
Laagdikte asfalt	Standaard RAW Bepalingen 2010	
Laagdikte WAB		
Laagdikte OSA		

¹⁾ De eis van 4 palen per m² geldt onverminderd.

4. Hergebruik materialen

4.1 Eisen hergebruik

In onderstaand overzicht is weergegeven wat de (technische) mogelijkheden van hergebruik van binnen het Werk vrijkomende materialen zijn en de technische eisen welke hieraan worden gesteld. De onderstaande tabel is een algemeen overzicht van materialen welke mogelijk kunnen vrijkomen binnen werken in het kader van Project Zeeweringen.

De Opdrachtnemer dient aan de hand van dit contract en aanvullend (veld)onderzoek te bepalen welke binnen dit Werk vrijkomende materialen geschikt zijn voor hergebruik.

Aanvullende gegevens met betrekking tot vrijkomende materialen zijn terug te vinden in Annex V.

Materiaal	Hergebruik	Technische eisen
Klei	Waterremmende onderlaag boven GHW	Eisen klei volgens deze Technische bijsluiter. Erosiebestendigheid cat. c1 of c2.
Vlakke betonblokken 50x50 Haringman betonblokken 50x50	In verborgen glooiing als vervanger van breuksteen in de gepenetreerde breuksteen	Breken tot fractie 200-300 mm.
Fixstone	Materiaal voor hydraulisch granulaat van open steenasfalt (OSA)	Eisen volgens deze Technische bijsluiter.
Mijnsteen	Waterremmende onderlaag	Verwerken binnen het zelfde profiel.
Breuksteen 10-60 kg	Kreukelberm 10-60 kg	Eisen volgens deze Technische bijsluiter.
Breuksteen 40-200 kg	Kreukelberm 10-60 kg	Eisen volgens deze Technische bijsluiter.
Breuksteen 60-300 kg	Kreukelberm 10-60 kg	Eisen volgens deze Technische bijsluiter.

De Opdrachtnemer wordt er op gewezen dat de ondergrond onder de bestaande bekleding, over het gehele tracé, bestaat uit een gevarieerd gelaagd pakket bestaande uit onder andere klei, zand, mijnsteen en veen al dan niet vermengd met puin en/of schelpen. De laagdikten van de verschillende grondsoorten variëren over het gehele tracé. Vraagspecificatie Eisen bevat documenten welke de gelaagdheid deels inzichtelijk maken.

5. Begripsbepalingen

5.1 Begripsbepalingen

In onderstaand overzicht zijn de begripsbepalingen weergegeven.

Geotextiel	Een weefsel (woven) of vlies (nonwoven), dat samengesteld is uit kunststofgarens of -vezels van polypropreen en dat functioneert als grondfilter of scheidingslaag.
Werkterrein/werkstrook	Het gebied wat beschikbaar gesteld wordt door de Opdrachtgever om de Werkzaamheden ten behoeve van deze Overeenkomst te verrichten. Het werkterrein is beperkt tot het gebied binnen de aangegeven werkgrenzen.
Volledig penetreren	Volledig vullen van de holle ruimten in een laag breuksteen met penetratiemateriaal over de gehele dikte en over het gehele oppervlak van de laag zodanig dat alle steenstukken volledig zijn ingebed in het penetratiemateriaal.
Vol en zat penetreren	het volledig vullen van de holle ruimten in een laag breuksteen met penetratiemateriaal over de gehele dikte en over het gehele oppervlak van de laag zodanig dat de steenstukken in de bovenste laag voor minimaal 50% zijn ingebed in het penetratiemateriaal.
Patroon penetreren	het volledig vullen van de holle ruimten in een laag breuksteen met penetratiemateriaal over de gehele dikte en over het aangegeven patroon oppervlak van de laag zodanig dat de steenstukken in de bovenste laag voor minimaal 50% zijn ingebed in het penetratiemateriaal.
ECO-toplaag	Onder een ECO-toplaag wordt verstaan een extra toplaag van 3 tot 5 cm dikte op het betonelement met een grove structuur zodat een goede aanhechting van vegetatie mogelijk is. De toplaag bestaat uit gebroken lavasteen en dient uitgewassen te zijn. De ECO-toplaag wordt niet meegerekend bij de voorgeschreven hoogte.

Vezels	Vezels, meestal cellulosevezels of minerale vezels, zijn afdruiptremmende stoffen, die worden gemengd met bitumen om de viscositeit te verhogen. Hiermee wordt de ontmengingsgevoeligheid van asfaltmengsels verminderd.
Waterremmende onderlaag	Slecht doorlatende en niet-verwekingsgevoelige laag van klei of ander materiaal die wordt aangebracht onder een bekleding om de intrede van water in het dijklichaam te beperken en grondmechanische instabiliteit van de bekleding te voorkomen.
Waterslot	Constructie die een watervoerende filterlaag (steenslag, puin- en vlijlagen) aan de bovengrens van een waterdichte bekleding afsluit zodat toetreding van water en wateroverdrukken onder de bekleding voorkomen worden.
Dijkmeubilair	Op de dijk aanwezige voorwerpen die niet tot de waterkerende constructie behoren, zoals dijkpalen, bolders, borden en banken.



Vraagspecificatie Eisen

Verbeteren van de glooiingsconstructie ter plaatse van de Anna Vosdijkpolder, Moggershilpolder, tussen dp803 en dp836 met bijkomende werken in de gemeente Tholen.

Zaaknummer: 31052569

Colofon

Uitgegeven door: Ministerie van Infrastructuur en Milieu
Rijkswaterstaat Programma's, Projecten en Onderhoud

Informatie:
Telefoon: [REDACTED]
Fax: 0118-622 999

Uitgevoerd door: [REDACTED]

Datum: 17 september 2013

Status: Definitief

Versienummer: 1.0

Inhoudsopgave

1	INLEIDING	3
1.1	OBJECTOVERVIEW	3
2	VAN TOEPASSING ZIJNDE DOCUMENTEN	5
2.1	BINDENDE DOCUMENTEN	5
2.1.1	<i>Normen en richtlijnen</i>	5
2.1.2	<i>Object- en projectspecifieke tekeningen/documenten</i>	5
3	EISEN	7
3.1	INLEIDING	7
3.2	OBJECT EISEN	8
3.2.1	<i>Waterkering</i>	8
3.2.2	<i>Buitenberm, bovenbeloop, kruin en binnenbeloop</i>	8
3.2.3	<i>Onderhoudsstrook</i>	9
3.2.4	<i>Glooiingsconstructie</i>	10
3.2.4.1	<i>Algemeen</i>	10
3.2.4.2	<i>Steenzetting</i>	10
3.2.4.3	<i>Waterremmende onderlaag</i>	11
3.2.4.4	<i>Asfaltbekleding</i>	12
3.2.4.5	<i>Geotextiel</i>	12
3.2.5	<i>Voorland</i>	13
3.2.6	<i>Dijkmeubilair en overige constructies</i>	14
3.3	ASPECTEISEN	16
3.3.1	<i>Veiligheid</i>	16
3.3.2	<i>Gezondheid</i>	16
3.3.3	<i>Beschikbaarheid</i>	16
3.3.4	<i>Betrouwbaarheid</i>	16
3.3.5	<i>Vormgeving</i>	16
3.3.6	<i>Omgevingshinder</i>	16
3.3.7	<i>Uitvoering</i>	18
3.3.8	<i>Beheer en onderhoud</i>	19
3.3.9	<i>Toekomstvastheid</i>	19
3.3.10	<i>Sloop</i>	19
3.4	EXTERNE RAAKVLAKEISEN	19
3.5	INTERNE RAAKVLAKEISEN	19
4	INFORMATIE	19
4.1	VERIFICATIEMETHODEN	19

1 INLEIDING

1.1 Objectoverview

Het Werk omvat het verbeteren van de glooiingsconstructie ter plaatse van de Anna Vosdijkpolder, Moggershilpolder, tussen dp803 en dp836 met bijkomende werken in de gemeente Tholen. De lengte van het dijkvak is circa 3300 meter.

De beschrijving van de huidige situatie van de projectlocaties is opgenomen in de Vraagspecificatie Algemeen. Overzichtstekeningen zijn opgenomen in paragraaf 2.1.2.

In de onderstaande figuur 1.1 is de objectenboom opgenomen. In voorliggend document worden de eisen beschreven waaraan het object, in dit geval de waterkering, dient te voldoen.

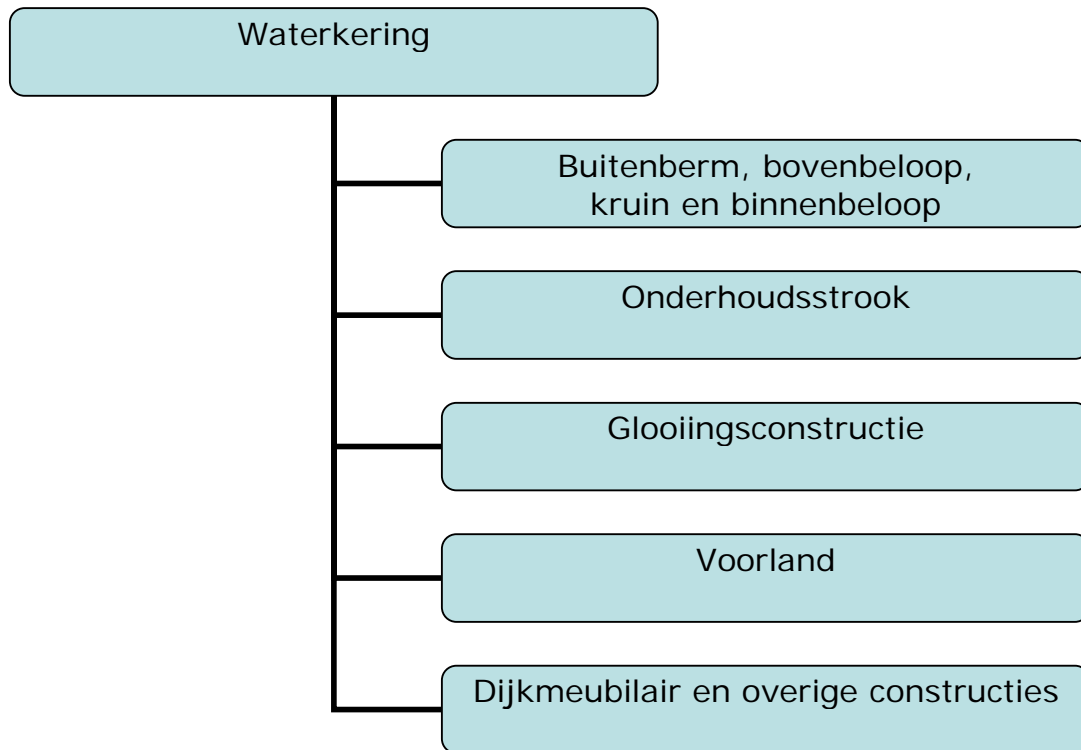

Figuur 1.1 *Objectenboom waterkering*

2 VAN TOEPASSING ZIJNDE DOCUMENTEN

2.1 Bindende documenten

2.1.1 Normen en richtlijnen

Normen en richtlijnen met betrekking tot de Vraagspecificatie Eisen staan in de Technische bijsluiter. Tevens zijn hierin ook alle aanvullende technische eisen opgenomen.

2.1.2 Object- en projectspecifieke tekeningen/documenten

Type	Code	Titel	Datum/ Versie	organisa- tie
Tekening	ZLRW-2013-01121	Situatie (1) bestaand en nieuw van dp803 tot dp808+62m	23 september 2013	RWS PPO
Tekening	ZLRW-2013-01122	Situatie (2) bestaand en nieuw van dp808+62m tot dp817+64m (NVI 1)	23 september 2013	RWS PPO
Tekening	ZLRW-2013-01123	Situatie (3) bestaand en nieuw van dp817+64m (NVI 1) tot dp825+10m	23 september 2013	RWS PPO
Tekening	ZLRW-2013-01124	Situatie (4) bestaand en nieuw van dp825+10m tot dp836	23 september 2013	RWS PPO
Tekening	ZLRW-2013-01125	Situatie verborgen glooiing bestaand en nieuw van dp816+45m tot dp816+75m	23 september 2013	RWS PPO
Tekening	ZLRW-2013-01126	Dwarsprofiel 1 bestaand en nieuw van dp803 tot dp806+50m	23 september 2013	RWS PPO
Tekening	ZLRW-2013-01127	Dwarsprofiel 2 bestaand en nieuw van dp806+50m tot dp813+38m	23 september 2013	RWS PPO
Tekening	ZLRW-2013-01128	Dwarsprofiel 3 bestaand en nieuw van dp813+38m tot dp816+45m	23 september 2013	RWS PPO
Tekening	ZLRW-2013-01129	Dwarsprofiel 4 bestaand en nieuw van 816+45m tot dp816+75m	23 september 2013	RWS PPO
Tekening	ZLRW-2013-01130	Dwarsprofiel 5 bestaand en nieuw van dp816+75m tot dp820+70m	23 september 2013	RWS PPO
Tekening	ZLRW-2013-01131	Dwarsprofiel 6 bestaand en nieuw van dp820+70 tot dp831 en van dp833+35m tot dp836	23 september 2013	RWS PPO
Tekening	ZLRW-2013-01131	Dwarsprofiel 7 bestaand en nieuw van dp831 tot dp833+35m	23 september 2013	RWS PPO
Tekening	ZLRW-2013-01132	Details 1 t/m 11	23 september 2013	RWS PPO
Tekening	ZLRW-2013-01133	Details A-A' t/m D en dwarsprofiel hoogwater-vluchtplaats	23 september 2013	RWS PPO
Tekening	ZLRW-2013-01134	Dwarsprofielen 100m, bestaand en ontwerp (basis) van dp803 tot en met dp811	23 september 2013	RWS PPO
Tekening	ZLRW-2013-01135	Dwarsprofielen 100m, bestaand en ontwerp (basis) van dp812 tot en met Moggershil3 (ca. dp816+50m)	23 september 2013	RWS PPO
Tekening	ZLRW-2013-01136	Dwarsprofielen 100m, bestaand en ontwerp (basis) van Moggershil4 (ca. dp816+50m) tot en met dp824	23 september 2013	RWS PPO
Tekening	ZLRW-2013-01137	Dwarsprofielen 100m, bestaand en ontwerp (basis) van dp825 tot en met dp833	23 september 2013	RWS PPO
Tekening	ZLRW-2013-01138	Dwarsprofielen 100m, bestaand en ontwerp (basis) van dp834 tot en met dp835+90m	23 september 2013	RWS PPO

Type	Code	Titel	Datum/ Versie	organisa- tie
Tekening	ZLRW-2013-01139	Aansluitend profiel Oud Kempenshofstedepolder t.p.v. dp837	23 september 2013	RWS PPO
Tekening	ZLRW-2013-01140	Transportroute	23 september 2013	RWS PPO
Tekening	ZLRW-2013-01141	Bouwbord	23 september 2013	RWS PPO
Tekening	ZLRW-2013-01142	Omleiding fietsroute's	23 september 2013	RWS PPO
Risicolijst		Risicolijst Anna Vosdijkpolder, Moggershilpolder 2014	23 september 2013	RWS PPO
Rapport	20130654 (NVI 1)	Diverse milieukundige (bodem)onderzoeken	16 oktober 2013 (NVI 1)	ATKB (NVI 1)

Bestaande situatie
<p>De Opdrachtnemer dient zich vóór inschrijving op de hoogte te stellen van de meest actuele situatie van het werkgebied. Het werkgebied betreft een dynamisch tijgebied waardoor de aanwezigheid van slib/sediment/zand/begroeiing/zwerfvuil op de glooiingsconstructie en/of de vooroever ten opzichte van de bestaande situatie zoals aangegeven op de tekeningen kan afwijken. Als ten opzichte van de tekeningen het werkgebied gewijzigd is door invloed van getij en/of wind en/of de natuur, dan zijn deze afwijkingen voor rekening en risico van de Opdrachtnemer.</p>

3 EISEN

3.1 Inleiding

In deze paragraaf wordt toegelicht hoe de specificatie is opgesteld. Kenmerkend voor deze specificatie is de indeling naar diverse soorten eisen en de samenhang tussen de eisen. De eisen vallen uiteen in de volgende typen eisen:

- Objecteisen;
- Aspecteisen;
- Externe en interne raakvlakeisen.

Naast de objecteisen en raakvlakeisen worden aspecteisen geïdentificeerd. Deze beschrijven specifieke eigenschappen van het te ontwikkelen systeem, die geen directe bijdrage leveren aan de primaire functie.

Aspect	Toelichting	Relevant
Veiligheid	Eisen met betrekking tot veiligheid tijdens realisatie en veiligheid in de gebruiksfase van gerealiseerde objecten, voor zowel de gebruiker als de omgeving.	Ja
Gezondheid		Nee
Beschikbaarheid		Nee
Betrouwbaarheid		Nee
Vormgeving		Nee
Omgevingshinder	Eisen aan stof, geluid, trillingen, en stank tijdens de realisatie en gebruiksfase. Hieronder valt ook duurzaam bouwen.	Ja
Uitvoering	Eisen aan de uitvoering van nieuw te bouwen en de aanpassing van bestaande objecten.	Ja
Beheer en onderhoud	Eisen met betrekking tot de beheerbaarheid van objecten en met betrekking tot de benodigde instandhoudingsvoorzieningen en relatie met onderhoudsprocessen (onderhoudbaarheid).	Ja
Toekomstvastheid		Nee
Sloop		Nee

3.2 Object eisen

Overzicht objecten: zie figuur 1.1

3.2.1 Waterkering

3.2.1.1	Algemeen
1.	Het te realiseren Werk moet voldoen aan de bij dit contract behorende tekeningen.
2.	Alle materialen welke zijn benodigd om het Werk uit te kunnen voeren dienen te voldoen aan de eisen gesteld in de Technische Bijsluiter.
3.	Nieuwe bekleding niet afdekken voordat deze zijn ingemeten door de Opdrachtgever. Deze worden uiterlijk binnen 5 werkdagen na gereedmelding, door de Opdrachtgever ingemeten.
Verificatiemethode: M	

3.2.1.2	Verwijderen bestaande bekleding
1.	De functie van de waterkering dient tijdens de uitvoering te allen tijde te worden gewaarborgd.
2.	Het verwijderen van de bestaande bekleding en het verrichten van ontgravingen in de waterkering zijn alleen toegestaan in de periode van 1 april tot 1 oktober. De waterkering moet op 1 oktober weer bekleed zijn.
3.	De bekleding mag maximaal op twee locaties tegelijk verwijderd worden.
4.	Tijdens het Werk mag, onder het niveau van NAP +3,70m, de waterkering over een lengte van totaal maximaal 400 meter onbekleed zijn.
5.	Indien de werkzaamheden langer dan 7 dagen achtereen worden stilgelegd dient de waterkering onder het niveau van bovenkant NAP +3,70m volledig te zijn bekleed.
6.	Er dient voldoende materiaal en materieel op het Werk aanwezig te zijn om in geval van calamiteiten onbeschermde delen van de waterkering te kunnen verdedigen.
Verificatiemethode: M	

3.2.2 Buitenberm, bovenbeloop, kruin en binnenbeloop

3.2.2.1	Dijklichaam
1.	Tijdens het verrichten van de Werkzaamheden mag geen ingraving in het object geschieden anders dan aangegeven op tekening.
2.	De bestaande kleilaag mag tijdens de werkzaamheden niet verontreinigd raken met bouwstoffen of ander bodemvreemd materiaal.
3.	Het object dient vrij van puin, steen(slag), asfaltresten, geotextiel en dergelijke te worden opgeleverd.
4.	Alle onverharde delen van het object waar geen gesloten grasmat aanwezig is inzaaien met graszaadmengsel.

Verificatiemethode: I

3.2.2.2	Grasbekleding
1.	De grasbekleding op het object vanaf 15 maart tot aan het eind van de uitvoeringsperiode kort houden door regelmatig te maaien.
2.	Indien een bestaande grasbekleding definitief wordt bedekt met grond dient de Opdrachtnemer deze voorafgaand aan de Werkzaamheden te maaien en te frezen met een diepte van 0,15 m.
3.	Op de ingezaaide delen dient aan het eind van de onderhoudsperiode een gesloten grasbekleding aanwezig te zijn.

Verificatiemethode: I

3.2.3 Onderhoudsstrook

3.2.3.1	Definitie
1.	De constructie bestaat uit een asfaltverharding op een funderingslaag.

Verificatiemethode: M

3.2.3.2	Asfaltverharding
1.	Bestaand asfalt dat voorzien wordt van een nieuwe bitumineuze oppervlakbehandeling dient vrij te zijn van verontreinigingen en markeringen.
2.	Er mag geen los steenslag achterblijven na aanbrengen bitumineuze oppervlakbehandeling.
3.	Tussen twee asfaltlagen een kleeflaag aanbrengen.

Verificatiemethode: I

3.2.3.3	Fundering
1.	De funderingslaag van de onderhoudsstrook dient te bestaan uit één van de volgende materialen: a. Hydraulische fosforslak; b. Hydraulische hoogovenslak; c. Hydraulisch granulaat van open steenasfalt (OSA).
2.	Het materiaal dient aangebracht en verdicht te worden in lagen van maximaal 0,40 m dikte.
3.	De gemiddelde verdichtingsgraad moet ten minste 101% van de éénpuntsproctordichtheid bedragen. De verdichtingsgraad per meetpunt moet ten minste 97% van de éénpuntsproctordichtheid bedragen.

Verificatiemethode: M

3.2.4 Gloopingsconstructie

3.2.4.1 Algemeen

3.2.4.1.1	Tonrondte
1.	Voorzover aangegeven op de bij dit contract horende tekeningen, moeten alle taluds waarop een nieuwe bekleding wordt aangebracht op 2/3 van de taludhoogte worden voorzien van een tonrondte van 1/100 van de horizontale lengte van het talud.
2.	De tonrondte heeft alleen betrekking op het taluddeel met nieuwe bekleding. Als de bestaande ondertafel bijvoorbeeld wordt overlaagd, wordt de tonrondte alleen berekend en aangelegd over de boventafel.

Verificatiemethode: M

3.2.4.2 Steenzetting

3.2.4.2.1	Inwassen zuilenbekleding
1.	De zuilen worden ingewassen met steenslag. De openingen tussen de zuilen dienen hierbij gevuld te worden conform de specificaties van de leverancier en de wijze zoals is beproefd in de golfgoot. Voordat begonnen wordt met inwassen dienen de openingen tussen de zuilen geheel schoon (gemaakt) te zijn.
2.	Na het inwassen van beton- of basaltzuilen mag geen overtollige steenslag achterblijven.
3.	Aan het eind van de onderhoudsperiode de uitgespoelde steenslag verwijderen van schor, slik en strand.

Verificatiemethode: I

3.2.4.2.2	Betonzuilen
1.	De constructie bestaat uit betonzuilen met aan de bovenzijde een open oppervlak van minimaal 7% en maximaal 23% 17% (NVI 1).
2.	Voor de ruimte tussen de betonzuilen geldt dat de middellijn van een cirkel die juist past boven in de openingen tussen de zuilen kleiner moet zijn dan 0,05 m. Bij ongelijke openingsvorm van onderzijde en bovenzijde van het type betonzuilen is de onderzijde hierbij maatgevend.

Verificatiemethode: M

3.2.4.2.3	Basaltzuilen
1.	De constructie bestaat uit ongestopte basaltzuilen in polygoonverband, waarbij de zuilen minimaal drie raakvlakken op de vlakke zijden hebben en niet met de voet te bewegen zijn. De zuilen bevinden zich op een laag steenslag en zijn zodanig onderstopt dat de steenzetting geheel vlak en onwrikbaar is.
(NVI 1) 2.	Basalt dat afwijkt van de natuurlijke zuilvorm, zoals tapse of bolle zuilen, dienen niet verwerkt te worden. Een zuil is ongewenst taps of bol als hij voldoet aan een of meer van de volgende voorwaarden: 1. Het bovenoppervlak en onderoppervlak verschillen meer dan 25% van elkaar. 2. Er is een scherf van de zijkant van de basalt af, waardoor de diameter aan de onderkant meer dan 25% verschilt van die aan de bovenkant. 3. Er is een scherf van de kop van de basalt af, waardoor aan één kant de zuil >25%

	minder hoog is dan de gemiddelde zuilhoogte van de bekleding. 4. Eén of meer zijanten zijn bol, waarbij de diameter in het midden meer dan 1/8 van de zuillengte groter is dan de diameter aan de bovenkant of onderkant.
(NVI 1) 3.	Tekort komende Basalt wordt door de Opdrachtgever ter beschikking gesteld in het depot met adres: Del Campoweg, Sint Philipsland. Het betreft ongesorteerde basalt 20-40cm.

Verificatiemethode: I

3.2.4.2.4	Reparatie basalt
1.	In de te handhaven basaltbekleding bevinden zich een aantal verzakkingen. De Opdrachtnemer moet op aanwijzing van de Opdrachtgever deze verzakkingen repareren. De Opdrachtnemer dient in zijn aanbieding te rekenen met 500 m2 aan te repareren verzakkingen onder of boven de hoogwaterlijn.
2.	Bij reparatie van verzakkingen de basaltzuilen en het filtermateriaal in depot zetten, de verzakking uitvullen met waterremmende onderlaag tot aan de onderzijde van het filter, geotextiel (vlies) aanbrengen en filtermateriaal en basaltzuilen terug aanbrengen.

Verificatiemethode: I

3.2.4.2.5	Gekantelde betonblokken
	n.v.t.

3.2.4.2.6	Koperslakblokken
	n.v.t.

3.2.4.2.7	Reparatie koperslakblokken
	n.v.t.

3.2.4.3 Waterremmende onderlaag

3.2.4.3.1	Materialen
1.	Een waterremmende onderlaag dient te bestaan uit één van de volgende materialen: <ol style="list-style-type: none"> a. Klei (erosiebestendigheid 1 of 2); b. Mijnssteen; c. Hydraulische fosforslak; d. Hydraulische hoogovenslak; e. Hydraulisch granulaat van open steenasfalt (OSA).

Verificatiemethode: A

3.2.4.3.2	Verdichting
1.	Mijnssteen, hydraulische fosforslak, hydraulische hoogovenslak en hydraulisch granu-

	laat van open steenasfalt (OSA) dienen aangebracht en verdicht te worden in lagen van maximaal 0,40 m dikte. De verdichtingsgraad per meetpunt moet ten minste 97% van de éénpuntsproctordichtheid bedragen.
Verificatiemethode: M	

3.2.4.3.3	Blootstelling aan getij
1.	De aan te brengen waterremmende onderlaag niet blootstellen aan opkomend getijdewater voordat de hele waterremmende onderlaag is aangebracht, verdicht en afgedekt.
Verificatiemethode: I	

3.2.4.4 Asfaltbekleding

3.2.4.4.1	Gepenetreerde breuksteen
1.	Een constructie van gepenetreerde breuksteen bestaat uit een vol- en zat of volledig gepenetreerde laag breuksteen waarvan de holle ruimten tussen de breuksteen tot de onderliggende laag volledig gevuld is met gietasfalt.
2.	Bestaande constructies welke met gepenetreerde breuksteen worden overlaagd dienen te worden schoon gemaakt.
3.	Indien op tekening staat voorgeschreven dat de gepenetreerde breuksteen moet worden afgestrooid met lavasteen, moet de gepenetreerde breuksteen volledig worden ingegoten en de toplaag van lavasteen zodanig worden aangebracht dat deze toplaag 60% van het oppervlak bedekt en voor 50% in de gietasfalt is ingebed en gehecht.
Verificatiemethode: M	

3.2.4.4.2	Overgangsconstructie
1.	De overgangsconstructie bestaat uit een keerwand geplaatst op stelspecie. De overgangsconstructie dient aan weerszijden volledig gepenetreerd te zijn met gietasfalt of asfaltmastiek.
2.	De bovenkant van de basaltzuilen dient vrij te zijn of vrijgemaakt te worden van asfalt.
Verificatiemethode: M	

3.2.4.4.3	Open steenasfalt (OSA)
	n.v.t.

3.2.4.4.4	Waterbouwasfaltbeton
	n.v.t.

3.2.4.5 Geotextiel

3.2.4.5.1	Geotextiel
1.	De afzonderlijke banen geotextiel mogen evenwijdig aan of haaks op de kruinlijn van het dijklichaam worden aangebracht. Bij een evenwijdige ligging de onderliggende baan over de bovenliggende baan gelegd wordt.
2.	Onderliggende grond moet vrij zijn van materialen welke het doek kunnen beschadigen.
Verificatiemethode: I	

3.2.4.5.2	Overlap geotextiel
1.	De overlap tussen twee banen geotextiel dient minimaal 0,50 m te zijn.
Verificatiemethode: M	

3.2.4.6 Kreukelberm

3.2.4.6.1	Kreukelberm
1.	Vrijkomende steen uit te verwijderen glooiingconstructies welke conform dit contract mag worden verwerkt in de kreukelberm, verwerken onder de nieuw aan te brengen breuksteen.
2.	De breuksteen van de bestaande kreukelberm mag worden hergebruikt in de nieuw aan te leggen kreukelberm, zoals aangegeven op de bij het contract behorende tekeningen.
3.	De te hergebruiken breuksteen uit de bestaande kreukelberm mag alleen ter plaatse van het wingebied worden hergebruikt in de nieuwe kreukelberm. Er mag geen transport van bestaande breuksteen binnen het werkgebied plaatsvinden. Breuksteen mag alleen loodrecht op de as van de dijk worden verplaatst.
Verificatiemethode: I en M	

3.2.5 Voorland

3.2.5.1	Slikken en schorren
1.	Van de huidige situatie dient voorafgaand aan de werkzaamheden een nulmeting te worden uitgevoerd. Naast de geografische opname dient tevens een beschrijving ondersteund door foto's gemaakt te worden.
2.	De slikken of schorren in de werkstrook dienen op de oorspronkelijke hoogte te worden teruggebracht met een nauwkeurigheid van +/- 5 cm t.o.v. de nulmeting.
3.	De slikken of schorren in de werkstrook dienen afwaterend van de dijk richting voorland afgewerkt te worden om te voorkomen dat er plassen water blijven staan.
4.	Eventuele kreekjes binnen de werkstrook dienen ingemeten te worden en achteraf terug aangebracht te worden.
5.	De Opdrachtnemer dient direct na het herstel van de werkstrook een gereed melding te doen bij de Opdrachtgever.

6.	De voor de Werkzaamheden te gebruiken slikken en schorren moeten bij oplevering vrij zijn van steen en gebiedsvreemde materialen.
Verificatiemethode: M	

3.2.5.2	Begrenzing werkstrook
1.	Slikken of schorren buiten de werkstrook mogen niet worden betreden of worden gebruikt voor opslag van materialen.
2.	De Opdrachtnemer dient de begrenzing van de werkstrook duidelijk te markeren.
Verificatiemethode: I	

3.2.5.3	Strand
1.	Strand in de werkstrook dient minimaal op de oorspronkelijke hoogte te worden teruggebracht waarbij al het uit het Werk vrijkomende zand of schelpen verwerkt is op het nieuwe strand.
2.	De bovenste 0,5 meter van het strand binnen de werkstrook dient opzij gezet te worden, te worden gezeefd en achteraf opnieuw als toplaag aangebracht te worden.
3.	Voor de Werkzaamheden te gebruiken strand moet bij oplevering vrij zijn van steen en overige gebiedsvreemde materialen.
Verificatiemethode: M	

3.2.6 Dijkmeubilair en overige constructies

3.2.6.1	Algemeen
1.	De positie van het aanwezige dijkmeubilair aan de nieuwe constructies aanpassen.
2.	De aanwezige trappen tussen de kruin en de onderhoudsstrook aanpassen aan het nieuwe constructieniveau. Ontbrekende/tekortkomende materialen bijleveren.
3.	Slagbomen worden ter beschikking gesteld door de Opdrachtgever.
Verificatiemethode: I	

3.2.6.2	Uitvoeringseisen depot
	<p>Het aan de Molendijk gelegen perceel, volgens de bij het bestek behorende tekeningen, dient voor de opslag van materialen te worden ingericht als depotruimte. Het perceel heeft een oppervlakte van 1,0 ha.</p> <ul style="list-style-type: none"> Het perceel bestemd voor het depot ontdoen van de bovenste laag teelaarde, dik 0,30m. De in lid 2 vrijkomende grond verwerken in een grondwal aan de noordzijde en westzijde van het depot, zodat er een geluidswal ontstaat tussen het depot en de bebouwing. De minimale hoogte van de wal bedraagt maaiveld +2,50m. De hellingen van de taluds dienen 1:1 te worden aangebracht met een kruin van 2,5 m breed. De depotruimte voorzien van verharding bestaande uit hydraulische fosfor-slakken 0/45mm, dik 0,40m op geotextiel weefsel.

	<ul style="list-style-type: none"> • Er dient een deugdelijke afwatering te worden gerealiseerd rondom het te verhard oppervlak, welke afwatert op de bestaande watergang. • De bestaande toegangsdam dient te worden aangepast en verlengt tot een lengte van 10,00 m. • Onder de toegangsdam dient een duiker diameter 500mm te worden gerealiseerd. • Op de toegangsdam dient een hekwerk, lengte 10,00 m, te worden aangebracht met dubbele draaibare toegangspoort, breed elk 4,00m, hoogte 2,25m.
Verificatiemethode: I	

3.2.6.5	Bankjes en hekwerk
1.	Aanwezige bankjes, picknicktafel en informatiebord nabij dp820 en dp823 opnemen en gedurende de Werkzaamheden aan de glooiing opslaan.
2.	Na Werkzaamheden de bankjes, picknicktafel en informatiebord terugplaatsen. De exacte positie dient nader in het werk te worden bepaald op aanwijzing van de Opdrachtgever.
Verificatiemethode: I + M	

3.3 Aspecteisen

3.3.1 Veiligheid

3.3.1.1	Afzetten werkterrein
1.	De Opdrachtnemer dient het werkterrein op een dusdanige manier af te zetten dat een eenvoudige toegang van het werkterrein door onbevoegden bemoeilijkt wordt. De wijze van afzetten is ter keuze van de Opdrachtnemer.
2.	Er mag geen geluidsapparatuur of geluid producerende apparatuur gebruikt worden, anders dan strikt noodzakelijk is voor de uitvoering en in verband met communicatie en veiligheid.
Verificatiemethode: I	

3.3.2 Gezondheid

Niet van toepassing.

3.3.3 Beschikbaarheid

Niet van toepassing.

3.3.4 Betrouwbaarheid

Niet van toepassing.

3.3.5 Vormgeving

Niet van toepassing.

3.3.6 Omgevingshinder

3.3.6.1	Transportroute
1.	Het materieel en materialen aan- en afvoeren over de transportroutes welke zijn aangegeven op de bij dit contract behorende tekeningen. Behalve de op tekening aangegeven transportroute, provinciale wegen en Rijkswegen zijn alle wegen binnen de gemeente (plaats van het werk) verboden voor transporten ten behoeve van het Werk.
2.	De transportroute blijft open voor alle verkeer. Om de veiligheid van de weggebruikers op deze route te waarborgen zal de Opdrachtnemer maatregelen moeten treffen.
3.	De wijze van transport dient afgestemd te worden op de aanwezige infrastructuur en bebouwing om schade voortvloeiend uit transporten te voorkomen.
4.	De Opdrachtnemer dient stofvorming en verstuiving door Uitvoeringswerkzaamheden te voorkomen.
5.	De Opdrachtnemer dient vervuiling van de openbare wegen door bouwverkeer te voorkomen.

6.	Uitgezonderd de aangegeven transportroute en depotlocaties is het niet toegestaan het binnendijks gelegen (natuur)gebied te betreden, niet door personen noch met materieel.
Verificatiemethode: I	

3.3.6.2	Tijdelijke fietsroutes
1.	Voor aanvang van de Werkzaamheden dient de fietsroute overeenkomstig de bij het contract gevoegde tekening te worden ingesteld. De Werkzaamheden omvatten tevens het verwijderen en opslaan van bebording, het plaatsen van tijdelijke bebording en het afsluiten van de binnendijkse transportroute voor het fietsverkeer.
2.	Na het verrichten van de Werkzaamheden dient de oorspronkelijke fietsroute te worden hersteld.
Verificatiemethode: I	

3.3.6.3	Transport over water
1.	Het is niet toegestaan om materialen of materieel via het water aan of af te voeren in de nabijheid van het Werk.
2.	Transportbewegingen over mosselpercelen zijn niet toegestaan tenzij de Opdrachtnemer daar schriftelijk toestemming voor heeft van de betreffende perceel eigenaren.
3.	De Opdrachtnemer dient maatregelen te nemen om schades aan mosselpercelen of visvakken en overlast voor vissers te voorkomen. Voor een overzicht van de bij de Opdrachtgever bekende mosselpercelen en visvakken wordt verwezen naar de indicatieve tekening met dieptelijnen. Daarnaast zijn er mogelijk nog vrije visvakken en vaste vistuigvissers nabij het werkgebied.
Verificatiemethode: I	

3.3.6.4	Werktijden
1.	Behoudens met voorafgaande schriftelijke toestemming van de Opdrachtgever mogen op de volgende dagen c.q. tijdstippen geen Werkzaamheden ter plaatse van het object worden verricht: tussen 19.00 uur en 7.00 uur en op zaterdagen, zondagen en feestdagen.
Verificatiemethode: I	

3.3.6.5	Warm asfalt
1.	De Opdrachtnemer dient maatregelen te treffen om te voorkomen dat vogels in warm gietasfalt of asfaltmestiek terecht komen.
Verificatiemethode: E	

3.3.6.6	Zeegroentesnijders
1.	De Opdrachtnemer biedt zeegroentesnijders ter plaatse van de Rijkebuurtweg vrij toegang over het werk naar het slik.

2.	De Opdrachtnemer draagt zorg voor tenminste parkeerplek voor tenminste 4 auto's, ter plaatse van de dijkovergang aan de Rijkebuurtweg.
Verificatiemethode: I	

3.3.7 Uitvoering

3.3.7.1	Gebruik Depots
1.	Voor opslag van materialen komen de door de Opdrachtgever toegewezen depots en locaties in aanmerking. Deze depots en locaties zijn vanaf 1 maart 2014 beschikbaar voor de opslag van materialen.
2.	De aan de Opdrachtnemer vervallen en af te voeren materialen dienen na afloop van de Werkzaamheden doch uiterlijk voor 1 februari 2015 uit de ter beschikking gestelde depots te zijn verwijderd.
3.	Indien de Opdrachtnemer voornemens is om tijdelijke depot(s) in te richten, dan dient de locatie in overleg met de Opdrachtgever te worden vastgesteld.
4.	Voorafgaand aan gebruik van de depots dient de Opdrachtnemer de situatie vast te leggen en deze bij oplevering in oorspronkelijk staat hersteld te hebben.
5.	De door de Opdrachtgever toegewezen depots worden in het kader van het activiteitenbesluit aangemerkt als categorie B inrichtingen. (Alleen geschikt voor de opslag van bouwmaterialen)
Verificatiemethode: I + M	

3.3.7.2	Verblijfsruimte Opdrachtgever
1.	Beschikbaar stellen van een verblijfsruimte vanaf 1 februari 2014 tot 15 november 2015 op een in overleg met de Opdrachtgever te bepalen locatie. De verblijfsruimte heeft een minimale grootte van 54 m ² , daarin inbegrepen een vergaderruimte van 36 m ² , daarnaast een keuken (warm en koud stromend water) en een wc met waterspoeling.
2.	Kantoorinrichting: <ul style="list-style-type: none"> • Stoelen en tafels voor 8 personen; • 3 in hoogte verstelbare bureaus met afsluitbare laden en 3 bureaustoelen; • 1 afsluitbare brandveilige archiefkast; • Internetverbinding, snelheid minimaal 12 Mbps, met tenminste 2 vaste aansluitingen en voorzien van WIFI (draadloos internet); • 1 kleurenprinter met scanfunctie, HP OfficeJet Pro 8600A Plus e-AIO Wireless typenummer is HPCM750A-BEL, inclusief benodigd papier en inkt; • brandblusmiddelen; • ruimten voorzien van airconditioning, koeling, type splitsysteem. Het verblijf inclusief de inrichting dient te voldoen aan de vigerende Arbo regelgeving.
3.	Normale invorderbare lasten zoals bijvoorbeeld precario en waterschapslasten worden geacht bij het gebruik te zijn inbegrepen. De keet aansluiten op de riolering, dan wel opvangen in een tank en deze regelmatig legen. De aansluitkosten en abonnementskosten, kosten voor de internetverbinding, elektriciteit en water zijn voor rekening van de Opdrachtnemer.
4.	De Opdrachtnemer draagt zorg voor het verstrekken van koude en warme dranken, het schoonhouden, het verwarmen en elektrisch verlichten, het nodige drink- en waswater, zeep en schone handdoeken.

Verificatiemethode: E

3.3.8 Beheer en onderhoud

3.3.8.1	Onderhoudstermijn
1.	De onderhoudstermijn als bedoeld in § 27 UAV-GC 2005 eindigt op 1 juli 2015.
Verificatiemethode: I	

3.3.9 Toekomstvastheid

Niet van toepassing.

3.3.10 Sloop

Niet van toepassing.

3.4 Externe raakvlakeisen

3.4.1	Schade
1.	Schades aan bestaande constructies, ontstaan ten gevolge van activiteiten die verband houden met de te verrichten Werkzaamheden volgens deze Overeenkomst, dienen door en voor rekening van de Opdrachtnemer voor de oplevering van het Werk hersteld te zijn.
Verificatiemethode: I	

3.5 Interne raakvlakeisen

Niet van toepassing.

4 INFORMATIE

4.1 Verificatiemethoden

Type		
A	Analyse	Berekening, historische gegevens, voorgaande testen, analyse rapporten, datasheets van componenten ...etc
D	Demonstratie	Functionele werking aantonen
I	Inspectie	Visuele controle, kleur, type, ontwerp, constructie, goed vakmanschap
M	Meting	Test, evaluatie van de resultaten, prestatie
E	Eigen keuze	Eigen keuze van de Opdrachtnemer



Vraagspecificatie Proces (Engineering en Construct)

Verbeteren van de glooiingsconstructie ter plaatse van de Anna Vosdijkpolder, Moggershilpolder, tussen dp803 en dp836 met bijkomende werken in de gemeente Tholen.

Zaaknummer: 31052569

Datum 17 september 2013

Rijkswaterstaat 2012

Toonaangevend Opdrachtgever

In het ondernemingsplan 2012 stelt Rijkswaterstaat zich ten doel een Toonaangevend Opdrachtgever (TOG) te zijn. Dit betekent dat Rijkswaterstaat de markt maximaal laat bijdragen aan het realiseren van de publieke doelen, dat Rijkswaterstaat de kennis in de markt optimaal gebruikt, stimuleert tot vernieuwing en de interne werkprocessen efficiënt heeft georganiseerd. TOG gaat om bewustwording in de eigen organisatie om de samenwerking met marktpartijen te verbeteren.

The logo consists of the letters 'TOG' in a stylized, outlined font. The 'T' is a simple vertical bar with a horizontal top bar. The 'O' is a circle with a horizontal line through its center. The 'G' is a circle with a horizontal line through its center and a small tail on the right side.

Colofon

1.0a

Uitgegeven door Ministerie van Infrastructuur en Milieu
Rijkswaterstaat Programma's, Projecten en Onderhoud
Postbus 5014
4330 KA Middelburg

Datum 17 september 2013
Status Definitief
Versienummer 1.0

Inhoud

1	INLEIDING	7
1.1	Doelstelling Vraagspecificatie Proces	7
1.2	Plaats in de documentenstructuur	7
2	PROJECTMANAGEMENT	8
2.1	Plannen van de Werkzaamheden	8
2.1.1	Doelstelling	8
2.1.2	Werkzaamheden	8
2.1.3	Proceseisen	8
2.1.3.1.	<i>Aantoonbaar beheerst, expliciet en transparant werken</i>	8
2.1.3.2.	<i>Opstellen PMP</i>	8
2.1.3.3.	<i>Opstellen werkpakketten</i>	8
2.1.3.4.	<i>Opstellen werkplan "duurzaamheid"</i>	8
2.1.3.5.	<i>Opstellen werkplan "Flora en fauna"</i>	10
2.1.4	Producteisen	10
2.1.4.1.	<i>Projectmanagementplan</i>	10
2.1.4.2.	<i>Opstellen werkpakketten</i>	11
2.1.4.3.	<i>Werkplan "Duurzaamheid"</i>	11
2.1.4.4.	<i>Werkplan "Flora en fauna"</i>	11
2.2	Interactie met de Opdrachtgever	11
2.2.1	Doelstelling	11
2.2.2	Werkzaamheden	12
2.2.3	Proceseisen	12
2.2.3.1.	<i>Opstellen van voortgangsrapporten</i>	12
2.2.3.2.	<i>Overleggen met de Opdrachtgever</i>	12
2.2.4	Producteisen	12
3	OMGEVINGSMANAGEMENT	14
3.1	Verkrijgen vergunningen, ontheffingen, beschikkingen en/of toestemmingen	14
3.1.1	Doelstelling	14
3.1.2	Werkzaamheden	14
3.1.3	Proceseisen	14
3.1.3.1.	<i>Aanvragen en verkrijgen van vergunningen</i>	14
3.1.3.2.	<i>Resultaatsverplichting vergunningen</i>	<i>Fout! Bladwijzer niet gedefinieerd.</i>
3.1.4	Producteisen	15
3.1.4.1.	<i>Opstellen vergunningenregister</i>	15
3.2	Communiceren met derden	15
3.2.1	Doelstelling	15
3.2.2	Werkzaamheden	15
3.2.3	Eisen aan Werkzaamheden	16
3.2.3.1.	<i>Bouwcommunicatie</i>	16
3.2.3.2.	<i>Publiekscommunicatie</i>	17
3.2.3.3.	<i>Overige</i>	18
3.3	Kabels en leidingen	19
3.3.1	Doelstelling	19
3.3.2	Definities	19
3.3.3	Werkzaamheden	19
3.3.4	Proceseisen	20
3.3.4.1.	<i>Zorgvuldig graven</i>	20
3.3.4.2.	<i>Instandhouding en tijdelijke bescherming</i>	20

3.3.4.3.	<i>Gegevens verstrekking Kabels en Leidingen RWS</i>	20
3.3.4.4.	<i>Inventariseren Kabels en Leidingen Derden</i>	20
3.3.4.5.	<i>Handhaven Kabels en leidingen Derden Categorie 1</i>	21
3.3.4.6.	<i>Afstemmen Kabels en Leidingen Derden Categorie 2</i>	21
3.3.4.7.	<i>Aanpassen Kabels en Leidingen Derden Categorie 3</i>	21
3.3.4.8.	<i>Opstellen Deelkwaliteitsplan Kabels en Leidingen Derden</i>	22
3.4	Overbelading motorvoertuigen	23
3.4.1	Doelstelling	23
3.4.2	Werkzaamheden	23
3.4.3	Proceseisen	23
3.4.4	Producteisen	23
4	TECHNISCH MANAGEMENT	25
4.1	Ontwerpen	25
4.1.1	Specificeren	25
4.1.1.1.	<i>Doelstelling</i>	25
4.1.1.2.	<i>Werkzaamheden</i>	25
4.1.1.3.	<i>Proceseisen</i>	25
4.1.1.4.	<i>Eisen werktekeningen</i>	25
4.1.2	Verifiëren	26
4.1.2.1.	<i>Doel</i>	26
4.1.2.2.	<i>Werkzaamheden</i>	26
4.1.2.3.	<i>Proceseisen</i>	26
4.1.2.4.	<i>Producteisen</i>	26
4.2	Uitvoeren	27
4.2.1	Objecten laten voldoen aan de gestelde eisen	27
4.2.1.1.	<i>Doelstelling</i>	27
4.2.1.2.	<i>Werkzaamheden</i>	27
4.2.1.3.	<i>Proces- en producteisen</i>	27
4.2.2	Uitvoeren maatregelen in het kader van vrijkomende materialen en bouwstoffen	28
4.2.2.1.	<i>Doelstelling</i>	28
4.2.2.2.	<i>Informatie</i>	28
4.2.2.3.	<i>Werkzaamheden</i>	28
4.2.2.4.	<i>Proceseisen</i>	28
4.2.2.5.	<i>Producteisen</i>	30
4.2.3	Opslaan van materialen, bouwstoffen, materieel en hulpmiddelen	30
4.2.4	Uitvoering asfaltwerkzaamheden	31
4.2.4.1.	<i>Doelstelling</i>	31
4.2.4.2.	<i>Werkzaamheden</i>	31
4.2.4.3.	<i>Proceseisen</i>	31
4.2.4.4.	<i>Producteisen</i>	32
4.2.5	Keuren en Testen	32
4.2.5.1.	<i>Doelstelling</i>	32
4.2.5.2.	<i>Werkzaamheden</i>	32
4.2.5.3.	<i>Proceseisen</i>	32
4.2.5.4.	<i>Producteisen</i>	32
4.2.6	Opleveren	33
4.2.6.1.	<i>Doelstelling</i>	33
4.2.6.2.	<i>Werkzaamheden</i>	33
4.2.6.3.	<i>Proceseisen</i>	33
4.2.6.4.	<i>Producteisen</i>	34
5	INKOOPMANAGEMENT	35
5.1.1	Doelstelling	35
5.1.2	Werkzaamheden	35

5.1.3	Proceseisen	35
5.1.3.1.	<i>Zelfstandige hulppersonen en BIBOB-eisen</i>	35
5.1.3.2.	<i>Inschakelen zelfstandige hulppersoon voor DTB, Kerngis en garantiebanc</i>	36
5.1.3.3.	<i>Inschakelen Zelfstandige hulppersonen bewegwijzering</i>	36
5.1.4	Producteisen	36
6	PROJECTBEHEERSING	37
6.1	Risicomanagement	37
6.1.1	Doelstelling	37
6.1.2	Werkzaamheden	37
6.1.3	Proceseisen	37
6.1.3.1.	<i>Algemeen</i>	37
6.1.3.2.	<i>Inventariseren, analyseren en kwantificeren van risico's</i>	37
6.1.3.3.	<i>Beheersen van risico's</i>	37
6.1.3.4.	<i>Opstellen en bijhouden van een risicoregister</i>	37
6.1.4	Producteisen	37
6.1.4.1.	<i>Risicoregister</i>	37
6.2	Planningsmanagement	38
6.2.1	Doelstelling	38
6.2.2	Werkzaamheden	38
6.2.3	Proceseisen	38
6.2.3.1.	<i>Opstellen overall planning</i>	38
6.2.3.2.	<i>Opstellen detailplanning</i>	38
6.2.3.3.	<i>Registreren en bijsturen van de voortgang</i>	38
6.2.4	Producteisen	38
6.2.4.1.	<i>Planning algemeen</i>	38
6.2.4.2.	<i>Overall planning</i>	38
6.2.4.3.	<i>Detailplanning</i>	39
6.3	Financieel management	39
6.3.1	Doelstelling	39
6.3.2	Werkzaamheden	39
6.3.3	Proces- en producteisen	39
6.3.3.1.	<i>Algemeen</i>	39
6.3.3.2.	<i>Onderbouwing opdrachtsom</i>	39
6.3.3.3.	<i>Termijnstaat</i>	39
6.3.3.4.	<i>Betaling</i>	40
6.3.3.5.	<i>Opschorting van de betaling</i>	40
7	PROJECTONDERSTEUNING	42
7.1	Kwaliteitsmanagement	42
7.1.1	Doelstelling	42
7.1.2	Werkzaamheden	42
7.1.3	Proceseisen	42
7.1.3.1.	<i>Hanteren kwaliteitsmanagementsysteem</i>	42
7.1.3.2.	<i>Medewerking verlenen aan audits en toetsen van de Opdrachtgever</i>	42
7.1.3.3.	<i>Plannen, uitvoeren en registreren audits</i>	42
7.1.3.4.	<i>Identificeren en registeren van afwijkingen</i>	43
7.1.3.5.	<i>Verbeteringen doorvoeren en bewaken</i>	43
7.1.4	Producteisen	43
7.1.4.1.	<i>Auditregister</i>	43
7.1.4.2.	<i>Afwijkingenregister</i>	43
7.2	Integraal veiligheidsmanagement	43
7.2.1	Doelstelling	44
7.2.2	Informatief	44
7.2.3	Werkzaamheden	44

7.2.4	Proceseisen	44
7.2.4.1.	<i>Integraal veiligheidsmanagement</i>	44
7.2.4.2.	<i>Bijhouden integraal veiligheidsdossier</i>	44
7.2.4.3.	<i>Bestravingswerkzaamheden</i>	44
7.2.4.4.	<i>Opruimen materialen</i>	45
7.2.5	Producteisen	45
7.2.5.1.	<i>Deel-/Projectmanagementplan integrale veiligheid</i>	45
7.2.5.3.	<i>Calamiteitenplan</i>	45
7.3	CO₂-ambitie	46
7.4	Organisatiemanagement	46
7.4.1	Doelstelling	46
7.4.2	Werkzaamheden	46
7.4.3	Proceseisen	46
7.4.3.1.	<i>Opstellen OBS en functieprofielen</i>	46
7.4.3.2.	<i>Naleven Wet arbeid vreemdelingen</i>	47
7.4.4	Eisen aan producten en personen	48
7.4.4.1.	<i>Functieprofiel</i>	48
7.4.4.2.	<i>Aanwijzen V&G-coördinator ontwerpfase</i>	48
Bijlage A	Definitie integrale veiligheid	49
Bijlage B	Revisie- c.q. as-built-tekeningen	53
Bijlage C	Regelingschema Kabels en Leidingen Derden	54
Bijlage D	Persprotocol	57

1 Inleiding

1.1 Doelstelling Vraagspecificatie Proces

Het voorliggende document is Vraagspecificatie Proces. Deze Vraagspecificatie geeft, als onderdeel van de Overeenkomst, de eisen die de Opdrachtgever stelt aan de Werkzaamheden en de resultaten daarvan, die de Opdrachtgever minimaal noodzakelijk acht voor een succesvolle realisatie van het Werk. Vraagspecificatie Eisen beschrijft aan welke eisen het Werk gedurende zijn life-cycle dient te voldoen.

1.2 Plaats in de documentenstructuur

Vraagspecificatie Proces maakt deel uit van de documenten behorende tot de vraagspecificatie, conform onderstaand schema:

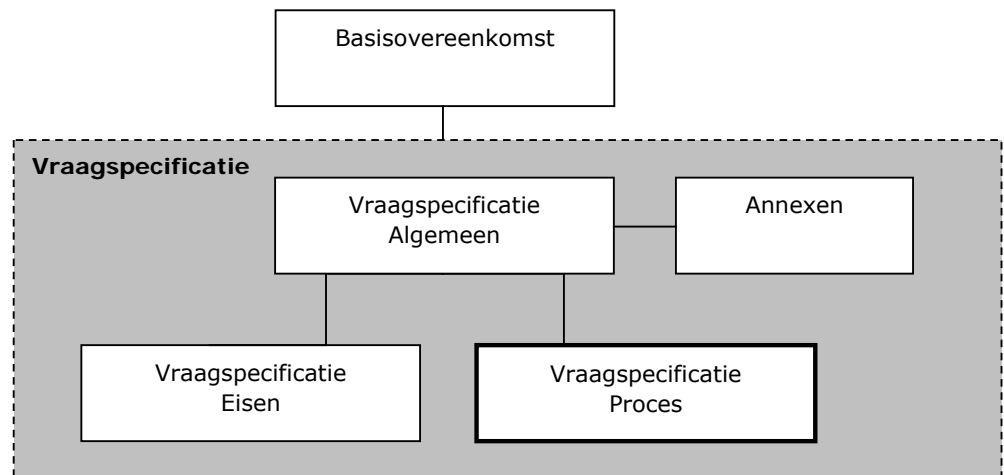

2 Projectmanagement

2.1 Plannen van de Werkzaamheden

2.1.1 Doelstelling

De Opdrachtnemer dient de Werkzaamheden zodanig in te richten en bij te sturen dat de Werkzaamheden beheerst, expliciet en transparant verlopen en resultaten worden gerealiseerd binnen de kaders van de Overeenkomst.

2.1.2 Werkzaamheden

- Aantoonbaar beheerst, expliciet en transparant werken;
- Opstellen Projectmanagementplan (PMP);
- ~~Opstellen werkpakketten;~~
- Opstellen werkplan "duurzaamheid";
- ~~Opstellen werkplan "Flora en fauna".~~

2.1.3 Proceseisen

2.1.3.1. Aantoonbaar beheerst, expliciet en transparant werken

De Opdrachtnemer dient aantoonbaar beheerst, expliciet en transparant te werken door:

- a) PMP op te stellen en bij de Opdrachtgever ter Acceptatie in te dienen;
- b) pas te starten met de Werkzaamheden zoals beschreven in het PMP nadat het betreffende PMP is geaccepteerd door de Opdrachtgever;
- c) het PMP gedurende de Overeenkomst in acht te nemen.

2.1.3.2. Opstellen PMP

Het PMP mag worden onderverdeeld in onderliggende plannen.

2.1.3.3. Opstellen werkpakketten

Niet van toepassing.

2.1.3.4. Opstellen werkplan "duurzaamheid"

De Opdrachtnemer dient te voldoen aan de Rijkswaterstaat Brede Afspraak Duurzaam inkopen te vinden op www.rws.nl/duurzaaminkopen.

De Minister van VROM heeft duurzaamheideisen vastgesteld. Van de Opdrachtnemer wordt verlangd, dat hij bij de uitvoering van de Werkzaamheden mede invulling geeft aan deze eisen.

Opdrachtnemer dient met betrekking tot de projectspecifieke invulling van duurzaamheid inzicht te geven in hoeverre en op welke wijze wordt gewerkt aan de duurzame realisatie van het werk. Onderdeel hiervan is de vraag om toepassing van duurzame betonzuilen.

De mate van duurzaamheid van betonzuilen wordt bepaald aan de hand van een MKI-waarde, ofwel Milieukostenindicator, welke berekend moet worden conform de

bepalingsmethode Milieuprestatie Gebouwen en GWW-werken van november 2011, zoals beheerd door SBK.

Voor de bepaling van de MKI van de binnen het gehele werk toegepaste betonzuilen dient de MKI per ton betonzuilen te worden vermenigvuldigd met het benodigde aantal tonnen betonzuilen.

De MKI berekening per ton betonzuilen behelst de berekening van de milieueffecten van materiaalwinning tot en met einde levensduur van de betonzuilen. Uitgangspunt in de berekening is dat:

- De MKI van materiaalwinning tot en met productie van de betonzuilen en het transport naar de bouwplaats wordt bepaald. Dit deel van de berekening is dus variabel.
- Verpakkingsmateriaal onderdeel is van de berekening inclusief het eindelevensduur scenario.
- Als gevolg van gebruik en mogelijk onderhoud geen milieueffecten optreden.
- De milieueffecten van het einde levensduurscenario van de betonzuilen, exclusief het verpakkingsmateriaal, een MKI heeft van 0,81 per ton. Dit betreft dus een defaultwaarde.
- Voor de berekening van de MKI-waarde dient een vastgestelde oppervlakte te worden gehanteerd van 14.767 m² betonzuilen.
- De 14.767 m² betonzuilen zijn als volgt onderverdeeld:
 - Betonzuilen 0,35m/2500 kg/m³: 14.767 m²

De MKI berekening per ton materiaal dient te worden opgesteld en getoetst conform door SBK aangegeven procedure. Ook dient de LCA uitvoerder bij het berekenen van de MKI/ton betonzuilen gebruik te maken van de " Basisprocessendatabase voor LCA uitvoerder". Basisdocumenten die dit beschrijven zijn te vinden op de site van SBK onder: <https://www.milieudatabase.nl/index.php?id=basisdocumenten>

Uitgeschreven betekent dit dat wordt verwezen naar de volgende documenten:

De LCA dient te worden opgesteld conform bepalingmethode:

https://www.milieudatabase.nl/imgcms/SBK_Bepalingsmethode_1_11_2011.pdf

LCA dient getoetst te worden door een bureau dat voldoet aan de volgende voorwaarden:

http://www.milieudatabase.nl/imgcms/SBK_voorwaarden_toetsingsbureaus_versie_1_7_2011.pdf

De procedure voor het verkrijgen van de basisprocessendatabase voor LCA uitvoerders

https://www.milieudatabase.nl/imgcms/SBK_procedure_beschikbaarstelling_Basisprocessendatabase_voor_LCA_uitvoerders__16_9_2011.pdf

De procedure voor opname in de Nationale milieudatabase staat beschreven in:

http://www.milieudatabase.nl/imgcms/SBK_procedure_opname_productdata_in_de_NMD_1_7_2011.pdf

http://www.milieudatabase.nl/imgcms/SBK_Toetsingsprotocol_1_7_2011.pdf

Te beschouwen milieueffecten en schaduw prijzen conform bepalingmethode:

Milieueffectcategorie	Equivalent eenheid	Schaduw prijs [€ / kg equivalent]
Uitputting abiotische grondstoffen (exclusief fossiele energiedragers) – ADP	Sb eq	€ 0,16
Uitputting fossiele energiedragers – ADP	Sb eq	€ 0,16
Klimaatsverandering – GWP 100 j.	CO ₂ eq	€ 0,05
Aantasting ozonlaag – ODP	CFK-11 eq	€ 30
Fotochemische oxidantvorming – POCP	C ₂ H ₂ eq	€ 2
Verzuring – AP	SO ₂ eq	€ 4
Vermesting – EP	PO ₄ eq	€ 9
Humane toxiciteit – HTP	1,4-DCB eq	€ 0,09
Zoetwater aquatische ecotoxiciteit – FAETP	1,4-DCB eq	€ 0,03
Zoetwaterbodem ecotoxiciteit - FSETP	1,4-DCB eq	€ 0,02
Mariene aquatische ecotoxiciteit – MAETP (NVI 1)	1,4-DCB eq	€ 0,0001
Terrestrische ecotoxiciteit – TETP	1,4-DCB eq	€ 0,06

2.1.3.5. Opstellen werkplan "Flora en fauna"

Niet van toepassing.

2.1.4 Producteisen

2.1.4.1. Projectmanagementplan

Een PMP en onderliggende plannen wordt beschouwd als een Kwaliteitsplan in de zin van §19-2 UAV-GC 2005.

In het Projectmanagementplan dienen minimaal de volgende onderwerpen specifiek voor het Werk volledig te zijn of worden uitgewerkt:

1. een beschrijving van de Uitvoeringswerkzaamheden waaruit blijkt hoe de Opdrachtnemer rekening houdt met:
 - Het aantoonbaar voldoen aan de eisen;
 - De verkeershinder;
 - De mijlpalen;
 - De risico's en raakvlakken;
 - De conditionerende Werkzaamheden (o.a. vergunningen, K&L).
2. de wijze van informatieoverdracht richting Opdrachtgever en andere externe betrokkenen;
3. een beschrijving van de wijze waarop invulling wordt gegeven aan de integrale veiligheid, waarbij het begrip integrale veiligheid nader wordt toegelicht in bijlage A bij deze Vraagspecificatie;
4. ~~een beschrijving van de wijze waarop invulling wordt gegeven aan de borging van de constructieve veiligheid door middel van controle van tekeningen en berekeningen (ter informatie wordt verwezen naar het Compendium Aanpak Constructieve Veiligheid, editie 2011);~~

5. beschrijving van de voor zijn Werkzaamheden te hanteren kwaliteitsmanagementsysteem waaronder:
 - een beschrijving van de integratie van het(de) gecertificeerde kwaliteitsmanagementsysteem(systemen) die de basis vormen voor zijn kwaliteitsmanagementsysteem;
 - een beschrijving van, of een verwijzing naar de van toepassing zijnde procedures en werkinstructies die deel uitmaken van het (de) gecertificeerde kwaliteitsmanagementsysteem(en);
 - de van toepassing zijnde procedures en werkinstructies die geen deel uitmaken van het gecertificeerde kwaliteitsmanagementsysteem.
6. beschrijving van de wijze waarop invulling wordt gegeven aan de implementatie en de evaluatie van de doeltreffendheid van het kwaliteitsmanagementsysteem;
7. in geval van een combinatie een opgave van de partijen die participeren in de combinatie en de wijze waarop de combinatie is georganiseerd;
8. een organogram van de projectorganisatie van de Opdrachtnemer, waarin alle betrokken leidinggevende functies en sleutelfuncties zijn weergegeven;
9. de taken, verantwoordelijkheden en bevoegdheden van de leidinggevende functies en de sleutelfuncties. Bij deze functies tevens aangeven de minimale kwalificaties voor deze functies en aan welke functionaris verantwoording wordt afgelegd;
10. een beschrijving hoe met V&G wordt omgegaan;
11. een lijst van (hulp)personen die deze functies vervullen en de bijbehorende vervangingsregeling;
12. een beschrijving van de positie van zelfstandige hulppersonen (van producten en diensten) in de organisatie.

Het PMP mag worden onderverdeeld in onderliggende plannen.

2.1.4.2. Opstellen werkpakketten

Niet van toepassing.

2.1.4.3. Werkplan "Duurzaamheid"

In het werkplan "Duurzaamheid" moet zijn uitgewerkt:

- *de van toepassing zijnde minimumeisen behorende tot de Werkzaamheden;*
- *de wijze waarop invulling wordt gegeven aan de minimumeisen en de duurzaamheidsdoelstellingen van de Opdrachtgever en/of Opdrachtnemer.*
- *Opdrachtnemer dient aan te tonen dat de aangeboden MKI-waarde (gelijk aan of lager dan) is gerealiseerd.*
- *De wijze waarop Opdrachtnemer de aangeboden milieuscore (MKI) van duurzaam geproduceerde betonzuilen zal aantonen tijdens de uitvoering en welke verificaties en rapportages hij hiertoe zal uitvoeren.*

2.1.4.4. Werkplan "Flora en fauna"

Niet van Toepassing.

2.2 Interactie met de Opdrachtgever

2.2.1 Doelstelling

Tijdig informatie uitwisselen over de voortgang en geplande Werkzaamheden om bij eventuele risico's tijdig beheersmaatregelen te kunnen treffen.

2.2.2 *Werkzaamheden*

- Opstellen van voortgangsrapporten;
- Overleggen met Opdrachtgever.

2.2.3 *Proceseisen*

2.2.3.1. *Opstellen van voortgangsrapporten*

De Opdrachtnemer dient

- 4 wekelijks een voortgangsrapport op te stellen en te verstrekken aan de Opdrachtgever.

2.2.3.2. *Overleggen met de Opdrachtgever*

De Opdrachtgever organiseert:

- direct na gunning een project start up bijeenkomst (PSU);
- direct na gunning een projectoverleg waarin veiligheidsdocumenten formeel worden overgedragen en integrale veiligheidsrisico's en beheersmaatregelen worden besproken;
- zo vaak als noodzakelijk wordt geacht een projectoverleg waarvoor de Opdrachtnemer wordt uitgenodigd.
- periodiek besprekingen met de Opdrachtnemer in het kader van en ten behoeve van prestatie meten als opgenomen in de bij de Vraagspecificatie gevoegde Annex XVI

De Opdrachtnemer dient bij deze overleggen aanwezig te zijn.

De Opdrachtgever verzorgt de verslaglegging van de verschillende overleggen.

2.2.4 *Producteisen*

Voortgangsrapport

Het voortgangsrapport dient ten minste de volgende informatie te bevatten:

- I. Projectmanagement
 - Actueel afwijkingenregister;
- II. Omgevingsmanagement
 - Alle klachten en maatregelen van de voorgaande periode;
- III. Technisch management
 - Realisatie;
 - Overzicht van overbeladen (motor)voertuigen op basis van registratie;
- IV. Projectbeheersing
 - planning;
 - Risico's;
- V. Projectondersteuning
 - Interne audits;
 - Stand van zaken integrale veiligheid: alle relevante ontwikkelingen met betrekking tot integrale veiligheidsrisico's en de beheersing daarvan, inclusief de veiligheidsincidenten en bijna-ongevallen van de voorgaande periode;

- Status van initiatieven op het gebied van energieverbruik, energiereductie, communicatie en CO₂-reductie in het kader van de bij inschrijving aangeboden CO₂-reductieambitie;
- Stand van zaken met betrekking tot overige EMVI-criteria.

3 Omgevingsmanagement

Het proces Omgevingsmanagement is opgesplitst in de deelprocessen:

- Verkrijgen vergunningen, ontheffingen, beschikkingen en/of toestemmingen;
- Communiceren met derden;
- Verleggen kabels en leidingen derden.

3.1 Verkrijgen vergunningen, ontheffingen, beschikkingen en/of toestemmingen

3.1.1 Doelstelling

Het verkrijgen van alle voor het Werk relevante vergunningen, ontheffingen, beschikkingen en toestemmingen (hierna te noemen: vergunningen) welke niet zijn vermeld in annex I.

3.1.2 Werkzaamheden

- Aanvragen en verkrijgen van vergunningen;
- Opstellen vergunningenregister.

3.1.3 Proceseisen

3.1.3.1. Aanvragen en verkrijgen van vergunningen

De Opdrachtnemer dient de vergunningen op eigen naam aan te vragen en draagt er zorg voor dat hij zelf vergunninghouder wordt. Indien een vergunning op grond van de geldende wet- en regelgeving niet op naam van de Opdrachtnemer aangevraagd kan worden zal de Opdrachtnemer de aanvraag na verkregen machtiging van Opdrachtgever op naam van laatstgenoemde indienen. De Opdrachtgever verleent in dat geval schriftelijk, binnen veertien dagen na ontvangst van een daartoe strekkend verzoek van de Opdrachtnemer, de gevraagde machtiging.

De Opdrachtgever heeft het recht om bij een overleg tussen de Opdrachtnemer en de vergunningverlenende instantie over een vergunningaanvraag aanwezig te zijn. De Opdrachtnemer informeert de Opdrachtgever desgevraagd tijdig omtrent de plaats en het tijdstip van het te voeren overleg.

De Opdrachtnemer dient voor de vertegenwoordiging in en buiten rechte te zorgen bij eventuele bedenkingen, bezwaren en/of beroepen alsmede bij voorlopige voorzieningen die door derden of door hemzelf worden ingediend tegen door hem aangevraagde vergunningen. De Opdrachtnemer dient in dit kader alles te doen wat in zijn macht ligt om instandhouding van door hem aangevraagde vergunningen te bewerkstelligen, tenzij de Opdrachtnemer, in het belang van het Werk, zelf bedenkingen, bezwaar of beroep heeft ingediend tegen de (voorschriften, nadere eisen of voorwaarden van) de betreffende vergunning.

De Opdrachtnemer dient een afschrift van een ontwerpbesluit als bedoeld in artikel 3:11 van de Algemene wet bestuursrecht (verder te noemen: ontwerpvergunning)

alsmede een afschrift van de verleende vergunning, onmiddellijk na verkrijging ter kennis te brengen van, dan wel ter Acceptatie voor te leggen aan de Opdrachtgever.

Alle kosten samenhangende met het aanvragen en verkrijgen van vergunningen, ontheffingen, beschikkingen en/of toestemmingen, komen voor rekening en risico van de Opdrachtnemer, tenzij deze zijn vermeld in annex I, als zijnde de vergunningen die door de Opdrachtgever moeten worden verkregen.

Alle kosten samenhangende met het naleven van vergunningen, ook van de vergunningen vermeld in annex I, komen voor rekening en risico van de Opdrachtnemer.

3.1.4 *Producteisen*

3.1.4.1. *Opstellen vergunningenregister*

Het vergunningenregister dient ten minste te bestaan uit:

- Een overzicht van alle voor het Werk benodigde vergunningen.
- Per vergunning:
 - De naam en het adres van het bevoegd gezag;
 - Het doel van de vergunning;
 - Op welk werkpakket de betreffende vergunning betrekking heeft;
 - Verwijzing naar een Document waarin de vergunningvoorwaarden zijn verwoord;
 - De status van de vergunning;
 - De geplande datum waarop de vergunning verleend zal worden;
 - De vergunningvoorwaarden;
 - De uiterlijke datum waarop de vergunning benodigd is;
 - De wijze waarop wordt gewaarborgd dat de voorschriften en voorwaarden van de vergunning worden nageleefd;
 - De (eventuele) verloopdatum van de geldigheid van de vergunning.

3.2 Communiceren met derden

3.2.1 *Doelstelling*

Het waarborgen van een beheerste communicatie met derden.

3.2.2 *Werkzaamheden*

Bouwcommunicatie

- Communiceren met belanghebbenden
- ~~• Indelen Werkzaamheden naar hinderklassen en hindercategorieën~~
- Plaatsen van bouwboarden
- Afhandelen klachten

Publiekscommunicatie

- Verstrekken van informatie
- ~~• Communiceren bij Werkzaamheden aan een rijksweg/rijksvaarweg~~
- Onderhouden contacten met media
- Organiseren van evenementen

Overige

- Publicatie en reclame-uitingen

3.2.3 *Eisen aan Werkzaamheden*

3.2.3.1. *Bouwcommunicatie*

3.2.3.1.1. Communiceren met belanghebbenden

De Opdrachtnemer is verantwoordelijk voor bouwcommunicatie en moet daarbij de volgende doelen nastreven:

- Een zo publieksvriendelijk mogelijke invulling van de Werkzaamheden en communicatie;
- Een zo goed mogelijke (lange termijn) relatie met de betreffende belanghebbenden;
- Een zo effectief en efficiënt mogelijke verrichting van de Werkzaamheden.

De Opdrachtnemer moet hiertoe tijdig met belanghebbenden afstemmen en deze informeren over zaken die de Opdrachtnemer nodig heeft om zijn Werkzaamheden te kunnen verrichten, c.q. over de directe gevolgen van zijn Werkzaamheden voor die belanghebbenden. Hiertoe moet de Opdrachtnemer communiceren met ten minste de volgende belanghebbenden: direct aanwonenden, hulpdiensten, gemeenten, provincies, (vaar)wegbeheerders, brandstofverkooppunten, bedrijven en instellingen van direct aanliggende percelen, die direct met de gevolgen van de Werkzaamheden worden geconfronteerd.

Daar waar de bereikbaarheid, leefbaarheid, bedrijfsvoering of veiligheid van direct aangrenzende belanghebbenden, zoals direct aanwonenden en aangrenzende bedrijven, wordt beïnvloed, moet de Opdrachtnemer dit voorafgaand aan het verrichten van de Werkzaamheden melden aan de Opdrachtgever en de Werkzaamheden afstemmen met de betreffende belanghebbenden.

De Opdrachtnemer wijst een vaste functionaris (inclusief vervanger) aan, die namens de Opdrachtnemer integraal verantwoordelijk is voor:

- a. Het afstemmen met de Opdrachtgever ten aanzien van het communicatieplan van de Opdrachtgever en de planning van de Werkzaamheden;
- b. Het verstrekken van informatie ten behoeve van de publiekscommunicatie door de Opdrachtgever;
- c. Het beantwoorden van vragen betreffende de Werkzaamheden, welke worden gesteld tijdens informatiebijeenkomsten zoals door de Opdrachtgever zullen worden georganiseerd. De functionaris moet hiertoe op verzoek van de Opdrachtgever bij de informatiebijeenkomsten aanwezig zijn;
- d. Het begeleiden van excursies welke worden geïnitieerd door de Opdrachtgever, het geven van technische toelichtingen over de Werkzaamheden en het aanbrenge van voorzieningen om excursies mogelijk te maken inclusief het verstrekken van de voor bezoekers benodigde Persoonlijke Beschermings Middelen (PBM's);
- e. Het verstrekken van informatie over elders genoemde communicatieaspecten zoals klachtenafhandeling, informatievoorziening etc.

Deze functionaris van de Opdrachtnemer moet tijdens de Werkzaamheden op kantooruren bereikbaar zijn voor de Opdrachtgever.

De Opdrachtnemer dient tijdig en accuraat voor de uitvoering van (vaar)wegwerkzaamheden de noodzakelijke informatie aan te leveren aan de Opdrachtgever conform hetgeen bepaald is in Annex XIV Verkeersmanagement.

De Opdrachtnemer moet te allen tijde actuele informatie communiceren met belanghebbenden. Bij een Wijziging in de aan de Opdrachtgever, (vaar)wegbeheerder(s) of hulppersonen van de Opdrachtgever verstrekte informatie of geplaatste informatiedragers (o.a. bouwboarden, tekstwagens, omleidingboarden, vooraankondigingboarden), moet de Opdrachtnemer terstond de Wijziging melden aan deze partij(en) en hen terstond voorzien van de actuele informatie. In alle gevallen informeert de Opdrachtnemer ook de Opdrachtgever over gewijzigde informatie.

3.2.3.1.2. Plaatsen van bouwboarden

De Opdrachtnemer moet 2 bouwboarden leveren, voorafgaande aan de Uitvoeringswerkzaamheden plaatsen en binnen 4 weken na afloop van de Werkzaamheden verwijderen en afvoeren.

Het bouwboard moet geleverd worden conform de specificaties weergegeven op de bij deze Overeenkomst geleverde bouwboardtekening, inclusief de benodigde stellage.

De Opdrachtnemer moet de tekst alsmede de voorgenomen locatie van plaatsing van bouwboarden ter Acceptatie voorleggen aan de Opdrachtgever.

3.2.3.1.3. Afhandelen klachten

Klachten van derden die, direct of via de Opdrachtgever worden geuit aan de Opdrachtnemer, betreffende de Werkzaamheden, moeten door de Opdrachtnemer zo snel als redelijkerwijs mogelijk worden afgehandeld.

De Opdrachtnemer moet klachten van derden, welke direct zijn geuit aan de Opdrachtnemer, binnen 1 werkdag melden aan Opdrachtgever via info@zeeweringen.nl.

De Opdrachtnemer meldt aan de Opdrachtgever zo spoedig mogelijk doch uiterlijk binnen 2 werkdagen, na het uiten van een klacht, welke maatregelen hij zal treffen ten einde de oorzaak van de klacht te verhelpen. De Opdrachtnemer voorziet de Opdrachtgever terstond van informatie omtrent actuele vorderingen/verandering omtrent het afhandelen van de klacht. De Opdrachtgever zorgt voor terugkoppeling richting de melder, waarbij de Opdrachtnemer de Opdrachtgever voorziet van benodigde informatie.

3.2.3.2. Publiekscommunicatie

De Opdrachtgever is verantwoordelijk voor publiekscommunicatie. Hiertoe is de Opdrachtgever verantwoordelijk voor de eenduidige beeldvorming, profilering, positionering en voorlichting over de Werkzaamheden. Deze publiekscommunicatie richt zich op de doelgroepen: (vaar)weggebruikers, omwonenden (inwoners aanliggende wijken, dorpen en gemeenten), bedrijven en bedrijven terreinen die niet via bouwcommunicatie worden geïnformeerd.

3.2.3.2.1. Indelen Werkzaamheden naar hinderklassen en hindercategorieën

Niet van toepassing.

3.2.3.2.2. Verstrekken van informatie

De Opdrachtnemer moet op verzoek van de Opdrachtgever ten behoeve van publiekscommunicatie door de Opdrachtgever, tijdig alle benodigde informatie verstrekken. Dit betreft informatie die nodig is voor onder andere het opstellen van mailings, nieuwsbrieven, advertenties, beantwoorden van vragen, informatiebijeenkomsten en voor informatieverstrekking over de Werkzaamheden via www.zeeweringen.nl

Daar waar de bereikbaarheid, leefbaarheid, bedrijfsvoering of veiligheid van de doelgroepen van publiekscommunicatie wordt beïnvloed, moet de Opdrachtnemer dit ten minste 6 weken voorafgaand aan de betreffende Werkzaamheden melden aan de Opdrachtgever. Deze verplichting geldt niet voor die gevallen waar dit reeds is gemeld, of moet worden gemeld, via de (vaar)wegbeheerder in het kader van een aanvraag voor een verkeersmaatregel. De Opdrachtnemer moet bij de melding de benodigde informatie ten behoeve van de publiekscommunicatie aanleveren.

3.2.3.2.3. Communiceren bij Werkzaamheden aan een rijksweg/rijksvaarweg

Niet van toepassing.

3.2.3.2.4. Onderhouden contacten met media

Alle (pers)contacten met de media aangaande de Werkzaamheden worden verzorgd door de Opdrachtgever. Vragen van de media over het Werk, de Werkzaamheden, of algemene vragen over het primaire waterkeringsstelsel moet de Opdrachtnemer doorspelen aan de Opdrachtgever. De Opdrachtgever zorgt voor de verdere afhandeling. Op verzoek van de Opdrachtgever moet de Opdrachtnemer hierbij assisteren. De Opdrachtnemer is bekend met het bij Opdrachtgever geldende 'Persprotocol' en dient zich, net als medewerkers van Projectbureau Zeeweringen, te conformeren aan dit persprotocol.

3.2.3.2.5. Organiseren van evenementen

Het organiseren van evenementen inclusief officiële handelingen is voorbehouden aan de Opdrachtgever. Op verzoek van de Opdrachtgever moet de Opdrachtnemer hierbij assisteren. Het organiseren van evenementen door de Opdrachtnemer is niet toegestaan, tenzij hiervoor vooraf schriftelijk een voorstel is ingediend en geaccepteerd door de Opdrachtgever.

3.2.3.3. Overige

3.2.3.3.1. Publicatie en reclame-uitingen

- Het is de Opdrachtnemer niet toegestaan zelf communicatiemiddelen of andersoortige informatie (inclusief publicaties in vakbladen, beeldmateriaal zoals foto's etc.) betreffende de Werkzaamheden alsmede de binnen het werkterrein gelegen objecten te verspreiden en/of te publiceren, tenzij hiervoor

vooraf schriftelijk een voorstel is ingediend en geaccepteerd door de Opdrachtgever.

- Het is de Opdrachtnemer niet toegestaan om reclame-uitingen binnen het werkterrein te plaatsen, tenzij hiervoor voorafgaand aan de plaatsing schriftelijk een voorstel is ingediend en geaccepteerd door de Opdrachtgever.

3.3 Kabels en leidingen

3.3.1 Doelstelling

Waarborgen dat de Werkzaamheden met betrekking tot kabels en leidingen van Rijkswaterstaat en derden op beheerste, expliciete en transparante wijze worden uitgevoerd.

3.3.2 Definities

Kabels en Leidingen RWS

Alle kabels en leidingen die in beheer zijn of komen bij Rijkswaterstaat.

Kabels en Leidingen Derden

Alle kabels en leidingen die niet in beheer zijn bij Rijkswaterstaat.

Kabels en Leidingen Derden Categorie 1

Deze kabels en leidingen zijn reeds aangepast vóór de datum van opdracht of mogen niet worden aangepast.

Kabels en Leidingen Derden Categorie 2

Voor deze Kabels en Leidingen heeft de Opdrachtgever met de kabel- en leidingbeheerders vóór de datum van opdracht afspraken gemaakt over minimaal de technische oplossing en doorgaans ook over de kosten en doorlooptijden (al dan niet vastgelegd in projectovereenstemmingen). Tijdens de uitvoering van de Werkzaamheden zullen deze kabels en leidingen moeten worden aangepast.

Kabels en Leidingen Derden Categorie 3

De Kabels en Leidingen Derden die niet behoren tot de Kabels en Leidingen Derden Categorie 1 of 2. Hiervoor dient de Opdrachtnemer alle afspraken met de kabel- en leidingbeheerders te maken.

Projectovereenstemming

Een overeenkomst tussen de Opdrachtgever en een kabel- of leidingbeheerder over de verlegging, de verwijdering of de permanente bescherming van een Kabel of Leiding Derden Categorie 2 of 3, conform het toepasselijke model ingevolge bijlage C Regelingenschema Kabels en Leidingen Derden.

Regelingen inzake Kabels en Leidingen Derden

De toepasselijke regeling(en) ingevolge bijlage C Regelingenschema Kabels en Leidingen Derden.

Verzoek tot Aanpassing

Een verzoek van de Opdrachtgever aan een kabel- of leidingbeheerder om over te gaan tot de verlegging, verwijdering of permanente bescherming van een Kabel of Leiding Derden Categorie 3.

3.3.3 Werkzaamheden

- Zorgvuldig graven
- In stand houden en tijdelijk beschermen

- Gegevens verstrekking Kabels en Leidingen RWS
- Inventariseren Kabels en Leidingen Derden
- Handhaven Kabels en Leidingen Derden Categorie 1
- Afstemmen Kabels en Leidingen Derden Categorie 2
- Aanpassing Kabels en Leidingen Derden Categorie 3
- Opstellen Deelkwaliteitsplan Kabels en Leidingen Derden

3.3.4 *Proceseisen*

3.3.4.1. *Zorgvuldig graven*

De Opdrachtnemer dient te werken conform de richtlijn zorgvuldig graafproces, CROW-publicatie 250 van januari 2008. In het bijzonder dient Opdrachtnemer de volgende activiteiten uit te voeren:

- Het verzoeken om gebiedsinformatie
- Het beoordelen van ontvangen gebiedsinformatie
- Het afstemmen van het ontwerp op de netten

3.3.4.2. *Instandhouding en tijdelijke bescherming*

- a. De Opdrachtnemer moet zorgen voor de ongestoorde instandhouding van alle kabels en leidingen tijdens de uitvoering van de Werkzaamheden, behoudens voor zover met kabel- en leidingbeheerders anders is overeengekomen. Hiertoe behoort het in acht nemen van de (veiligheids)voorschriften van de kabel- en leidingbeheerders.
- b. Als de Opdrachtnemer bij de uitvoering van de Werkzaamheden een kabel of leiding beschadigt, moet de Opdrachtnemer dit onmiddellijk melden aan de betrokken kabel- of leidingbeheerder en hierover zo spoedig mogelijk schriftelijk berichten aan de Opdrachtgever.
- c. Als tijdelijke bescherming van een kabel of leiding noodzakelijk is in verband met de Werkzaamheden, moet de Opdrachtnemer de maatregelen nemen die nodig zijn om de kabel of leiding tijdelijk te beschermen. De Opdrachtnemer moet de instemming van de kabel- of leidingbeheerder met de te nemen maatregelen verkrijgen. De Opdrachtnemer moet zo spoedig mogelijk een afschrift van het document waaruit die instemming blijkt aan de Opdrachtgever sturen.

3.3.4.3. *Gegevens verstrekking Kabels en Leidingen RWS*

Indien kabels en leidingen waarvan Rijkswaterstaat beheerder wordt of is, worden gelegd of verlegd, geldt het volgende:

- a. Uiterlijk 30 werkdagen voor de geplande datum waarop het leggen of verleggen van kabels of leidingen, in (toekomstig) beheer van Rijkswaterstaat, wordt aangevangen, verstrekt de Opdrachtnemer aan het betreffende district van Rijkswaterstaat de geplande legginggegevens m.b.t. de betreffende kabels en leidingen.
- b. Uiterlijk 15 Werkdagen na voltooiing van Werkzaamheden m.b.t. het verleggen van kabels en leidingen, in beheer bij Rijkswaterstaat, verstrekt de Opdrachtnemer ligginggegevens aan het district van Rijkswaterstaat dat met het beheer is of wordt belast.

3.3.4.4. *Inventariseren Kabels en Leidingen Derden*

- a. De door de Opdrachtgever beschikbaar gestelde gegevens over de Kabels en Leidingen Derden zijn indicatief en pretenderen geen juistheid of volledigheid.
- b. De Opdrachtnemer is verantwoordelijk voor de inventarisatie van aanwezigheid en ligging van alle de Kabels en Leidingen Derden, die in verband met de Werkzaamheden of de daaruit resulterende beheersituatie moeten worden verlegd, verwijderd, beschermd of in stand gehouden.

3.3.4.5. Handhaven Kabels en leidingen Derden Categorie 1

De ligging van de Kabels en Leidingen Derden Categorie 1 moet gehandhaafd blijven.

3.3.4.6. Afstemmen Kabels en Leidingen Derden Categorie 2

- a. De Opdrachtnemer moet bij de uitvoering van de Werkzaamheden de afspraken in acht nemen die de Opdrachtgever heeft gemaakt met betrekking tot de verlegging, verwijdering of permanente bescherming van de Kabels en Leidingen Derden Categorie 2. Voor zover nodig moet de Opdrachtnemer nadere afspraken maken met de kabel- en leidingbeheerders.
- b. De Opdrachtnemer moet de uitvoering van de Werkzaamheden voor zover nodig afstemmen met degenen die de Kabels en Leidingen Derden Categorie 2 feitelijk verleggen, verwijderen of permanent beschermen.
- c. De vergoedingen aan de kabel- en leidingbeheerders voor de verlegging, verwijdering en permanente bescherming van de Kabels en Leidingen Derden Categorie 2 komen voor rekening van de Opdrachtgever.

3.3.4.7. Aanpassen Kabels en Leidingen Derden Categorie 3

- a. Als verlegging, verwijdering of permanente bescherming van een Kabel of Leiding Derden Categorie 3 noodzakelijk is in verband met de Werkzaamheden of de daaruit resulterende beheersituatie, moet de Opdrachtnemer tijdig een Verzoek tot Aanpassing opstellen en ter ondertekening aan de Opdrachtgever voorleggen. Binnen 15 Werkdagen na ontvangst kan de Opdrachtgever aan de Opdrachtnemer laten weten dat hij het Verzoek tot Aanpassing weigert te ondertekenen. Dit echter alleen indien het niet voldoet aan de sub (b) gestelde voorwaarden.
- b. Het Verzoek tot Aanpassing en de Projectovereenstemming dienen te voldoen aan de volgende voorwaarden:
 - Ze zijn duidelijk en volledig (inclusief bijlagen);
 - Ze zijn in overeenstemming met de Regelingen inzake Kabels en Leidingen Derden;
 - De vermelde technische oplossing is in overeenstemming met de vigerende NEN-normen;
 - De vermelde technische oplossing doet geen afbreuk aan de in de Wet beheer rijkswaterstaatswerken genoemde belangen (bescherming, doelmatig en veilig gebruik, verruiming en wijziging van de waterstaatswerken).
- c. Na het Verzoek tot Aanpassing moet de Opdrachtnemer met de kabel- of leidingbeheerder tijdig overeenstemming bereiken over de inhoud van de Projectovereenstemming. Dit dient te geschieden namens de Opdrachtgever, onder het voorbehoud van diens goedkeuring. Mocht de Opdrachtnemer ondanks voldoende inspanningen niet tot een akkoord kunnen komen met de kabel- of leidingbeheerder, dan kan hij om assistentie van de Opdrachtgever vragen.

- d. De bereikte Projectovereenstemming moet ter ondertekening aan de Opdrachtgever worden voorgelegd. Binnen 15 Werkdagen na ontvangst kan de Opdrachtgever aan de Opdrachtnemer laten weten dat hij de Projectovereenstemming weigert te ondertekenen. Dit echter alleen indien deze niet voldoet aan de sub (b) gestelde voorwaarden.
- e. De vergoedingen aan de kabel- en leidingbeheerders voor de verlegging, verwijdering en permanente bescherming van de Kabels en Leidingen Derden Categorie 3 komen voor rekening van de Opdrachtgever.
- f. De Opdrachtnemer mag niet eerder met Werkzaamheden waarvoor een verlegging, verwijdering of permanente bescherming van een Kabel of Leiding Derden Categorie 3 noodzakelijk is, beginnen dan nadat daarvoor een Projectovereenstemming is gesloten. De Opdrachtnemer moet bij de uitvoering van deze Werkzaamheden de afspraken in acht nemen die zijn vastgelegd in de desbetreffende Projectovereenstemming.
- g. De Opdrachtnemer moet de uitvoering van de Werkzaamheden voor zover nodig afstemmen met diegenen die de Kabels en Leidingen Derden Categorie 3 feitelijk verleggen, verwijderen of permanent beschermen.

3.3.4.8. Opstellen Deelkwaliteitsplan Kabels en Leidingen Derden

- a. De Opdrachtnemer dient een deelkwaliteitsplan Kabels en Leidingen Derden op te stellen en ter Acceptatie voor te leggen aan de Opdrachtgever. De Opdrachtnemer dient het geaccepteerde deelkwaliteitsplan na te leven.
- b. Het deelkwaliteitsplan Kabels en Leidingen Derden is een onderliggend plan van het projectmanagementplan. Het moet ten minste de volgende onderdelen bevatten:
 - Personeel
 - Omschrijving van de bevoegdheden en verantwoordelijkheden van de functionarissen die direct betrokken zijn bij de Kabels en Leidingen Derden. Bij deze functies aangeven de daarvoor minimaal benodigde kwalificaties en aan welke functionaris verantwoording wordt afgelegd.
 - Aangeven welke functie als contactpersoon Kabels en Leidingen Derden wordt aangewezen, met wie door de Opdrachtgever overleg kan worden gevoerd en afspraken kunnen worden gemaakt.
 - Procesbeheersing
 - Beschrijvingen en/of schema's van de kritieke processen met betrekking tot de Kabels en Leidingen Derden, inclusief aanduiding van de kritieke punten.
 - Beschrijving van het proces van het verleggen, verwijderen, beschermen en in stand houden van de Kabels en Leidingen Derden. Hierbij dient in ieder geval aandacht te worden besteed aan:
 - De inventarisatie van de kabels en leidingen;
 - De wijze van afsluiten van de Projectovereenstemmingen;
 - De naleving van de afspraken uit de Projectovereenstemmingen;
 - De planning van een en ander.
 - Beschrijving van de uit het risicoregister volgende risico's die betrekking hebben op het hiervoor bedoelde proces, met daarbij een beschrijving van de te nemen beheersmaatregelen uitgewerkt in de 4 m's (mensen, middelen, methoden en materialen).
 - Borgingsmaatregelen

- Beschrijving van de wijze waarop vanaf de ontwerpfase continu wordt geborgd dat rekening wordt gehouden met de Kabels en Leidingen Derden.
- Beschrijving van de toetsen en andere borgingsmaatregelen welke worden uitgevoerd om aan te tonen dat het geaccepteerde deelkwaliteitsplan wordt nageleefd en om aan te tonen dat de opgestelde kwaliteitsregistraties betrouwbaar zijn.

3.4 Overbelading motorvoertuigen

3.4.1 Doelstelling

De massa van een beladen (motor)voertuig, dat ten behoeve van de Werkzaamheden wordt ingezet, mag de toegestane maximummassa, als vermeld op het kentekenbewijs en/of kentekenregister, niet overschrijden.

3.4.2 Werkzaamheden

Het controleren van beladen (motor)voertuigen om vast te stellen dat of de toegestane maximummassa niet wordt overschreden.

3.4.3 Proceseisen

- De Opdrachtnemer dient een registratie bij te (laten) houden van (motor)voertuigen, met een volgens het kenteken maximummassa > 12 ton, die in het kader van de Werkzaamheden worden ingezet voor het vervoer over de openbare weg van bouwmaterialen, afvalstoffen en materieel. Dit geldt zowel voor (motor)voertuigen van de Opdrachtnemer zelf als van diens zelfstandige hulppersonen.
- De Opdrachtnemer dient in het voortgangsrapport een overzicht van overbeladen (motor)voertuigen op basis van registratie op te nemen.

Indien de Opdrachtgever constateert dat de toegestane maximummassa is overschreden, verbeurt de Opdrachtnemer, per (motor)voertuig, een onmiddellijk opeisbaar en niet voor matiging vatbare boete die bij overtreding wordt opgelegd. Het bedrag van de boete bedraagt:

$105\% \leq X < 110\%$	€ 350,00
$110\% \leq X < 115\%$	€ 525,00
$115\% \leq X < 120\%$	€ 700,00
$120\% \leq X < 125\%$	€ 875,00
$125\% \leq X < 130\%$	€ 1050,00
$130\% \leq X < 135\%$	€ 1225,00
$135\% \leq X < 140\%$	€ 1400,00
$X \geq 140\%$	€ 5000,00

waarbij X = percentage overschrijding

- Indien bij herhaling een overschrijding wordt geconstateerd, is er tevens sprake van een tekortkoming als bedoeld in het kader van financieel management.
- De Opdrachtgever zal bij elke geconstateerde overschrijding waarbij boetes zijn opgelegd de met handhaving belaste autoriteiten inlichten.

3.4.4 Producteisen

In de administratie dienen ten minste te zijn vastgelegd:

- De kentekens van de (motor)voertuigen;
- De toegestane maximummassa per (motor)voertuig;
- De datum, tijdstip en locatie van de weging;
- De totale massa na laden;
- De overschrijding van de toelaatbare maximummassa in massa en percentage.

4 Technisch management

Het proces technisch management is op te splitsen in de deelprocessen:

- Ontwerpen
- Uitvoeren

4.1 Ontwerpen

Het opstellen van een uitvoeringsontwerp in de vorm van werktekeningen valt uiteen in de volgende deelprocessen.

- Specificeren
- Verifiëren

4.1.1 *Specificeren*

4.1.1.1. Doelstelling

Het opstellen van een uitvoeringsontwerp in de vorm van werktekeningen.

4.1.1.2. Werkzaamheden

Het nader uitwerken van de eisen uit de Vraagspecificatie Eisen en de tekeningen in een uitvoeringsontwerp in de vorm van werktekeningen.

4.1.1.3. Proceseisen

- De Opdrachtnemer dient voorafgaand aan de Uitvoeringswerkzaamheden de gehele bestaande glooiing, inclusief de werkstrook, in te meten en op basis van deze opname, de tekeningen behorende bij dit contract en eisen uit de Vraagspecificatie Eisen werktekeningen te vervaardigen;
- De Opdrachtnemer dient pas te starten met de Uitvoeringswerkzaamheden zoals beschreven in het PMP nadat het betreffende uitvoeringsontwerp is geaccepteerd door de Opdrachtgever.

4.1.1.4. Eisen werktekeningen

In de 100m-profielen behorende bij dit contract zijn de bestaande situatie (hoogtelijn) in combinatie met alleen de contouren van de nieuw aan te brengen (steen)bekleding(en) weergegeven. Gegevens over opbouw van de bestaande bekleding, de nieuw aan te brengen bekledingen en de aan te brengen overige constructies zoals de kreukelberm, waterremmende onderlaag etc. zijn weergegeven op de dwarsprofiel- en situatietekeningen behorende bij dit contract.

- De werktekeningen bestaan uit een situatietekening in x,y,z-coördinaten (in DWG-formaat) en dwarsprofielen (hardcopy, PDF en DWG-formaat).
- De situatietekening dient gebaseerd te zijn op de inmeting en op de tekeningen behorende bij het contract.
- De dwarsprofielen zijn gegenereerd uit de situatietekening en herleidbaar tot de exacte locatie in de situatietekening.
- Het vervaardigen van werktekeningen is er op gericht de nieuwe constructie in te passen in de inmeting, conform de dwarsprofielen en 100m-profielen behorende bij dit contract.

- Op de werktekeningen moeten alle relevante gegevens worden weergegeven, welke nodig zijn om het werk conform de eisen en tekeningen te kunnen maken.
- Op de te vervaardigen werktekeningen dienen in de dwarsprofielen minimaal de bestaande situatie, de nieuwe situatie en het op de tekeningen behorende bij dit contract weergegeven ontwerp te zijn weergegeven.
- De maximale afstand tussen de te vervaardigen dwarsprofielen bedraagt 100 meter. Bij bochten en constructiewijzigingen dienen extra werkprofielen opgesteld te worden.

De Opdrachtnemer blijft verantwoordelijk voor de uitvoerbaarheid van de volgens dit artikel ingediende werktekeningen. Eventuele fouten en/of onvolledigheden in de geaccepteerde werktekeningen geven de Opdrachtnemer geen recht op bijbetaling.

4.1.2 *Verifiëren*

4.1.2.1. Doel

Het aantonen dat wordt voldaan aan de eisen in de Overeenkomst.

4.1.2.2. Werkzaamheden

- Opstellen verificatieplannen;
- Verifiëren en in verificatierapporten vastleggen of de objecten voldoen aan alle daaraan gestelde eisen.

4.1.2.3. Proceseisen

De Opdrachtnemer dient verificatieplannen en verificatierapporten op te stellen.

4.1.2.4. Producteisen

4.1.2.4.1. Verificatieplan

Voor elke verificatiemethode dient de geldigheid te worden vastgesteld, tenzij:

- een gestandaardiseerde verificatiemethode wordt toegepast die door de Opdrachtgever wordt erkend of
- een binnen de Overeenkomst van toepassing verklaard document wordt toegepast of
- een verificatiemethode zich in de praktijk heeft bewezen en de referentie door de Opdrachtgever wordt aanvaard.

Bij elke eis uit de specificatie wordt, indien relevant, aangegeven:

- wanneer wordt aangetoond dat is voldaan aan de eis;
- wie verificatie uitvoert;
- validatie van de verificatie methode.

4.1.2.4.2. Verificatierapport

In het verificatierapport dient ten minste het volgende te zijn vastgelegd:

- Eis (met eisnummer);
- Van toepassing zijnde bindende, informatieve en overige documenten;
- Bewijsdocument of verwijzing naar bewijsdocument, waarin is aangetoond dat wordt voldaan aan de gestelde eis;

- Dat is aangetoond dat is voldaan aan de eisen.

De validatie van de verificatiemethode dient te worden uitgewerkt in het verificatierapport. In het rapport dient voor een verificatiemethode ten minste het volgende te zijn geïdentificeerd en vastgelegd:

- De verificatiemethode;
- Bewijsdocument of verwijzing naar bewijsdocument, waarin de geldigheid van de verificatiemethode is aangetoond.

4.2 Uitvoeren

Uitvoeren valt uiteen in de volgende deelprocessen:

- Objecten laten voldoen aan de gestelde eisen
- Uitvoeren maatregelen in het kader van vrijkomende materialen en bouwstoffen
- Keuren en testen
- Opleveren

4.2.1 *Objecten laten voldoen aan de gestelde eisen*

4.2.1.1. Doelstelling

Waarborgen dat het Werk op beheerste, expliciete en transparante wijze wordt gerealiseerd op zodanige wijze dat objecten weer voldoen aan de gestelde eisen.

4.2.1.2. Werkzaamheden

- ~~Geodetische Werkzaamheden;~~
- ~~Plan voor maatvoering;~~
- Starten met de uitvoeringswerkzaamheden;
- Veilig verrichten van de Uitvoeringswerkzaamheden;
- Herstellen schades tijdens de realisatie.

4.2.1.3. Proces- en producteisen

4.2.1.3.1. Geodetische Werkzaamheden en areaalgegevens

Niet van toepassing.

4.2.1.3.2. Plan voor maatvoering, geo-eisen en areaalgegevens

Niet van toepassing.

4.2.1.3.3. Starten met de Uitvoeringsfase

- a) De Opdrachtnemer vangt niet aan met de Uitvoeringswerkzaamheden, indien in verband met die Uitvoeringswerkzaamheden een verlegging, verwijdering en/of aanpassing van kabels of leidingen noodzakelijk is, voordat er een projectovereenstemming is afgesloten voor de verlegging, verwijdering en/of aanpassen van de betreffende kabels en leidingen;
- b) De Opdrachtnemer mag niet starten met de Uitvoeringswerkzaamheden op de bouwplaats voordat de benodigde vergunningen c.q. ontheffingen zijn verleend;
- c) De Opdrachtnemer mag niet starten met de Uitvoeringswerkzaamheden op de bouwplaats vóór de genoemde datum in Annex II;

4.2.1.3.4. Herstellen schades

De Opdrachtnemer dient door hem veroorzaakte schades aan bestaande infrastructuur terstond te herstellen.

4.2.1.3.5. Veilig verrichten van de Uitvoeringswerkzaamheden

De Opdrachtnemer dient:

- tijdens de uitvoering de integrale veiligheidsrisico's verbonden aan de realisatie van de objecten te inventariseren, analyseren en evalueren overeenkomstig de eisen als gesteld in § 6.1 van deze vraagspecificatie proces;
- de Opdrachtgever schriftelijk te informeren over het aanstellen van een V&G-coördinator uitvoeringsfase;
- de voorlichting van werknemers van de Opdrachtgever, door Opdrachtgever ingeschakelde personen en derden op de bouwplaats te coördineren en verzorgen;
- de verplichtingen m.b.t. de kennisgeving conform artikel 2.27 van het Arbeidsomstandighedenbesluit te verzorgen.

4.2.2 *Uitvoeren maatregelen in het kader van vrijkomende materialen en bouwstoffen*

Deze subparagraaf dient gelezen te worden in samenhang met annex V, Vrijkomende materialen.

4.2.2.1. Doelstelling

Het beheerst omgaan met vrijkomende materialen waaronder afvalstoffen.

4.2.2.2. Informatie

De Opdrachtgever heeft een deel van de in het Werk aanwezige materialen onderzocht. De onderzoeken zijn opgenomen in Vraagspecificatie Eisen.

4.2.2.3. Werkzaamheden

- Onderzoeken milieukundige kwaliteit van vrijkomende materialen.
- Opstellen en naleven van een plan voor het omgaan met vrijgekomen materialen waaronder afvalstoffen
- Meldingen in het kader Besluit bodemkwaliteit
- Het vastleggen en rapporteren van afgevoerde afvalstoffen in een afvalstoffenregistratie

4.2.2.4. Proceseisen

4.2.2.4.1. Algemeen

De Opdrachtnemer dient voor adequate en wetconforme verwerking en/of afvoer van vrijkomende materialen waaronder afvalstoffen zorg te dragen, met in achtneming van alle ter zake geldende (wettelijke en bestuursrechtelijke) voorschriften. De Opdrachtnemer vertegenwoordigt met betrekking tot afvalstoffen de Opdrachtgever als ontdoener in de zin van de Wet milieubeheer. De Opdrachtnemer informeert de Opdrachtgever direct schriftelijk over de gemaakte afspraken met het bevoegd gezag.

4.2.2.4.2. Onderzoeken milieukundige kwaliteit

- De Opdrachtnemer dient van de vrijkomende materialen, waarvan de milieukundige kwaliteit niet of onvoldoende bekend is, voorafgaand aan het vrijkomen van de materialen de milieukundige kwaliteit vast te stellen door middel van een milieukundig onderzoek. Milieukundige onderzoeken dienen conform de geldende onderzoeksnormen te worden uitgevoerd. De kosten voor dit onderzoek zijn voor rekening van de Opdrachtnemer.
- Bij vrijkomen van asfalt is hoofdstuk 4 van CROW Publicatie 210 "Richtlijn omgaan met vrijkomend asfalt" van toepassing.
- Tevens dient, indien geen gegevens door de Opdrachtgever beschikbaar zijn gesteld voor de locaties waar de Opdrachtnemer grondwerk gaat uitvoeren, de Opdrachtnemer voor aanvang van deze werkzaamheden een verkennend (water)bodemonderzoek conform de Wet Bodembescherming te laten uitvoeren door een instelling die voor het betreffende onderzoek is gecertificeerd door een certificatie-instelling die daartoe is erkend door een Nationale accreditatie-instelling (in Nederland de Raad voor Accreditatie). De kosten voor dit (water)bodemonderzoek zijn voor rekening van de Opdrachtnemer. Voor aanvang van de werkzaamheden op de betreffende locatie moet de Opdrachtnemer een afschrift van de onderzoeksresultaten verstrekken aan de Opdrachtgever.

4.2.2.4.3. Opstellen plan vrijkomende materialen

- De Opdrachtnemer dient voor de start van de Uitvoeringswerkzaamheden een plan "vrijkomende materialen" in dat betrekking heeft op het Werk.
- De Opdrachtnemer dient het plan, vóór verstrekking aan de Opdrachtgever, af te stemmen met het bevoegd gezag besluit bodemkwaliteit, Wet bodembescherming en Wet milieubeheer.
- Indien het milieukundig onderzoek de aanwezigheid van teerhoudend asfalt aantoonst, dient de Opdrachtnemer als onderdeel van het plan vrijkomende materialen een freesplan op te stellen en de hoeveelheid af te voeren teerhoudende verharding te bepalen en ter schriftelijke Acceptatie aan de Opdrachtgever aan te bieden. De kosten voor het gescheiden vrijmaken, afvoeren en afleveren van die hoeveelheid worden vergoed tegen een bedrag van 50 euro per ton exclusief omzetbelasting.
- Indien het milieukundig onderzoek blijkt dat vrijkomende grond valt in het gebiedsspecifiek kader/normstelling nooit toepasbare/nooit verspreidbare grond, dient de Opdrachtnemer als onderdeel van het plan vrijkomende materialen een grondstromenplan op te stellen en de hoeveelheid af te voeren nooit toepasbare/nooit verspreidbare grond te bepalen en ter schriftelijke Acceptatie aan de Opdrachtgever aan te bieden. De kosten voor het gescheiden vrijmaken, afvoeren en afleveren van die hoeveelheid worden vergoed tegen een bedrag van 65 euro per ton exclusief omzetbelasting.
- Bovenstaande verrekenprijzen zijn alleen van toepassing op materialen die niet genoemd zijn in de onderzoeken uitgevoerd en/of aangegeven zijn op tekening door de Opdrachtgever.

4.2.2.4.4. Meldingen in het kader van het Besluit bodemkwaliteit

De Opdrachtnemer verricht de meldingen in het kader van het Besluit bodemkwaliteit. Hiertoe dient de Opdrachtnemer een procedure te volgen die door het Besluit bodemkwaliteit wordt voorgeschreven. Daarnaast informeert hij de

Opdrachtgever terstond schriftelijk over gemaakte afspraken met het bevoegd gezag.

4.2.2.5. Producteisen

4.2.2.5.1. Plan vrijkomende materialen

- Het plan vrijkomende materialen dient te beschrijven hoe wordt omgegaan met vrijkomende materialen. Het plan dient minimaal uit de volgende onderdelen te bestaan:
 - te nemen veiligheidsvoorzieningen en veiligheidsmaatregelen;
 - aard, kwaliteit en hoeveelheden van vrijkomende materialen;
 - wijze en locatie van afvoer, verwerking of toepassing van de vrijkomende materialen;
 - wijze van laden en vervoeren van vrijgekomen materialen en de plaats van bestemming ervan;
 - wijze waarop wordt omgegaan met onbekende vrijkomende materialen, b.v. bodemverontreiniging;
 - de te volgen procedures, inclusief aan te vragen of aangevraagde vergunningen, meldingen, afvalstroomnummers.
- In het plan dient onderscheid gemaakt te worden tussen afvalstoffen en niet-afvalstoffen.
- Het plan vrijkomende materialen dient betrekking te hebben op het gehele Werk.
- De Opdrachtnemer kan ervoor kiezen om deelplannen vrijkomende materialen op te stellen, per gedeelte van het Werk (b.v. op basis van tijd, geografie, materiaal). De eisen voor het plan vrijkomende materialen zijn overeenkomstig van toepassing op het deelplan vrijkomende materialen. Het totaal aan deelplannen dient het gehele Werk te omvatten.

4.2.2.5.2. Afvalstoffenregistratie

- De Opdrachtnemer houdt een op het plan vrijkomende materialen afgestemde administratie bij van de bewijzen van acceptatie van de naar een bewerkings-, verwerkings- of eindverwerkingsinrichting vervoerde afvalstoffen, in welke bewijzen de naam en het adres van de inrichting, het afvalstroomnummer, de aard, de hoeveelheid, de herkomst en de vervoerder van de materialen zijn vermeld.
- Na elke periode van 4 weken levert de Opdrachtnemer een overzicht van de in de afgelopen periode afgevoerde afvalstoffen: aard, hoeveelheid, herkomst, bestemming, afvalstroomnummer (indien van toepassing).
- Bij oplevering van het Werk draagt de Opdrachtnemer de afvalstoffenregistratie over aan de Opdrachtgever.

4.2.3 Opslaan van materialen, bouwstoffen, materieel en hulpmiddelen

Bij de Werkzaamheden vrijkomende (organische) materialen, alsmede bouwstoffen, materieel en hulpmiddelen die niet in gebruik zijn voor het uitvoeren van werkzaamheden, ten minste tot de volgende afstand buiten de verharding, gemeten uit de kantstreep, van een voor het openbaar verkeer opengestelde rijbaan plaatsen of opslaan:

- op autosnelwegen 13,00 m
- op autowegen 6,00 m

- op wegen met een snelheidsbeperking van 80 km/h 4,50 m
- op wegen met een snelheidsbeperking lager dan 80 km/h 3,00 m
- achter de voertuigkering 1,50 m

met dien verstande dat een eventueel aanwezige voertuigkering hierdoor niet aan haar functie mag worden onttrokken en het zicht op verkeersborden en andere voor de weggebruiker bedoelde signaalgevers en/of aanduidingen niet mag worden belemmerd.

4.2.4 *Uitvoering asfaltwerkzaamheden*

4.2.4.1. Doelstelling

Tijdens de uitvoering van de Werkzaamheden dient de veiligheid van de weggebruiker geborgd te blijven.

4.2.4.2. Werkzaamheden

- Plaatsen van verkeersborden;
- Verwijderen van verkeersborden;
- Verwijderen van split e.d.;
- Obstakels tijdelijk verplaatsen.

4.2.4.3. Proceseisen

4.2.4.3.1. Plaatsen van verkeersborden

De Opdrachtnemer dient er zorg voor te dragen dat tijdens de uitvoering van de Werkzaamheden de aanvullende bebording voor openstelling aan het openbaar verkeer wordt geplaatst.

Een aantal veel voorkomende maatregelen zijn:

- Asfalteren tijdens regen bord J37 (gevaar) van het RVV 1990 met een wit onderbord stoomvorming plaatsen;
- Voor asfaltbeton opengesteld aan het verkeer wat is afgestrooid bord J25 (losliggende stenen) en J20 (slipgevaar) van het RVV 1990 plaatsen;
- Tijdelijke aansluitingen oude op nieuwe deklaag of bij doorsteken bord J01 (slecht wegdek) van het RVV 1990 plaatsen;
- Gedurende de periode dat een rijstrook, met een oude en een nieuwe deklaag naast elkaar, opengesteld is voor het openbaar verkeer, dient een snelheidsbeperking tot 90 km/h (borden A01) te worden ingesteld. Tevens dient het bord J16 (werk in uitvoering) en bord J20 (slipgevaar) van het RVV 1990 bij het betreffende wegvak te worden geplaatst;
- Indien de remvertraging $< 6,5 \text{ m/s}^2$ is, bord J37 van het RVV 1990 met een wit onderbord langere remweg nieuw wegdek inclusief lengte van het vak plaatsen

4.2.4.3.2. Verwijderen van verkeersborden

- De borden J20 en J25 mogen worden verwijderd nadat al het losliggend materiaal is verwijderd doch niet eerder dan zeven dagen na openstelling van het betreffende wegvak voor het openbaar verkeer.
- Bord J37 met onderbord langere remweg nieuw wegdek pas verwijderen nadat de Opdrachtnemer heeft aangetoond, middels een keuringsrapport, dat de remvertraging $\geq 6,5 \text{ m/s}^2$ is.

4.2.4.3.3. Verwijderen van split e.d.

Gedurende 10 Werkdagen na openstelling van een wegvak aan het openbaar verkeer loskomend split e.d. (materiaalverlies) zo spoedig mogelijk verwijderen.

4.2.4.3.4. Obstakels

- Reeds aanwezige obstakels zoals bebording, lichtmasten en dergelijke mogen, indien nodig, tijdelijk worden verplaatst en moeten naderhand weer worden teruggeplaatst.
- Indien reeds aanwezige obstakels worden verplaatst, moet de Opdrachtnemer zorg dragen voor de verlegging van eventueel aanwezige kabels en leidingen en indien van toepassing de obstakels wederom aansluiten op het elektriciteitsnet.

4.2.4.4. Producteisen

Geen.

4.2.5 *Keuren en Testen*

4.2.5.1. Doelstelling

Het keuren van objecten zodat aantoonbaar kan worden gemaakt dat de objecten voldoen aan de eisen.

4.2.5.2. Werkzaamheden

- Opstellen en naleven keuringsplannen
- Uitvoeren keuringen
- Opstellen keuringsrapporten

4.2.5.3. Proceseisen

4.2.5.3.1. Opstellen en naleven keuringsplannen

De Opdrachtnemer dient voor de verschillende soorten Werkzaamheden keuringsplannen op te stellen.

4.2.5.3.2. Uitvoeren keuringen en opstellen keuringsrapporten

De Opdrachtnemer dient tijdens de realisatie keuringen uit te voeren en de resultaten hiervan schriftelijk vast te leggen om aan te tonen dat is voldaan aan de eisen.

4.2.5.4. Producteisen

4.2.5.4.1. Keuringsplan

De keuringen hebben betrekking op de eisen uit de volgende documenten:

- Vraagspecificatie Eisen;
- De documenten behorende bij vraagspecificatie Eisen en de daaruit voortvloeiende eisen.

De keuringen hebben ook betrekking op beheersmaatregelen behorende bij de door de Opdrachtgever geïdentificeerde risico's.

In een keuringsplan dient voor een object per eis ten minste het volgende te zijn geïdentificeerd en vastgelegd:

- Eis (met eisnummer);
- Welke waarden moeten worden waargenomen;
- Van toepassing zijnde bindende, informatieve en overige documenten;
- Beschrijving van de keurings- of testmethode, keurings- of testtraject, de keurings- of testmeetmiddelen, de geldende nauwkeurigheidseisen alsmede de calibratiemethoden, -frequentie en -registratie;
- Wanneer is aangetoond dat aan de eis is voldaan;
- Betrokkenen bij keuring of test (incl. bevoegdheden en verantwoordelijkheden);
- Validatie van de keurings- en testmethode;
- De formulieren die worden gebruikt tijdens de keuring of test.

4.2.5.4.2. Keuringsrapport

Het keuringsrapport dient te voldoen aan dezelfde eisen als het keuringsplan.

Aanvullend op hetgeen gesteld in §21-3 UAV-GC 2005 dient in het keuringsrapport voor een object per eis ten minste het volgende te zijn vastgelegd:

- Indien niet wordt voldaan de verbetermaatregelen beschrijven, zodat alsnog aan de eis wordt voldaan;
- Identificatie van geconstateerde afwijkingen;
- Feitelijke registratie van de keuringsresultaten, de waarde en eventuele marges;
- Invloed van de testomgeving;
- Bewijsdocument of verwijzing naar bewijsdocument, waarin wordt aangetoond dat wordt voldaan aan de gestelde eis.

4.2.6 *Opleveren*

4.2.6.1. Doelstelling

Waarborgen dat de documentatie van de gerealiseerde objecten op beheerste, expliciete en transparante wijze wordt vastgelegd in opleverdossiers.

4.2.6.2. Werkzaamheden

- Opstellen opleverdossier
- Digitaal overdragen gegevens

4.2.6.3. Proceseisen

4.2.6.3.1. Opstellen opleverdossier

De Opdrachtnemer dient 28 dagen na oplevering het opleverdossier verstrekt te hebben.

4.2.6.3.2. Digitaal overdragen gegevens

De Opdrachtnemer dient bij oplevering alle door de Opdrachtnemer in het kader van de realisatie van het Werk verkregen gegevens met betrekking tot de structuur of de samenstelling en kwaliteit van de bodem en het grondwater in te dienen bij TNO-NITG, DINO ("Data en Informatie Nederlandse Ondergrond") conform de

aangegeven procedure op www.dinodata.nl. In alle bestanden dient RWS als Opdrachtgever te zijn ingevuld. De Opdrachtnemer dient een bewijs van levering van de data aan DINO te overhandigen aan de Opdrachtgever. De door de Opdrachtnemer verstrekte gegevens worden door DINO opgenomen in de landelijke geo-informatie-databank.

De Opdrachtnemer dient de digitaal aan te leveren project- en areaalgegevens, in de vorm van bestanden op te slaan en over te dragen, zoals aangegeven in de tabel in §4.2.6.4.1. op een geschikte gegevensdrager (bijvoorbeeld DVD).

4.2.6.4. Producteisen

4.2.6.4.1. Opleverdossier

Het opleverdossier bestaat uit gegevens conform onderstaande tabel

Gegevens/documenten	Aantal papieren exemplaren	Digitaal
As-built tekeningen van aangepaste objecten en in de grond achter gebleven (hulp)constructies als bedoeld in bijlage B	1	Ja
Garantieverklaringen als bedoeld in §4-12 UAV-GC 2005	1	Ja
Keurings- en testrapporten	Geen	Ja
Bouwstoffendossier	Geen	Ja
Referentiesamenstelling asfaltsamenstellingen en bewijzen van oorsprong bouwstoffen	Geen	Ja
Afvalstoffenregistratie inclusief vervoersbewijzen en stortbonnen	Geen	Ja
Integraal veiligheidsdossier(s) (waarin opgenomen V&G-dossier cf art. 2.30 Arbeidsomstandighedenbesluit)	Geen	Ja

5 Inkoopmanagement

5.1.1 Doelstelling

Waarborgen van een navolgbaar, beheerst en transparant inkoopproces.

5.1.2 Werkzaamheden

- Voldoen aan BIBOB-eisen;
- Inschakelen zelfstandige hulppersoon voor Kerngis en DTB.

5.1.3 Proceseisen

5.1.3.1. Zelfstandige hulppersonen en BIBOB-eisen

Indien de Opdrachtnemer onderdelen van de Werkzaamheden door zelfstandige hulppersonen, niet zijnde leveranciers, laat verrichten en de waarde van de door de zelfstandige hulppersoon te verrichten werkzaamheden groter is dan of gelijk is aan € 130.000,= (excl. omzetbelasting), moet de inschakeling van de zelfstandige hulppersoon tevoren zijn geaccepteerd door de Opdrachtgever.

De Opdrachtnemer meldt de inzet van de zelfstandige hulppersoon tijdig aan de Opdrachtgever en verstrekt daarbij aan de Opdrachtgever een door de zelfstandige hulppersoon ingevulde en ondertekende Eigen Verklaring, volgens het model dat bij de inschrijving voor deze opdracht is gehanteerd. Van deze Eigen Verklaring dienen de onderdelen 1 en 2 te zijn ingevuld.

Acceptatie door de Opdrachtgever beperkt zich uitsluitend tot de genoemde omstandigheden in artikel 45 leden 1 en 2 van de richtlijn 2004/18/EG. Indien uit de beoordeling blijkt dat de zelfstandige hulppersoon zich bevindt in één van de omstandigheden, genoemd in artikel 45 leden 1 en 2 van de richtlijn 2004/18/EG, dan kan de Opdrachtgever besluiten dat:

- de door de Opdrachtnemer gekozen zelfstandige hulppersoon niet wordt geaccepteerd, en;
- de Opdrachtnemer de gelegenheid krijgt om een andere zelfstandige hulppersoon te vinden die de betreffende Werkzaamheden kan uitvoeren of aan te geven dat hij het betreffende deel alsnog zelf zal uitvoeren.

Indien de Opdrachtgever aanwijzingen heeft dat een zelfstandige hulppersoon zich bevindt in één van de omstandigheden, genoemd in artikel 45 leden 1 en 2 van richtlijn 2004/18/EG, maar er nog onvoldoende informatie beschikbaar is om het uitsluiten van die zelfstandige hulppersoon te motiveren dan zal advies worden gevraagd aan het Bureau BIBOB (zie artikel 8 van de Wet BIBOB). De zelfstandige hulppersoon over wie advies is gevraagd, wordt door de Opdrachtgever over de inhoud van dat advies geïnformeerd.

Het in dit artikel bepaalde laat onverlet de verantwoordelijkheid en aansprakelijkheid van de Opdrachtnemer voor de juiste en tijdige voltooiing van het Werk. In geval een zelfstandig hulppersoon door de Opdrachtgever niet wordt geaccepteerd, geeft dat de Opdrachtnemer geen enkel recht op schadevergoeding, bijbetaling of termijnverlenging.

5.1.3.2. *Inschakelen zelfstandige hulppersoon voor DTB, Kerngis en
garantiebank*

Niet van toepassing.

5.1.3.3. *Inschakelen Zelfstandige hulppersonen bewegwijzering*

Niet van toepassing.

5.1.4 *Producteisen*

Geen.

6 Projectbeheersing

Het proces Projectbeheersing is opgesplitst in de deelprocessen:

- Risicomanagement
- Planningsmanagement
- Financieel management

6.1 Risicomanagement

6.1.1 Doelstelling

Identificeren en beheersen van risico's.

6.1.2 Werkzaamheden

- Inventariseren, analyseren en kwantificeren van risico's;
- Beheersen van risico's;
- Opstellen en bijhouden van een risicoregister.

6.1.3 Proceseisen

6.1.3.1. Algemeen

De Opdrachtnemer dient risicomanagement (risicoanalyse en risicobeheersing) uit te voeren gedurende alle fasen van het Werk.

6.1.3.2. Inventariseren, analyseren en kwantificeren van risico's

De Opdrachtnemer dient:

- voor iedere discipline de risico's te inventariseren en te analyseren die verbonden zijn aan het uitvoeren van de Werkzaamheden;
- geïnventariseerde en geanalyseerde risico's te kwantificeren;
- de door de Opdrachtgever geïdentificeerde risico's zoals opgenomen in Vraagspecificatie Eisen over te nemen in zijn risico-inventarisatie.

6.1.3.3. Beheersen van risico's

De Opdrachtnemer dient:

- voor elk geïdentificeerd risico beheersmaatregelen vast te stellen;
- aan te tonen dat beheersmaatregelen genomen zijn.

6.1.3.4. Opstellen en bijhouden van een risicoregister

De Opdrachtnemer dient een risicoregister aan te leggen en actueel te houden.

6.1.4 Producteisen

6.1.4.1. Risicoregister

Het risicoregister dient minimaal de volgende gegevens te bevatten:

- De actuele risico's en inmiddels beheerste risico's

Per geïnventariseerd risico:

- Beschrijving van het risico (de ongewenste gebeurtenis);
- Beschrijving van de oorzaak;
- Beschrijving van het gevolg;
- Inschatting in kans en gevolgklassen (tijd, geld, kwaliteit, veiligheid en omgeving) van het initieel risico en het restrisico;
- Beschrijving van de beheersmaatregelen;
- Status van de beheersmaatregel(en).

6.2 Planningsmanagement

6.2.1 Doelstelling

Beheren van de planning van Werkzaamheden

6.2.2 Werkzaamheden

- Opstellen overall planning
- Opstellen detailplanningen
- Registreren en bijsturen van de voortgang

6.2.3 Proceseisen

6.2.3.1. Opstellen overall planning

De Opdrachtnemer dient een overall planning op te stellen.
De overall planning dient te worden geactualiseerd indien de daadwerkelijke voortgang van de Werkzaamheden meer dan een week gaan afwijken van de geplande voortgang.

6.2.3.2. Opstellen detailplanning

De Opdrachtnemer dient de detailplanning:

- Op te stellen;
- Actueel te houden.

6.2.3.3. Registreren en bijsturen van de voortgang

De Opdrachtnemer dient het achterlopen op een kritiek pad als een afwijking te beschouwen en conform de afwijkingsprocedure te behandelen.

6.2.4 Producteisen

6.2.4.1. Planning algemeen

Planningen dienen zowel als 'hard-copy' als in digitale vorm aan de Opdrachtgever ter beschikking te worden gesteld.

6.2.4.2. Overall planning

De overall planning dient:

- Een reële inschatting te geven van doorlooptijden;
- Alle data en mijlpalen te bevatten voortkomend uit de Basisovereenkomst en annex II;
- Conform een balkenschema (Gantt chart) te zijn opgezet;
- De relevante vergunningsprocedures weer te geven;

- het kritieke pad weer te geven.

6.2.4.3. Detailplanning

Een detailplanning dient:

- Een nadere uitwerking van faseringen, inclusief Werkzaamheden die hinder voor de omgeving kunnen veroorzaken zoals bijvoorbeeld verkeersmaatregelen en overige verkeershinder weer te geven.

6.3 Financieel management

6.3.1 Doelstelling

Het financiële beheer overeenkomstig de contractuele voorwaarden te laten verlopen.

6.3.2 Werkzaamheden

- Opstellen onderbouwing opdrachtsom

6.3.3 Proces- en producteisen

6.3.3.1. Algemeen

- In aanvulling op art. 14 van de Basisovereenkomst en §33 UAV-GC 2005 gelden onderstaande bepalingen inzake de betalingsregeling.
- Met "opdrachtsom" wordt in deze betalingsregeling bedoeld het totaalbedrag als genoemd in artikel 2 lid 4 van de Basisovereenkomst.

6.3.3.2. Onderbouwing opdrachtsom

- De Opdrachtnemer verstrekt uiterlijk binnen tien dagen na opdrachtverlening een realistische en uitlegbare nadere onderbouwing van de Staat van ontleding van de inschrijvingsprijs. In geval van een prijsaanbieding conform §45_2 UAV-GC 2005 verstrekt de Opdrachtnemer een niet-gesaldeerde onderbouwing bij die prijsaanbieding.
- In de onderbouwing dient onderscheid gemaakt te worden in directe en indirecte kosten. De directe kosten dienen te zijn uitgesplitst naar de benodigde hoeveelheden of activiteiten maal de prijs per eenheid en de gerelateerde eenmalige kosten.
- De indirecte kosten dienen te zijn uitgesplitst naar algemene eenmalige kosten, engineering, tijdgebonden kosten (waaronder uitvoeringskosten) en toeslagen als bijdragen, algemene kosten, winst en risico.

6.3.3.3. Termijnstaat

De betaling van de aannemingssom geschiedt in 9 termijnen welke verschijnen als volgt:

termijn	omschrijving
1.	Nadat de nieuwe bekleding voor 10% is aangebracht verschijnt de 1 ^e termijn, groot 10% van de aannemingssom verminderd met € 25.000,-, verhoogd met de ten laste van de stelpost gedane uitgaven.

2.	Nadat de nieuwe bekleding voor 20% is aangebracht verschijnt de 2 ^e termijn, groot 10% van de aannemingsom verminderd met € 25.000,-, verhoogd met de ten laste van de stelpost gedane uitgaven.
3.	Nadat de nieuwe bekleding voor 30% is aangebracht verschijnt de 3 ^e termijn, groot 10% van de aannemingsom verminderd met € 25.000,-, verhoogd met de ten laste van de stelpost gedane uitgaven.
4.	Nadat de nieuwe bekleding voor 50% is aangebracht verschijnt de 4 ^e termijn, groot 20% van de aannemingsom verminderd met € 25.000,-, verhoogd met de ten laste van de stelpost gedane uitgaven.
5.	Nadat de nieuwe bekleding voor 70% is aangebracht verschijnt de 5 ^e termijn, groot 20% van de aannemingsom verminderd met € 25.000,-, verhoogd met de ten laste van de stelpost gedane uitgaven.
6.	Nadat de nieuwe bekleding voor 100% is aangebracht verschijnt de 6 ^e termijn, groot 20% van de aannemingsom verminderd met € 25.000,-, verhoogd met de ten laste van de stelpost gedane uitgaven.
7.	Nadat het Werk is opgeleverd verschijnt de 7 ^e termijn, groot 6% van de aannemingsom verminderd met € 25.000,-, verhoogd met de ten laste van de stelpost gedane uitgaven.
8.	Nadat het opleverdossier is geaccepteerd verschijnt de 8 ^e termijn, groot 2% van de aannemingsom verminderd met € 25.000,-, verhoogd met de ten laste van de stelpost gedane uitgaven.
9.	Nadat de onderhoudsperiode is verstreken en nadat de Opdrachtnemer aan al zijn verplichtingen heeft voldaan verschijnt de 9 ^e en laatste termijn, groot 2% van de aannemingsom verminderd met € 25.000,-, verhoogd met de ten laste van de stelpost gedane uitgaven.

6.3.3.4. Betaling

1. De betaling van de opdrachtsom geschiedt op basis van het percentage gerealiseerde nieuwe bekleding conform § 6.3.3.3.
2. Een termijnbedrag wordt bepaald door de som van de visueel gereed zijnde producten en de aangetoonde producteisen op het moment van het verschijnen van een termijnbedrag, te verminderen met de som van de reeds eerder verschenen termijnbedragen en de genoemde stelpost.
3. Het termijnbedrag dient onderbouwd te worden met een berekening van de gerealiseerde en door de Opdrachtnemer goedgekeurde nieuwe bekleding aangevuld met een overzichtstekening van het Werk waarop de voortgang van het werk per termijn is gemarkeerd.
4. Tevens dient te zijn aangetoond dat de MKI-waarde van duurzaam geproduceerde betonzuilen voor dit deel van het Werk is gerealiseerd

6.3.3.5. Opschorting van de betaling

1. De betaling van een termijnbedrag kan geheel worden opgeschort.
2. Het opschorten van de betaling van het gehele termijnbedrag geschiedt door het niet afgeven van een prestatieverklaring, als bedoeld in §33 UAV-GC 2005. Een prestatieverklaring wordt niet afgegeven, indien naar het oordeel van de Opdrachtgever een tekortkoming in de nakoming van Opdrachtnemers contractuele verplichtingen is geconstateerd en aan de Opdrachtnemer is gemeld (conform §20-4, §21-10 UAV-GC 2005) en die nog niet is hersteld of op andere wijze afdoende is opgelost.

3. Als tekortkoming als bedoeld in voorgaand lid wordt in ieder geval aangemerkt:
 - het ontbreken van de onderbouwing als genoemd in § 6.3.3.4.
4. Betaling van een opgeschort termijnbedrag vindt bij een volgende termijn plaats nadat de tekortkoming is hersteld of op andere wijze afdoende is opgelost.
5. De Opdrachtnemer heeft in geval van opschorting van betaling geen recht op vergoeding van rente en indexering.

7 Projectondersteuning

Het proces Projectondersteuning is opgesplitst in de deelprocessen:

- Kwaliteitsmanagement;
- Integraal veiligheidsmanagement;
- Organisatiemanagement.

7.1 Kwaliteitsmanagement

7.1.1 Doelstelling

- Waarborgen dat geëiste product- en proceskwaliteit op beheerste, expliciete en transparante wijze wordt geleverd.
- Beheren van afwijkingen op de Overeenkomst.
- Meten, analyseren en verbeteren van de geleverde proces- en productkwaliteit.

7.1.2 Werkzaamheden

- Hanteren kwaliteitsmanagementsysteem.
- Medewerking verlenen aan audits en toetsen van de Opdrachtgever.
- Plannen, uitvoeren en registreren audits.
- Identificeren en registreren van afwijkingen.
- Implementeren van de (corrigerende) maatregelen.
- Verbeteringen doorvoeren en bewaken.
- Opstellen en beheren van een afwijkingenregister.

7.1.3 Proceseisen

7.1.3.1. Hanteren kwaliteitsmanagementsysteem

Alle Werkzaamheden volgens de Overeenkomst dienen verricht te worden op basis van een kwaliteitsmanagementsysteem.

Dit kwaliteitsmanagementsysteem dient gebaseerd te zijn op één of in geval van een combinatie eventueel meerdere kwaliteitsmanagementsystemen die zijn gecertificeerd door een daartoe geaccrediteerde certificatie-instelling op basis van de vigerende versie van de norm NEN-EN-ISO 9001.

7.1.3.2. Medewerking verlenen aan audits en toetsen van de Opdrachtgever

De Opdrachtnemer dient de Opdrachtgever te allen tijde medewerking te verlenen om een audit, systeem-, proces- of producttoets te (laten) verrichten en de hiervoor benodigde documenten en informatie te leveren. Hierbij heeft de Opdrachtgever de bevoegdheid om te allen tijde alle bouw- en werkterreinen, fabrieken, werkplaatsen en loodsen van de Opdrachtnemer, zelfstandige hulppersonen en leveranciers, te betreden waar Werkzaamheden ten behoeve van de Overeenkomst worden verricht en zich daarbij te doen vergezellen door derden of deskundigen.

7.1.3.3. Plannen, uitvoeren en registreren audits

De Opdrachtnemer dient

- Een auditplanning op te stellen voor het Werk, audits uit te voeren en te registreren.

- Zijn auditplanning te actualiseren op basis van risico's en afwijkingen, echter met een minimum van één maal per kwartaal.

7.1.3.4. Identificeren en registreren van afwijkingen

De Opdrachtnemer dient

- afwijkingen te indentificeren, te registreren, te communiceren, te beoordelen, te corrigeren, te evalueren en de gewenste verbeteringen door te voeren.
- Een wijzigingsvoorstel in te dienen, indien hij meent dat een afwijking van blijvende aard is.
- Een afwijkingenregister bij te houden.
- De Opdrachtnemer dient negatieve bevindingen en tekortkomingen die door de Opdrachtgever zijn geconstateerd en gemeld aan de Opdrachtnemer, af te handelen op gelijke wijze als afwijkingen door de Opdrachtnemer geconstateerd.

7.1.3.5. Verbeteringen doorvoeren en bewaken

De Opdrachtnemer dient op basis van de geïdentificeerde risico's en tijdsduur van de betreffende Werkzaamheden waarop de risico's betrekking hebben een beoordeling door de directie van de onderneming voor het project uit te voeren om de effecten van de getroffen corrigerende en preventieve maatregelen te beoordelen en indien nodig maatregelen te treffen om de gewenste verbeteringen door te voeren.

7.1.4 Producteisen

7.1.4.1. Auditregister

Het auditregister dient minimaal de volgende zaken te bevatten:

- Onderdeel van het Werk waar audit betrekking op heeft;
- Geplande datum audit;
- Uniek auditnummer;
- Datum uitgevoerde audit;
- Auditor;
- Resultaten audit;
- Vervolgactie audit.

7.1.4.2. Afwijkingenregister

Het afwijkingenregister dient per afwijking weer te geven:

- Inschatting van risico's op basis van kans en gevolgklassen (tijd, geld, kwaliteit, veiligheid en omgeving);
- uniek volgnummer van de afwijking;
- omschrijving van de afwijking;
- datum constatering;
- verantwoordelijke actor;
- status van de correctie;
- datum wanneer corrigerende maatregel(en) uitgevoerd zullen zijn;
- datum sluiting van de afwijking.

7.2 Integraal veiligheidsmanagement

7.2.1 *Doelstelling*

De Opdrachtgever stelt prioriteit aan integrale veiligheid. Het doel van integraal veiligheidsmanagement is het waarborgen dat het Werk op een, voor alle betrokken natuurlijke en rechtspersonen, veilige en gezonde wijze tot stand komt, onderhouden wordt en gebruikt kan worden.

7.2.2 *Informatief*

De Opdrachtgever heeft een integraal veiligheidsplan voorbereiding ontwerpfase opgesteld (dat voldoet aan het Arbeidsomstandighedenbesluit art. 2.28) en als informatie opgenomen in bijlage A.

De Opdrachtgever heeft een integraal veiligheidsdossier voorbereiding ontwerpfase opgesteld (dat voldoet aan het Arbeidsomstandighedenbesluit art. 2.30) en als informatie opgenomen in bijlage A.

Het begrip "integrale veiligheid" is beschreven in bijlage A Definitie Integrale Veiligheid bij deze overeenkomst.

7.2.3 *Werkzaamheden*

- Het toepassen van een veiligheidsmanagementsysteem
- Het bijhouden van een integraal veiligheidsdossier
- Het opstellen van een calamiteitenplan

7.2.4 *Proceseisen*

7.2.4.1. *Integraal veiligheidsmanagement*

De Opdrachtnemer dient (aanvullende op eerdere eisen ten aanzien van integrale veiligheid):

- indien de Opdrachtnemer is georganiseerd in de vorm van een combinatie van meerdere partijen, er voor te zorgen dat ieder van de afzonderlijke combinanten over een veiligheidsmanagementsysteem beschikt, waarbij het systeem of de combinatie van systemen van toepassing dient respectievelijk dienen te zijn op alle Werkzaamheden;
- op te treden als enig zaakwaarnemer en als enig vertegenwoordiger voor de Opdrachtgever waar het gaat om het zekeren van alle maatregelen en verplichtingen die vereist zijn op basis van de Arbwet en -regelgeving;
- uit hoofde van de coördinatieverplichting over nevenopdrachtnemers conform annex VI en bijbehorende coördinatieovereenkomst zorg te dragen voor de coördinatie op het gebied van veiligheid en gezondheid en hiertoe een overall V&G-coördinator aan te stellen.

7.2.4.2. *Bijhouden integraal veiligheidsdossier*

De Opdrachtnemer dient gedurende het verrichten van Werkzaamheden een integraal veiligheidsdossier bij te houden.

7.2.4.3. *Bestravingswerkzaamheden*

In verband met het bepaalde in §11 UAV-GC 2005 wordt de Opdrachtnemer er op gewezen dat, indien bestratingswerkzaamheden onderdeel (kunnen) zijn van de Werkzaamheden, rekening moet worden gehouden met de fysieke belasting tijdens de uitvoering van de Werkzaamheden en tevens dat nieuw bestratingwerk in

beginsel mechanisch moet worden uitgevoerd; een en ander ingevolge de Arbeidsomstandighedenwetgeving.

De Opdrachtnemer dient zijn werknemers en zijn zelfstandige hulppersonen hiervan in kennis te stellen.

7.2.4.4. Opruimen materialen

De Opdrachtnemer draagt er zorg voor dat dagelijks, na beëindiging van de Werkzaamheden ter plaatse en/of in de omgeving van kunstwerken (bruggen, viaducten e.d.) alle aldaar aanwezige losse (vrijgekomen dan wel nieuw aangevoerde) materialen zijn afgevoerd, of dat deze materialen zijn opgeslagen in afsluitbare containers.

7.2.5 *Producteisen*

7.2.5.1. Deel-/Projectmanagementplan integrale veiligheid

De paragraaf 'Integrale Veiligheid' uit het Projectmanagementplan en/of het Deelmanagementplan integrale veiligheid (zoals voorgeschreven in §2.1.4.1):

- voldoet ten minste aan de eisen die het Arbeidsomstandighedenbesluit art. 2.28 stelt aan een V&G-plan.

7.2.5.2. Integraal veiligheidsdossier

Het integraal veiligheidsdossier:

- omvat vastgestelde veiligheidsrisico's, beheersmaatregelen, ontwerpkeuzes, verificatie en validatieresultaten, as-built gegevens, overblijvende veiligheidsrisico's voor beheer en onderhoud en overige relevante informatie ten aanzien van integrale veiligheid (of verwijzingen naar Documenten waarin deze informatie is vastgelegd);
- voldoet aan de eisen die het Arbeidsomstandighedenbesluit art. 2.30 stelt aan een V&G-dossier.

7.2.5.3. Calamiteitenplan

In het calamiteitenplan dient te worden beschreven:

- geïdentificeerde mogelijke calamiteiten (scenario's);
- het tijdig signaleren van calamiteiten;
- instructies over hoe te handelen bij calamiteiten;
- coördinatie van Werkzaamheden tijdens calamiteiten, inclusief aangewezen hulpverleners en coördinatoren;
- eventuele acties ter voorkoming van escalatie en het beperken van vervolgschade;
- de bereikbaarheid voor hulpverleningsdiensten;
- de wijze van hulpverlening;
- de beschikbaarheid van materiaal en materieel;
- communicatie met de Opdrachtgever en (vaar)wegbeheerders;
- door de Opdrachtnemer te nemen maatregelen in geval van calamiteiten;
- communicatie van het calamiteitenplan aan alle betrokkenen;
- training van coördinatoren en hulpverleners;
- geplande oefeningen.

In het Calamiteitenplan dient naast de geïdentificeerde mogelijke calamiteiten specifiek te worden ingegaan op de volgende twee calamiteiten:

- Optredende storm tijdens de Werkzaamheden;
- Optredende instabiliteit waterkering tijdens de Werkzaamheden.

7.3 CO₂-ambitie

De Opdrachtgever heeft als ambitie CO₂-emissie te reduceren bij de uitvoering van infrastructurele werken. Dat kan alleen door en met actieve inzet van marktpartijen. De Opdrachtgever heeft gekozen een kader te hanteren waarbij de marktpartijen die invulling geven aan deze CO₂-ambitie tijdens uitvoering, een voordeel verkrijgen bij gunning.

Het CO₂-ambitieniveau van de Opdrachtnemer is aangegeven op het inschrijvingsbiljet. Aan het gekozen CO₂-ambitieniveau hoeft pas invulling te worden gegeven na gunning. De Opdrachtnemer dient, gedurende de looptijd van de Overeenkomst, jaarlijks aan te tonen dat tijdens de verdere uitvoering aan ten minste het aangeboden ambitieniveau is voldaan. Dit kan op twee manieren:

- a. door bewijsstukken te leveren dat de opdracht is uitgevoerd met toepassing van de criteria zoals vermeld in de tabel die hoort bij het aangeboden CO₂-ambitieniveau als opgenomen in bijlage C bij dit inschrijvings- en beoordelingsdocument, of
- b. door een CO₂-Bewust certificaat te overleggen dat past bij het aangeboden CO₂-ambitieniveau. Indien de opdrachtnemer bestaat uit een samenwerkingsverband (combinatie) van bedrijven, dient iedere combinant een CO₂-Bewust certificaat te overleggen dat past bij het aangeboden CO₂-ambitieniveau.

7.4 Organisatiemanagement

7.4.1 Doelstelling

Waarborgen dat de bij het Werk ingezette mensen er aan bijdragen dat het Werk op een beheerste wijze tot stand komt en kan worden beheerd en onderhouden.

7.4.2 Werkzaamheden

- Opstellen Organisational Breakdown Structure (OBS) en functieprofielen en invullen functies.
- Naleven Wet arbeid vreemdelingen.

7.4.3 Proceseisen

7.4.3.1. Opstellen OBS en functieprofielen

De Opdrachtnemer dient een OBS en functieprofielen op te stellen die zijn afgestemd op het Werk.

De Opdrachtnemer dient:

- er voor zorg te dragen dat de sleutelfunctionarissen c.q. de plaatsvervangers voor de Opdrachtgever op werkdagen bereikbaar zijn;

- een procedure vast te stellen en na te leven voor de vervanging van sleutelfunctionarissen;
- voor aanvang van de Werkzaamheden een contactpersoon aan te stellen die 24-uur per dag, 7 dagen per week, bereikbaar dient te zijn tijdens de uitvoering van de Werkzaamheden.

7.4.3.2. *Naleven Wet arbeid vreemdelingen*

Onder verwijzing naar §11 UAV-GC 2005 wordt de Opdrachtnemer geacht bekend te zijn met hetgeen in de Wet arbeid vreemdelingen (Wav) bepaald is omtrent het verbod om vreemdelingen in Nederland arbeid te laten verrichten zonder tewerkstellingsvergunning, alsmede met de overige verplichtingen die uit de Wav voortvloeien.

De Opdrachtnemer leeft de bepalingen van de Wav na.

De Opdrachtnemer zorgt er tevens voor dat zijn zelfstandige hulppersonen op de bepalingen van de Wav gewezen worden en dat zij deze bepalingen naleven. De aan de naleving verbonden gevolgen en kosten zijn voor rekening van de Opdrachtnemer.

Mede namens de Opdrachtgever houdt de Opdrachtnemer een administratie bij van alle op het werkterrein aanwezige vreemdelingen. Deze administratie voldoet aan artikel 15 van de Wav. Deze administratie bevat afschriften van de identiteitsbewijzen en zo nodig tewerkstellingsvergunningen van alle op het werkterrein aanwezige vreemdelingen.

De Documenten dienen, indien nodig, te worden geactualiseerd en dienen mede namens de Opdrachtgever door de Opdrachtnemer te worden bewaard.

De identiteit van de vreemdelingen dient mede namens de Opdrachtgever door de Opdrachtnemer te worden gecontroleerd. Dat deze controle heeft plaatsgevonden dient te blijken uit de administratie.

Ten behoeve van de administratie kan door de Opdrachtnemer gebruik worden gemaakt van elektronische middelen.

De Opdrachtnemer verleent de Opdrachtgever, dan wel door de Opdrachtgever aan te wijzen personen, op eerste verzoek toegang tot de bij de Opdrachtnemer aanwezige administratie.

De Opdrachtnemer toont de Opdrachtgever aan dat hij de bepalingen van de Wav naleeft.

Tijdens de uitvoering van de Werkzaamheden zal de Opdrachtgever toetsen op het aantoonbaar naleven door de Opdrachtnemer van de Wav alsmede op het aantoonbaar naleven van de verplichtingen, die de Opdrachtnemer namens de Opdrachtgever nakomt.

Bij elke overleg in de zin van §2.2 van deze Vraagspecificatie zorgt de Opdrachtnemer ervoor dat 'de tewerkstelling van vreemdelingen' wordt geagendeerd.

Bij welke overtreding dan ook van de Wav, geconstateerd door de Inspectie Sociale Zaken en Werkgelegenheid of enig ander orgaan, komen boetes, die daaruit voor de

Opdrachtgever voortvloeien, voor rekening van de Opdrachtnemer en vrijwaart de Opdrachtnemer de Opdrachtgever ter zake.

De Opdrachtgever zal deze boetes aan de Opdrachtnemer doorbelasten en de Opdrachtnemer zal deze op eerste verzoek aan de Opdrachtgever vergoeden dan wel zal de Opdrachtgever deze boetes verrekenen met de eerstvolgende [termijn]betaling[en] door de Opdrachtgever aan de Opdrachtnemer te doen, zonder dat deswege een ingebrekestelling nodig is.

7.4.4 Eisen aan producten en personen

7.4.4.1. Functieprofiel

In een functieprofiel dient ten minste omschreven te zijn taken, verantwoordelijkheden en bevoegdheden van sleutelfuncties, inclusief de CV's van de betrokken personen als bijlage.

7.4.4.2. Aanwijzen V&G-coördinator ontwerpfase

Niet van toepassing.

Bijlage A Definitie integrale veiligheid

Versie 1.0 d.d. 15-4-2011

1. Integrale veiligheid

Veiligheid in algemene zin wordt gedefinieerd als 'De effectieve bescherming van mensen tegen persoonlijk leed: tegen de aantasting van hun lichamelijke en geestelijke integriteit'.

Integrale veiligheid wordt gedefinieerd als 'alle veiligheidsaspecten van een systeem in samenhang beschouwd'.

In de volgende paragrafen worden de relevante veiligheidsthema's binnen Rijkswaterstaat, zoals genoemd in de onderstaande tabel, toegelicht.

Integrale Veiligheid	Interne Veiligheid	Algemeen	Constructieve veiligheid	
			Brandveiligheid	
			Arbeidsveiligheid	
			Sociale veiligheid	
			Security	
	Modaal/ Sectoraal/Object- gericht	Gevaarlijke stoffen	Veiligheid Wegverkeer	Verkeersveiligheid
			Zee- en binnenvaart	Tunnelveiligheid
			Spoorwegveiligheid	Machineveiligheid
			Veiligheid tegen overstroming	
	Externe Veiligheid		Inrichtingen	
			Transport	
	Hulpverlening	(Bereikbaarheid)		
		(Middelen)		
(Organisatie)				

Figuur 1 Overzicht van de veiligheidsthema's

2. Interne veiligheid

Algemeen

De veiligheid van personen die zich bevinden in of gebruik maken van het beschouwde systeem.

Constructieve veiligheid (ook wel: constructieveiligheid)

De veiligheid van personen met betrekking tot het bezwijken van of het ontstaan van schade aan een constructie.

Brandveiligheid

Veiligheid van personen met betrekking tot brand en de gevolgen van brand voor een constructie.

Arbeidsveiligheid

De veiligheid van personen die beroepshalve aanwezig zijn.

Sociale veiligheid

De mate waarin mensen beschermd zijn en zich beschermd voelen tegen persoonlijk leed door misdrijven (criminaliteit), overtredingen en overlast door andere mensen.

Security

De bescherming of beveiliging van inrichtingen, personen en infrastructuur tegen moedwillige verstoringen.

Modaal/sectoraal/objectgericht

Veiligheid binnen een bepaalde vervoerwijze of voor een specifiek(e) object of sector.

Verkeersveiligheid

Veiligheid van de verkeersdeelnemer, als gevolg van deelname aan het wegverkeer.

Veiligheid wegtunnels (ook wel: Tunnelveiligheid)

Interne veiligheid van ondergrondse wegconstructies.

Machineveiligheid

De veiligheid voor (vaarweg-, weg- en algemene) gebruikers en onderhouds- en bedienend personeel van machines.

Veiligheid zee- en binnenvaart

Veiligheid van het transport over zee en de binnenvaart.

Spoorwegveiligheid

Veiligheid op en rondom het spoorweganet in Nederland, zowel van treinreizigers en passanten (wegen langs het spoor, spoorwegkruisingen) als werkers aan het spoor.

Veiligheid tegen overstroming

Veiligheid van personen of objecten met betrekking tot hoog water.

3. Externe veiligheid

Externe veiligheid betreft de veiligheid van personen die zich bevinden buiten het beschouwde systeem.

Externe veiligheid inrichtingen

De kans om buiten een inrichting (fabriek, opslag e.d.) te overlijden als rechtstreeks gevolg van een ongewoon voorval binnen die inrichting waarbij een gevaarlijke stof betrokken is.

Externe veiligheid transport

De kans om te overlijden als rechtstreeks gevolg van een ongewoon voorval bij het transport van een gevaarlijke stof (via weg, water, spoor en/of leiding).

4. Hulpverlening

Het bieden van hulp tijdens een incident waarmee de veiligheid van personen is gemoeid. Hierbij spelen aspecten als bereikbaarheid van de plaats van het incident, beschikbaarheid van hulpverleningsmiddelen en de organisatie van hulpverlening een rol.

Integraal Veiligheidsplan Voorbereiding Ontwerpfase

Het Integraal Veiligheidsplan Voorbereiding Ontwerpfase is als losstaand document toegevoegd

Bijlage B Revisie- c.q. as-built-tekeningen

Data-eisen

ID-nr	AutoCad bestanden en tekeningen
Data 01	<p>a) De Opdrachtnemer moet als deel van het opleverdossier, revisie- c.q. as-built-tekeningen vervaardigen.</p> <p>b) Alle civieltechnische tekeningen moeten wat betreft inrichting en uiterlijk (bemating, tekst en layout) overeenkomen met de bij dit contract behorende situatie- en dwarsprofieltekeningen en worden aangeleverd in AutoCad (DWG)-formaat.</p> <p>Van belang is dat:</p> <ul style="list-style-type: none">• alle wijzigingen moeten zijn weergegeven op de revisietekeningen;• op basis van de locatie van de dwarsprofielen en ter plaatse van wijzigingen in de constructie ten opzichte van de constructie weergegeven in de dwarsprofielen, revisietekeningen gemaakt moeten worden;• materialen van waterremmende onderlagen zijn weergegeven;• type betonzuilen zijn weergegeven. <p>c) De aan te leveren bestanden moeten zijn opgeslagen op een geschikte gegevensdrager.</p>

Geodetische Werkzaamheden en areaalgegevens

Niet van toepassing.

Bijlage C Regelingenschema Kabels en Leidingen Derden

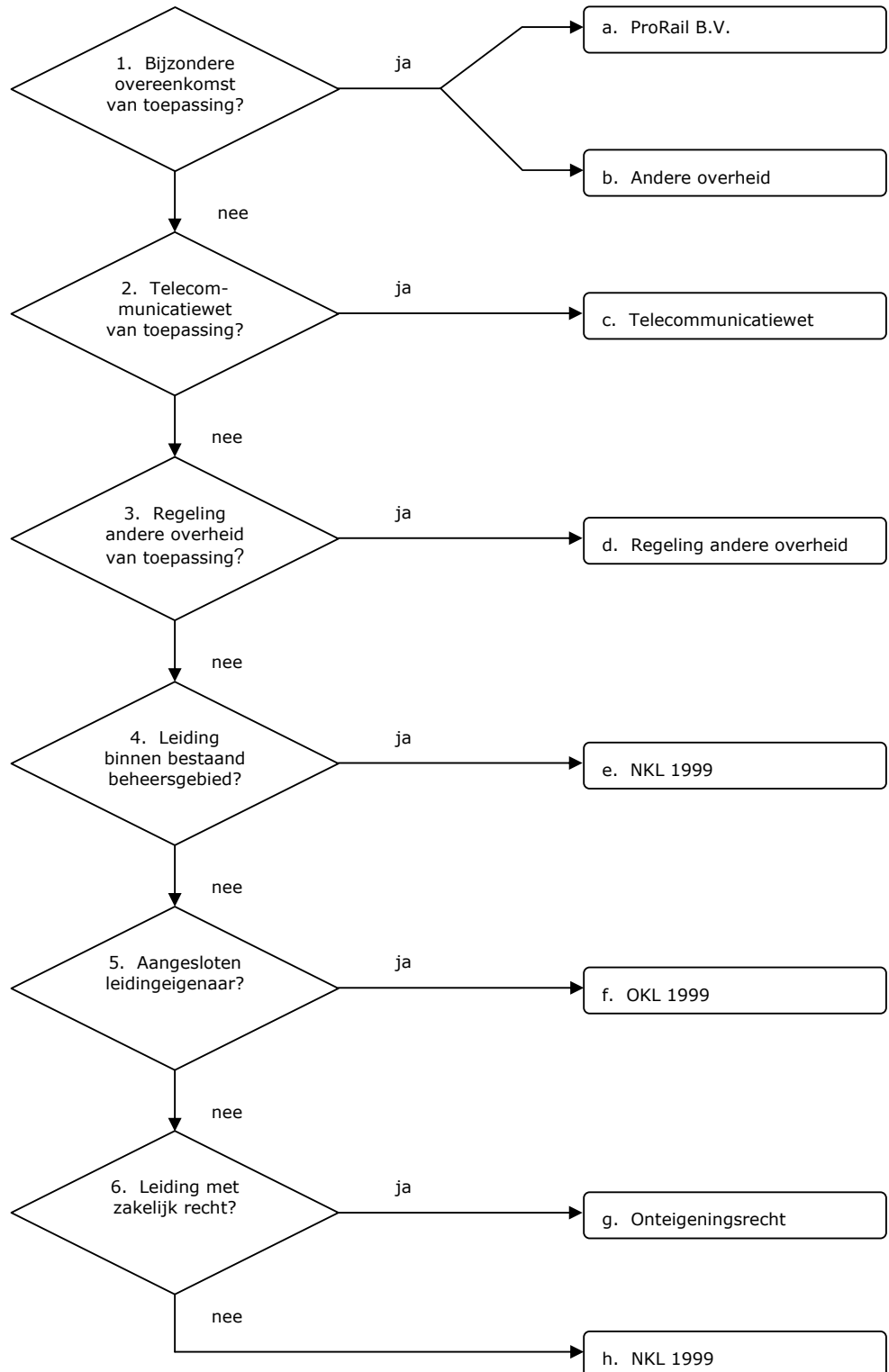

TOELICHTING REGELINGENSHEMA

ad a

- ProRail B.V. = het Samenwerkingsprotocol d.d. 1 januari 2001 tussen Rijkswaterstaat en NS Railinfrabeheer B.V. (thans ProRail B.V.), op grond waarvan de Opdrachtgever alle kosten draagt van het aanpassen van de kabels en leidingen in beheer bij ProRail B.V.

ad b

- Andere overheid = een overeenkomst met een andere bij de Werkzaamheden betrokken overheid, op grond waarvan de Opdrachtgever alle kosten draagt van het aanpassen van de kabels en leidingen in beheer bij die overheid.

ad c

- Telecommunicatiewet = de Telecommunicatiewet, inclusief de door de Opdrachtgever in dat kader opgestelde model-Projectovereenstemmingen (vaste prijs, nacalculatie en nihil) met bijlagen.
- Opmerking: op grond van het Transitieplan WTN d.d. 5 februari 2007 verwijdert KPN Telecom B.V. op eigen kosten de verlaten kabels van het Wegen Telecommunicatie Netwerk, voor zover gelegen buiten het grondgebied van Rijkswaterstaat (aangegeven in de Actuele Wegengids van juli 2006).

ad d

- Regeling andere overheid = een vergoedingsregeling van een andere overheid, welke wordt toegepast op een wijziging van aansluitende, kruisende of naastliggende infrastructuur van die overheid.
- Die overheid kan ook ProRail B.V. zijn (handelt namens de Minister van Verkeer en Waterstaat).
- Uitzondering: bij een ligging zonder toestemming van die overheid, dan wel in strijd met de voorschriften van de toestemming, kan het zijn dat er geen recht op vergoeding bestaat.

ad e

- NKL 1999 = de Nadeelcompensatieregeling verleggen kabels en leidingen in en buiten rijkswaterstaatswerken en spoorwegwerken 1999 (Staatscourant 1999, nr 97) met het bijbehorende Uitvoeringsprotocol schadevergoeding kabels en leidingen (SKL 01-26, 14 september 2001), inclusief de model-Projectovereenstemmingen (vaste prijs en nacalculatie) met bijlagen.
- Het gaat hier om Afdeling 1.2. Recht op vergoeding voor het verleggen van kruisende en/of langsleidingen en de omvang daarvan.
- Uitzondering: bij een ligging zonder vergunning van de Opdrachtgever, dan wel in strijd met de voorschriften van de vergunning, kan het zijn dat er geen recht op vergoeding bestaat.
- Opmerking: het Ministerie van Defensie gaat op eigen kosten over tot het aanpassen van het Netherlands Armed Forces Information Network en het verwijderen van loze leidingen.

ad f

- OKL 1999 = Overeenkomst inzake verleggingen van kabels en leidingen buiten beheersgebied tussen de Minister van Verkeer en Waterstaat en EnergieNed, VELIN en VEWIN (Staatscourant 1999, nr 97) met het bijbehorende Uitvoeringsprotocol schadevergoeding kabels en leidingen (SKL 01-26, 14 september 2001), inclusief de model-Projectovereenstemmingen (vaste prijs en nacalculatie) met bijlagen.
- Opmerking: het Ministerie van Defensie gaat op eigen kosten over tot het aanpassen van het Netherlands Armed Forces Information Network en het verwijderen van loze leidingen.

ad g

- Onteigeningsrecht = de Onteigeningswet met de bijbehorende jurisprudentie.
- Afgesproken kan worden de OKL 1999 te volgen, tenzij de kabel- of leidingbeheerder hiervoor alleen kiest in gevallen dat dit voor hem gunstig uitpakt.

ad h

- NKL 1999 = de Nadeelcompensatieregeling verleggen kabels en leidingen in en buiten rijkswaterstaatswerken en spoorwegwerken 1999 (Staatscourant 1999, nr 97) met het bijbehorende Uitvoeringsprotocol schadevergoeding kabels en leidingen (SKL 01-26, 14 september 2001), inclusief de model-Projectovereenstemmingen (vaste prijs en nacalculatie) met bijlagen.
- Het gaat hier om Afdeling 1.3. Recht op vergoeding voor het verleggen van buitenleidingen en de omvang daarvan.
- Eigenlijk geldt deze afdeling alleen voor een kabel of leiding die valt onder één van de categorieën openbare werken als bedoeld in de Belemmeringenwet Privaatrecht. Dit zou betekenen dat op de overige kabels en leidingen niet de NKL 1999 maar de Regeling nadeelcompensatie Infrastructuur en Milieu 1999 (Staatscourant 1999, nr 172) zou moeten worden toegepast. Omdat die regeling echter slechts algemene normen kent, zou naar alle waarschijnlijkheid toch de NKL 1999 inhoudelijk worden gevolgd.
- Er kan een lastige situatie ontstaan als de kabel- of leidingbeheerder weigert aan het Verzoek tot Aanpassing te voldoen en hiertoe ook niet door een derde partij (vaak een andere overheid) kan worden gedwongen. In dat geval zal toch in minnelijk overleg tot een vergelijk moeten worden gekomen, met als uitgangspunt een volledige schadeloosstelling (onteigeningsrecht). De kabel- of leidingbeheerder is immers niet verplicht een beroep op de NKL 1999 te doen. Wil deze een nog verdergaande vergoeding van alle huidige en toekomstige kosten, dan lijkt er toch sprake van misbruik van recht en dient een kort geding te worden overwogen.

Versie 12 februari 2009

Bijlage D Persprotocol



PERSPROTOCOL samenvatting

(Bron: Protocol Media, PZST-P-11129 com dd. 26 oktober 2011)

De werkzaamheden van het projectbureau Zeeweringen genieten een goede belangstelling van de media. Vele journalisten van dag- en vakbladen weten ons te vinden en zijn geïnteresseerd in de wijze waarop de dijkversterking in Zeeland tot stand komt.

Met het oog op de samenwerking is het belangrijk dat zowel Rijkswaterstaat als waterschap Scheldestromen op de hoogte is van alle contacten met de pers. Hiervoor zijn in het hierboven nader aangegeven persprotocol afspraken gemaakt. De adviseur/specialist Omgevingszaken vervult hierin een coördinerende rol.

Wat betekent dit nu in de dagelijkse praktijk

Iedere medewerker van het projectbureau dient bij contact met de pers contact op te nemen met de adviseur/specialist Omgevingszaken. In overleg met deze wordt bepaald wie het woord voert en kunnen afspraken gemaakt worden over onder meer het inzien van teksten voordat deze gepubliceerd worden. Bovendien kan het bij gevoelige onderwerpen soms nodig zijn af te stemmen wat je wel en wat je niet zegt.

Gegevens adviseur/specialist Omgevingszaken projectbureau Zeeweringen:

[Redacted]

Is [Redacted] er niet? Probeer dan één van de volgende nummers:

[Redacted]

[Redacted]



Inschrijvings- en beoordelingsdocument

voor de aanbesteding van het contract met zaaknummer 31052569 voor het verbeteren van de glooiingsconstructie ter plaatse van de Anna Vosdijkpolder, Moggershilpolder, tussen dp803 en dp836 met bijkomende werken in de gemeente Tholen.

Datum 26-09-2013

Colofon

5.0

Uitgegeven door Ministerie van Infrastructuur en Milieu
Rijkswaterstaat Programma's, Projecten en Onderhoud
Postbus 5014
4330 KA MIDDELBURG

Datum 26-09-2013
Status Definitief
Versienummer 1.0

Inhoud

1	Inleiding 4
1.1	Algemeen 4
1.2	Klachten met betrekking tot de aanbestedingsprocedure 5
1.3	Motiveringen in het kader van de Aanbestedingswet 5
1.4	Leeswijzer 6
2	Inlichtingen en inschrijving 8
2.1	Overzicht inlichtingen, inschrijvingsfase en gunningsfase 8
2.2	Inlichtingen 8
2.2.1	Nadere inlichtingen als bedoeld in artikel 2.13 van het ARW 2012 9
2.2.2	Nadere inlichtingen als bedoeld in artikel 2.14 van het ARW 2012 10
2.2.3	Ter inzage liggende documenten 11
2.3	Inschrijvingsfase 11
2.3.1	Bij de inschrijving te verstrekken documenten 11
2.3.2	Bij de inschrijving te verstrekken prijsdocumenten 13
2.3.3	Bij de inschrijving te verstrekken kwalitatieve documenten 13
2.3.4	Overige eisen aan de inschrijving 14
2.3.5	Inschrijving door een samenwerkingsverband van ondernemers (combinatie) 14
2.4	Inschrijving 14
2.4.1	Indienen van inschrijvingen 14
2.4.2	Opening van de inschrijvingen 15
2.4.3	Gestanddoening 15
2.4.4	Varianten van de inschrijver 15
2.4.5	Bevoegdheid tot het doen van een inschrijving 16
3	Uitsluitingsgronden en geschiktheidseisen 17
3.1	Uitsluitingsgronden 17
3.2	Voorkennis en belangenverstrengeling 18
3.3	Geschiktheidseisen 18
4	Beoordeling en gunning 21
4.1	Algemeen 21
4.2	Gunningscriteria 21
4.3	Verstrekken bankgarantie 22
4.4	Abnormaal lage inschrijving 22
5	Overige voorwaarden en regelingen 23
5.1	Forumkeuze, rechtsbescherming 23
5.2	Intrekking inschrijving 24
Bijlage A Ter inzage liggende documenten 26	
Bijlage B Vereiste mapindeling bij inschrijving 27	
Bijlage C Uitwerking EMVI-criteria 28	
Bijlage D Inschrijvingsbiljet 33	

Bijlage E Eigen verklaring voor aanbestedingsprocedures van aanbestedende diensten 35

Bijlage F Aanvullende eigen verklaring 36

Bijlage G Derden verklaring uitsluitingsgronden 40

Bijlage H Gegevens omtrent technische bekwaamheid 44

Bijlage I Format Staat van ontleding van de inschrijvingsprijs 47

Bijlage J Format Staat van prijzen per eenheid 48

Bijlage K Ambitieniveau CO₂ reductie 52

Bijlage L Gedragsregels veiligheid op de Werken van het Projectbureau Zeeweringen 58

1 Inleiding

1.1 Algemeen

Namens de Staat der Nederlanden gevestigd te 's-Gravenhage, Ministerie van Infrastructuur en Milieu, wordt door Rijkswaterstaat Programma's, Projecten en Onderhoud te Middelburg vertegenwoordigd door de Portfoliomanager, mevr. ir. A.A. Arends (hierna: aanbestede), een nationale aanbesteding volgens de openbare procedure overeenkomstig het Aanbestedingsreglement Werken 2012 (ARW 2012) gehouden.

De aanbesteding betreft een opdracht voor werken met zaaknummer 31052569 voor het verbeteren van de glooiingsconstructie ter plaatse van de Anna Vosdijkpolder, Moggershilpolder, tussen dp803 en dp836 met bijkomende werken in de gemeente Tholen.

Dit inschrijvings- en beoordelingsdocument geeft nadere informatie over het verloop van de aanbestedingsprocedure, de eisen waaraan de (inhoud van de) inschrijving dient te voldoen en de gunningscriteria en tevens wordt de beoordelingsprocedure beschreven.

De aanbestede heeft de toepassing van zo duurzaam mogelijk geproduceerde betonzuilen in een zo groot mogelijke hoeveelheid willen stimuleren door hier een EMVI-criterium van te maken.

In het werk mogen duurzaam geproduceerde betonzuilen worden aangeboden, maar dit is niet voorgeschreven.

Met duurzaam geproduceerde betonzuilen worden bedoeld betonzuilen die duurzamer geproduceerd worden dan de conventionele betonzuilen en een MKI-waarde (Milieu Kosten Indicator-waarde) hebben kleiner dan 8/ton.

Om de mate van duurzaamheid te kunnen meewegen wordt de inschrijvers gevraagd om met een MKI-waarde voor betonzuilen voor het gehele werk in te schrijven welke hij verwacht te zullen behalen. Opdrachtgever beoordeelt de prestatie op basis van de MKI-waarde betonzuilen benodigd voor het gehele werk.

Ook de reductie van de CO2-emissie wordt d.m.v. een EMVI criterium gestimuleerd.

Door het doen van een inschrijving verklaart een inschrijver zich onvoorwaardelijk akkoord met de in dit inschrijvings- en beoordelingsdocument beschreven aanbestedingsprocedure.

Correspondentie dient gericht te worden aan:
Rijkswaterstaat Programma's, Projecten en Onderhoud
Afdeling : Inkoop- en Contractmanagement
Adres : Postbus 5014
4330 KA MIDDELBURG
Contactpersoon : Joris Perquin
Tel. : +31 (0) 118-622016
E-mail : joris.perquin@rws.nl

1.2 Klachten met betrekking tot de aanbestedingsprocedure

Klachten met betrekking tot de aanbestedingsprocedure kunnen worden ingediend bij het Centrale Klachtenmeldpunt Aanbesteden Rijkswaterstaat, e-mailadres: klachtenmeldpunt@rws.nl

Klachten kunnen betrekking hebben op het niet naleven van wettelijke bepalingen of inbreuk op algemene aanbestedingsbeginselen.

Een klacht moet schriftelijk worden ingediend en moet duidelijk en gemotiveerd aangeven op welk aspect van de aanbestedingsprocedure de klacht betrekking heeft.

Een klacht wordt behandeld door ter zake deskundige functionarissen die niet betrokken zijn of zullen worden bij de onderhavige aanbestedingsprocedure.

Een klacht wordt zo spoedig mogelijk afgehandeld; de klager wordt daarover geïnformeerd.

1.3 Motiveringen in het kader van de Aanbestedingswet

De onderhavige aanbestedingsprocedure heeft betrekking op een opdracht waarin, overeenkomstig de inkoopstrategie van Rijkswaterstaat, werksoorten en/of bouwfasen zijn geïntegreerd.

Dit heeft de volgende voordelen:

- minder koppelvlakken en derhalve minder coördinatie nodig;
- kortere doorlooptijd (het bouwproces wordt versneld door in elkaar schuiven van ontwerpfase en uitvoeringsfase);
- betere kwaliteit van het ontwerp vanwege de noodzakelijke faalkostenreductie in verband met de grotere financiële consequenties van fouten in het ontwerp;
- reductie van uitvoeringskosten (door de integratie van ontwerp en uitvoering ontstaan mogelijkheden tot besparing);
- de combinatie van een geïntegreerd contract met EMVI leidt tot meer concurrentie op kwaliteit;

1.4 Leeswijzer

Dit inschrijvings- en beoordelingsdocument geeft informatie over de inschrijving en de beoordeling daarvan. In hoofdstuk 2 is de procedure omtrent inlichtingen en inschrijving beschreven. In hoofdstuk 3 zijn de uitsluitingsgronden en de geschiktheidseisen beschreven. In hoofdstuk 4 is de procedure inzake de beoordelingsfase van de inschrijvingen en de daaropvolgende opdrachtverlening beschreven. In hoofdstuk 5 volgen de overige van toepassing zijnde voorwaarden, zoals de regeling inzake de rechtsbescherming, ontwerpvergoeding en het intrekken van een inschrijving.

De aanbestedingsprocedure is gebaseerd op het onderhavig inschrijvings- en beoordelingsdocument en de contractdocumenten: de basisovereenkomst, de nota's van inlichtingen en processen-verbaal, de vraagspecificatie en de annexen. In geval van tegenstrijdigheid tussen het inschrijvings- en beoordelingsdocument en de verschillende contractdocumenten prevaleren de contractdocumenten.

2 Inlichtingen en inschrijving

2.1 Overzicht inlichtingen, inschrijvingsfase en gunningsfase

Voor de aanbestedingsprocedure geldt onderstaande indicatieve planning.

Fase	Activiteit	Datum/weeknr
	Publicatie op http://www.tenderned.nl/	26-09-2013
Inschrijvingsfase	Aanvragen nadere inlichtingen conform art. 2.13 ARW 2012 (algemene inlichtingen)	uiterlijk 08-10-2013
	Nadere inlichtingen conform art. 2.13 ARW 2012 (algemene inlichtingen)	15-10-2013
	Aanmelden voor inlichtingen met rechtmatig commercieel belang conform art. 2.14 ARW 2012 (individuele inlichtingen)	uiterlijk 15-10-2013
	Nadere inlichtingen in geval van een rechtmatig commercieel belang op verzoek (individuele inlichtingen)	22-10-2013 t/m 24-10-2013
	Uiterste datum voor ontvangst van de inschrijvingen	05-11-2013
Gunningfase	Opening van de inschrijvingen	06-11-2013
	Beoordeling inschrijvingen	07-11-2013 t/m 08-11-2013
	Voornemen tot gunning	11-11-2013
	Gunning	02-12-2013

Aan bovenstaande planning kunnen geen rechten worden ontleend. De aanbesteder behoudt zich het recht voor de planning te wijzigen. De bovenbeschreven planning is derhalve indicatief, waarbij de grootst mogelijke zorg in acht wordt genomen om de uiterste datum voor ontvangst van de inschrijvingen aan te houden om de uiterste datum voor ontvangst van de inschrijvingen aan te houden.

2.2 Inlichtingen

In de inschrijvingsfase wordt één algemene, voor alle ondernemers toegankelijke, inlichtingenbijeenkomst gehouden. Nadere inlichtingen als bedoeld in artikel 2.14 van het ARW 2012 worden alleen verstrekt indien de ondernemer daar om verzoekt.

2.2.1 *Nadere inlichtingen als bedoeld in artikel 2.13 van het ARW 2012*

Nadere inlichtingen over dit inschrijvings- en beoordelingsdocument, de contractdocumenten en de overige aanbestedingsdocumenten kunnen tot uiterlijk 21 dagen vóór de uiterste datum voor ontvangst van de inschrijvingen per e-mail

worden aangevraagd bij de contactpersoon genoemd in paragraaf 1.1 van dit inschrijvings- en beoordelingsdocument.

Vragen dienen helder en duidelijk geformuleerd te zijn, aangevuld met een afkorting van de naam van de ondernemer, een uniek opvolgingsnummer en een referentie naar het onderdeel van de aanbestedingsdocumenten waarop de vraag betrekking heeft. Bij vragen via e-mail dienen afkorting en opvolgingsnummer reeds in het onderwerpveld te worden opgenomen.

Nadere inlichtingen kunnen tevens mondeling worden gevraagd tijdens een inlichtingenbijeenkomst.

De inlichtingenbijeenkomst vindt plaats op **15 oktober 2013** om **10.00 u.** Tijdens deze bijeenkomst zal de aanbesteder de aard en de omvang van de opdracht en de contractdocumenten nader presenteren.

De bijeenkomst vindt plaats te Middelburg (RWS-kantoor Poelendaele, Poelendaelesingel 18, 4335 JA).

Een ieder die deze inlichtingenbijeenkomst wil bijwonen, is verplicht om zich **uiterlijk 8 oktober 2013** schriftelijk per e-mail aan te melden bij de contactpersoon genoemd in paragraaf 1.1 van dit inschrijvings- en beoordelingsdocument.

Indien nodig zal de aanbesteder meerdere inlichtingenbijeenkomsten organiseren. Eenieder die aanwezig wil zijn bij een inlichtingenbijeenkomst, is verplicht een presentielijst in te vullen en te ondertekenen. Degene die hier niet aan voldoet, wordt niet toegelaten tot de bijeenkomst.

Zo spoedig mogelijk na een gehouden inlichtingenbijeenkomst wordt een nota van inlichtingen opgesteld. Deze nota wordt gepubliceerd op TenderNed.

2.2.2 Nadere inlichtingen als bedoeld in artikel 2.14 van het ARW 2012

Een ondernemer die voornemens is in te schrijven kan verzoeken om nadere inlichtingen als bedoeld in artikel 2.14 van het ARW 2012. Dergelijke inlichtingen worden uitsluitend en eenmalig verstrekt in de periode van **22 tot en met 24 oktober 2013**.

Een dergelijk verzoek om nadere inlichtingen dient **uiterlijk 15 oktober 2013** per e-mail te zijn ingediend bij het in paragraaf 1.1 van dit inschrijvings- en beoordelingsdocument genoemde adres. Indien het verzoek door de aanbesteder wordt gehonoreerd, worden in overleg met de betreffende ondernemer een datum en een tijdstip voor een bijeenkomst, binnen de bovengenoemde periode, vastgesteld.

Van de tijdens de bijeenkomst door de ondernemer gestelde vragen en de daarop door de aanbesteder gegeven antwoorden wordt door de aanbesteder een proces-verbaal opgesteld. De ondernemer ontvangt een afschrift van het proces-verbaal.

2.2.3 Ter inzage liggende documenten

Niet van toepassing.

2.3 Inschrijvingsfase

2.3.1 *Bij de inschrijving te verstrekken documenten*

1. De bij de inschrijving te verstrekken documenten dienen te zijn gesteld in de Nederlandse taal.
2. Alle bij de inschrijving te verstrekken documenten dienen te zijn ondertekend door een daartoe bevoegde vertegenwoordiger van de inschrijver.
3. De inschrijving dient te geschieden op het bij dit inschrijvings- en beoordelingsdocument gevoegde inschrijvingsbiljet (bijlage D bij dit inschrijvings- en beoordelingsdocument) dan wel op een geheel overeenkomstig daaraan opgesteld biljet.
4. De inschrijver dient bij zijn inschrijving twee volledig ingevulde, gedateerde en ondertekende eigen verklaringen te voegen:
 - a. een Eigen verklaring voor aanbestedingsprocedures van aanbestedende diensten, en
 - b. een Aanvullende eigen verklaring, overeenkomstig de modellen die respectievelijk als bijlage E en bijlage F bij dit inschrijvings- en beoordelingsdocument zijn gevoegd.

De eigen verklaringen gelden als een eigen verklaring van de inschrijver bedoeld in artikel 2.12 van het ARW 2012. Indien inschrijving geschiedt door een samenwerkingsverband van ondernemers (combinatie), al dan niet als vennootschap onder firma, dienen beide eigen verklaringen door iedere ondernemer afzonderlijk opgesteld, gedateerd en ondertekend, te worden bijgevoegd.

De inschrijving is ongeldig indien de eigen verklaringen niet naar waarheid zijn ingevuld, tenzij de inschrijver handelde te goeder trouw en de feiten als zodanig, naar oordeel van de aanbesteder, niet leiden tot uitsluiting van opdrachtverlening.
5. De inschrijver dient bij zijn inschrijvingsbiljet een verklaring te voegen als genoemd in artikel 2.22.3 van het ARW 2012 (model K).

Met nadruk wordt gewezen op de ondertekening door een rechtsgeldige vertegenwoordiger als beschreven in voornoemd artikel.
6. Indien de inschrijver zich, om te voldoen aan de geschiktheidseisen genoemd in paragraaf 3.3 van dit inschrijvings- en beoordelingsdocument, beroept op de financiële en economische draagkracht en/of de technische bekwaamheid van andere natuurlijke of rechtspersonen, dient de inschrijver dit aan te geven in de Eigen verklaring voor aanbestedingsprocedures van aanbestedende diensten. Voorts dient de inschrijver bij zijn inschrijvingsbiljet de volgende bescheiden te voegen:
 - a. een door elke andere natuurlijke of rechtspersoon afzonderlijk ingevulde en ondertekende Derden verklaring uitsluitingsgronden, overeenkomstig het model dat als bijlage G bij dit inschrijvings- en beoordelingsdocument is gevoegd, alsmede de Aanvullende eigen verklaring; en
 - b. een door elke andere natuurlijke of rechtspersoon opgestelde, gedateerde en ondertekende verklaring, waarin deze jegens de aanbesteder verklaart dat de inschrijver over de voor de uitvoering van de opdracht noodzakelijke middelen kan beschikken; en
 - c. voor wat betreft de technische bekwaamheid, een door elke andere natuurlijke of rechtspersoon opgestelde, gedateerde en ondertekende

verklaring, waarin deze jegens de aanbesteder verklaart het betreffende onderdeel van de opdracht te zullen uitvoeren.

2.3.2 *Bij de inschrijving te verstrekken prijsdocumenten*

Staat van ontleding van de inschrijvingsprijs

De inschrijver dient, ter informatie voor de aanbesteder, bij zijn inschrijving een specificatie van het bedrag van de inschrijving (inschrijvingsprijs) te verstrekken: Staat van ontleding van de inschrijvingsprijs, conform het model dat als bijlage I bij dit inschrijvings- en beoordelingsdocument is gevoegd.

De in de staat van ontleding van de inschrijvingsprijs op te nemen bedragen, dienen realistisch te zijn en in redelijke verhouding te staan tot de aard en omvang van de te verrichten werkzaamheden.

Staat van prijzen per eenheid

1. De inschrijver dient bij zijn inschrijving prijzen per eenheid op te geven voor het op afroep verrichten van werkzaamheden als bedoeld in de Vraagspecificatie. De prijzen per eenheid dienen te worden vermeld op een bij de inschrijving te voegen: Staat van prijzen per eenheid, conform het model dat als bijlage J bij dit inschrijvings- en beoordelingsdocument is gevoegd.
2. Prijzen per eenheid dienen te worden opgegeven voor elk van de in de staat genoemde werkzaamheden, leveringen, diensten e.d. In de prijzen per eenheid worden geacht te zijn begrepen alle directe en indirecte kosten, inclusief algemene kosten, winst en risico (AKWR).
3. De in de staat van prijzen per eenheid opgenomen hoeveelheden strekken uitsluitend ter inlichtingen van de inschrijvers. Afwijkingen van die hoeveelheden geven geen aanleiding tot bijbetaling, schadevergoeding of aanpassing van de prijzen.
4. De in de staat van prijzen per eenheid op te geven prijzen zijn vast gedurende de looptijd van de overeenkomst.

2.3.3 *Bij de inschrijving te verstrekken kwalitatieve documenten*

CO₂-ambitie

De aanbesteder heeft als ambitie CO₂-emissie te reduceren bij de uitvoering van infrastructurele werken. Dat kan alleen door en met actieve inzet van marktpartijen. De aanbesteder heeft gekozen een kader te hanteren waarbij de marktpartijen die invulling geven aan deze CO₂-ambitie tijdens uitvoering, een voordeel verkrijgen bij gunning.

Het CO₂-ambitieniveau van de inschrijver wordt aangegeven op het inschrijvingsbiljet. De inschrijver kan kiezen uit de CO₂-ambitieniveaus die nader zijn beschreven in bijlage K bij dit inschrijvings- en beoordelingsdocument. Hoe hoger het aangeboden CO₂-ambitieniveau van de inschrijver is, hoe hoger de fictieve vermindering van de inschrijvingsprijs.

Aan het gekozen CO₂-ambitieniveau hoeft pas invulling te worden gegeven na gunning. De inschrijver dient, gedurende de looptijd van de Overeenkomst, jaarlijks aan te tonen dat tijdens de verdere uitvoering aan ten minste het aangeboden CO₂-ambitieniveau is voldaan. Dit kan op twee manieren:

- a. door bewijsstukken te leveren dat de opdracht is uitgevoerd met toepassing van de criteria zoals vermeld in de tabel die hoort bij het aangeboden CO₂-ambitieniveau als opgenomen in bijlage K bij dit inschrijvings- en beoordelingsdocument, of
- b. door een CO₂-Bewust certificaat te overleggen dat past bij het aangeboden CO₂-ambitieniveau. Indien de inschrijver bestaat uit een samenwerkingsverband van ondernemers (combinatie), dient iedere combinant een CO₂-Bewust certificaat te overleggen dat past bij het aangeboden CO₂-ambitieniveau.

2.3.4 Overige eisen aan de inschrijving

De inschrijving dient te bestaan uit één origineel exemplaar van alle in te dienen bescheiden. Van al deze originele bescheiden dient een digitale kopie in pdf-format te worden verstrekt.

Voor de indeling van de inschrijving wordt verwezen naar bijlage B bij dit inschrijvings- en beoordelingsdocument.

2.3.5 Inschrijving door een samenwerkingsverband van ondernemers (combinatie)

1. Inschrijving door een samenwerkingsverband van ondernemers (combinatie) is toegestaan.
Door de aanbesteder worden geen bijzondere eisen gesteld met betrekking tot de rechtsvorm van het samenwerkingsverband.
2. Indien de aanbesteder vermoedt dat het aantal ondernemingen in een samenwerkingsverband van ondernemers (combinatie) onevenredig groot is, gelet op de Mededingingswet, zal de aanbesteder een melding doen bij de Nederlandse Mededingingsautoriteit.
3. In aanvulling op het bepaalde in artikel 2.16.2 van het ARW 2012 wordt bepaald dat een ondernemer in een samenwerkingsverband die voor minder dan 10% van het bedrag van de inschrijving deelneemt in de uitvoering van de opdracht, hoofdelijk aansprakelijk is voor de nakoming van alle uit de overeenkomst voortvloeiende verplichtingen, doch tot ten hoogste 10% van het bedrag van de inschrijving.
4. Het bepaalde in lid 3 geldt uitsluitend indien de deelname van een ondernemer voor minder dan 10% bij de inschrijving uitdrukkelijk is aangegeven op het inschrijvingsbiljet en deze deelname, indien de aanbesteder daarom verzoekt, wordt gespecificeerd en aangetoond.

2.4 Inschrijving

2.4.1 Indienen van inschrijvingen

1. Inschrijvingen dienen te worden ingediend op het volgende adres:
Rijkswaterstaat Programma's, Projecten en Onderhoud
t.a.v. afdeling Inkoop- en contractmanagement, dhr. J. Perquin
Poelendaeesingel 18, 4335 JA, MIDDELBURG.
2. Inschrijvingen dienen uiterlijk op **5 november 2013 om 15.00 uur** te zijn ingediend bij de in lid 1 genoemde dienst. Deze datum geldt als uiterste datum voor ontvangst van de inschrijvingen.

3. Inschrijvingen dienen te worden aangeboden in een gesloten en geadresseerd(e) envelop of pakket, waarop duidelijk is aangegeven: "VERTROUWELIJK" "Inschrijving voor contract met zaaknummer: 31052569" en de naam en adresgegevens van de inschrijver.
4. Indien de inschrijving wordt afgegeven op het in lid 1 genoemde adres, ontvangt de inschrijver een ontvangstbewijs. Inschrijvingen kunnen worden afgegeven op werkdagen tussen 8.00 en 16.30 uur.
5. Indien de inschrijving per post wordt verzonden aan het in lid 1 genoemde adres draagt de inschrijver het risico voor voldoende frankering en de tijdige aanwezigheid van de inschrijving.

2.4.2 Opening van de inschrijvingen

1. De opening van de inschrijvingen vindt plaats op **6 november 2013 om 10.00 uur**.
2. De opening van de inschrijvingen geschiedt door een vanwege de aanbesteder ingestelde aanbestedingscommissie bestaande uit 3 personen.
3. Behalve de leden van de in lid 2 genoemde aanbestedingscommissie mag niemand bij de opening van de inschrijvingen aanwezig zijn.
4. De aanbestedingscommissie stelt vast, aan de hand van de inschrijvingsbiljetten:
 - het aantal inschrijvingen dat is gedaan;
 - door wie een inschrijving is gedaan.
5. De aanbestedingscommissie gaat na of vereiste documenten bij de inschrijving zijn gevoegd.
6. De aanbestedingscommissie doet geen uitspraak over de geldigheid of ongeldigheid van de inschrijvingen; dit is voorbehouden aan de aanbesteder.
7. Van de opening van de inschrijvingen wordt door de aanbestedingscommissie proces-verbaal opgemaakt. Het proces-verbaal wordt ondertekend door de leden van de commissie.
8. Aan alle inschrijvers wordt een afschrift van het proces-verbaal van opening van inschrijvingen toegezonden.

2.4.3 Gestanddoening

De inschrijver dient zijn inschrijving gestand te doen gedurende **90** dagen na de dag waarop opening van de inschrijvingen heeft plaatsgevonden.

2.4.4 Varianten van de inschrijver

Het indienen van varianten van de inschrijver is niet toegestaan.

2.4.5 Bevoegdheid tot het doen van een inschrijving

1. De inschrijving dient te zijn gedaan door een daartoe bevoegde vertegenwoordiger van de inschrijver.
2. Binnen twee werkdagen na een daartoe ontvangen verzoek van de aanbesteder dient de inschrijver een (kopie van een) uittreksel uit het register van de Kamer van Koophandel te verstrekken, waarin is aangegeven wie namens de onderneming bevoegd is de inschrijving te ondertekenen.

Indien ondertekening geschiedt door een ander dan die is vermeld in het register dient tevens (een gewaarmerkte kopie van) de daartoe vereiste volmacht te worden verstrekt.

3. Indien inschrijving geschiedt door een samenwerkingsverband van ondernemers (combinatie), al dan niet als vennootschap onder firma, dienen de in lid 2 genoemde bescheiden door iedere ondernemer afzonderlijk te worden verstrekt.
4. Indien de inschrijver niet is gevestigd in Nederland dienen uittreksels en/of bescheiden te worden verstrekt waaruit de bevoegdheid blijkt, overeenkomstig de wettelijke bepalingen geldend in het land van vestiging.
5. Indien blijkt dat de inschrijving is gedaan door een persoon die daartoe, op het moment dat de inschrijving werd gedaan, niet bevoegd was, wordt de inschrijving geacht niet te zijn gedaan.

3 Uitsluitingsgronden en geschiktheidseisen

3.1 Uitsluitingsgronden

1. Een inschrijver die zich bevindt in één of meer van de omstandigheden genoemd in de artikelen 2.5.1 of 2.5.4 van het ARW 2012 wordt uitgesloten van deelneming aan de opdracht, overigens onverminderd het bepaalde in artikel 2.5.7 van het ARW 2012. Indien inschrijving geschiedt door een samenwerkingsverband van ondernemers (combinatie), al dan niet als vennootschap onder firma, wordt het samenwerkingsverband uitgesloten van deelneming aan de opdracht, wanneer één of meer van de ondernemers zich in één of meer van deze omstandigheden bevindt.
2. Indien mocht blijken dat een andere natuurlijke of rechtspersoon, met wie de inschrijver beoogt te voldoen aan de geschiktheidseisen genoemd in paragraaf 3.3 van dit inschrijvings- en beoordelingsdocument, zich bevindt in één of meer van de omstandigheden genoemd in de artikelen 2.5.1 of 2.5.4 van het ARW 2012, zal deze andere natuurlijke of rechtspersoon door de aanbesteder niet worden geaccepteerd en kan de inschrijver worden uitgesloten van deelneming aan de opdracht.
3. Als bewijsmiddelen verlangt de aanbesteder de documenten als genoemd in de artikelen 2.5.3 resp. 2.5.5 van het ARW 2012.
De bewijsmiddelen dienen te worden verstrekt binnen twee werkdagen na een daartoe ontvangen verzoek van de aanbesteder.
In plaats van de in de artikelen 2.5.3 resp. 2.5.5 van het ARW 2012 genoemde gedragsverklaring aanbesteden kan, tot uiterlijk 1 april 2014, een Verklaring Omtrent het Gedrag (VOG) worden verstrekt, mits deze VOG nog een geldigheidsduur heeft van ten minste 1 jaar na de uiterste datum voor ontvangst van de inschrijvingen.
4. Indien de aanbesteder aanwijzingen heeft dat een inschrijver zich bevindt in één of meer van de omstandigheden genoemd in de artikelen 2.5.1 of 2.5.4 van het ARW 2012, maar er bij de aanbesteder onvoldoende informatie beschikbaar is om het uitsluiten van die inschrijver te motiveren, dan kan door de aanbesteder advies worden gevraagd aan het Bureau BIBOB (zie artikel 8 van de Wet Bevordering Integriteitsbeoordelingen door het Openbaar Bestuur (Wet BIBOB)). De inschrijver over wie advies is gevraagd, wordt door de aanbesteder over de inhoud van dat advies geïnformeerd.
Het in dit lid bepaalde geldt mutatis mutandis voor ondernemers in een samenwerkingsverband dan wel andere natuurlijke of rechtspersonen bedoeld in lid 2.

3.2 Voorkennis en belangenverstrengeling

1. Indien een inschrijver zelf eerder werkzaamheden of diensten heeft verricht ter voorbereiding van de opdracht volgens dit inschrijvings- en beoordelingsdocument, dan wel op andere wijze direct of indirect betrokken is (geweest) bij de voorbereiding van de opdracht volgens dit inschrijvings- en beoordelingsdocument, wordt er vermoed sprake te zijn van voorkennis.

2. Indien binnen de onderneming van de inschrijver personen werkzaam zijn die dergelijke, in lid 1 bedoelde voorbereidende werkzaamheden of diensten hebben verricht, wordt er eveneens vermoed sprake te zijn van voorkennis
3. Indien de inschrijver in het kader van deze aanbestedingsprocedure zelfstandige hulppersonen (onderaannemers) en/of adviseurs (zowel natuurlijke als rechtspersonen) inschakelt en een of meerdere van die zelfstandige hulppersonen (onderaannemers) of adviseurs hebben dergelijke, in lid 1 bedoelde voorbereidende werkzaamheden of diensten verricht, wordt er eveneens vermoed sprake te zijn van voorkennis.
4. Indien een inschrijver is gelieerd aan een of meerdere andere ondernemingen, dan wel indien de inschrijver onderdeel uitmaakt van een groep, e.e.a. in de zin van de artikelen 2:24a, 2:24b en 2:24c van het Burgerlijk Wetboek, of vergelijkbare rechtsvormen naar buitenlands recht, waarvan één of meerdere ondernemingen dergelijke, in lid 1 bedoelde, voorbereidende werkzaamheden of diensten hebben verricht, wordt er vermoed sprake te zijn van belangenverstrengeling.
5. Een inschrijver kan worden uitgesloten van deelneming aan de opdracht in de gevallen bedoeld in de leden 1 t/m 4.
6. Een samenwerkingsverband van ondernemers (combinatie) kan worden uitgesloten van deelneming aan de opdracht indien de gevallen bedoeld in de leden 1 t/m 4 betrekking hebben op één of meerdere van de ondernemers in het verband.
7. Indien de gevallen bedoeld in de leden 1 t/m 4 betrekking hebben op een andere natuurlijke of rechtspersoon, waarmee de inschrijver beoogt te voldoen aan de geschiktheidseisen genoemd in paragraaf 3.3 van dit inschrijvings- en beoordelingsdocument, kan de aanbesteder besluiten deze andere natuurlijke of rechtspersoon niet te accepteren en kan de inschrijver worden uitgesloten van deelneming aan de opdracht.
8. De aanbesteder stelt de inschrijver in de gelegenheid om, ten genoegen van de aanbesteder, het in de leden 1 t/m 4 bedoelde vermoeden te weerleggen en aan te tonen dat de eerlijke mededinging niet wordt geschaad door de (eerdere) betrokkenheid van de inschrijver of de in lid 2 bedoelde bij hem werkzame personen of de in lid 3 bedoelde door hem in te schakelen zelfstandige hulppersonen (onderaannemers) of adviseurs, dan wel de in lid 4 bedoelde andere ondernemingen.

3.3 Geschiktheidseisen

1. Onverminderd het bepaalde in de paragrafen 2.3.5, 2.4.5 en 3.1 t/m 3.2 van dit inschrijvings- en beoordelingsdocument, komt voor de opdrachtverlening uitsluitend in aanmerking de inschrijver die, naar het oordeel van de aanbesteder, voldoet aan elk van de in deze paragraaf gestelde geschiktheidseisen.
2. Met betrekking tot financiële en economische draagkracht worden geen geschiktheidseisen gesteld.
3. Met betrekking tot technische bekwaamheid worden de volgende geschiktheidseisen gesteld:
 - a. De inschrijver heeft in de periode van vijf jaar voorafgaande aan de uiterste datum voor ontvangst van de inschrijving, ten minste één referentieopdracht (project) in de bouwsector (GWW, B&U, installatietechniek) uitgevoerd met een overeengekomen bedrag

- (aannemingsom) of gefactureerd bedrag gelijk aan of groter dan 1,8 miljoen euro, exclusief omzetbelasting, waarbij de inschrijver was belast met de dagelijkse organisatie en leiding van de referentieopdracht (het projectmanagement) en de inschrijver jegens de opdrachtgever eindverantwoordelijk was voor de uitvoering van de referentieopdracht. De referentieopdracht is op een vakkundige en regelmatige wijze uitgevoerd en opgeleverd binnen de overeengekomen termijn (verleend uitstel van oplevering daarin begrepen).
- b. De inschrijver heeft in de periode van vijf jaar voorafgaande aan de uiterste datum voor ontvangst van de inschrijving, ervaring opgedaan met het aanbrengen van gezette steenbekleding (incl. onderlagen) op dijken en / of kades in tijgebied. Het oppervlak van de gezette steenbekleding moet tenminste 5.000 m² binnen één project bedragen.
4. De inschrijver verstrekt de aanbesteder een opgave, conform bijlage H bij dit Inschrijvings- en beoordelingsdocument, van de referentieopdrachten waarmee de inschrijver beoogt te voldoen aan de geschiktheidseisen, alsmede bewijsmiddelen, waaruit blijkt dat de gegevens met betrekking tot de referentieopdrachten juist zijn weergegeven. De inschrijver kan hiertoe gebruik maken van opdrachtgeversverklaringen en/of accountantsverklaringen. De aanbesteder is gerechtigd navraag te doen bij de betreffende opdrachtgever, dan wel inzage te verlangen in contractdocumenten betreffende de referentieopdrachten.
- Om aan te tonen dat wordt voldaan aan de in dit lid gestelde geschiktheidseisen is toerekening van technische bekwaamheid op grond van referentieopdrachten of werkzaamheden uitgevoerd door andere ondernemers (in een samenwerkingsverband), door onderaannemers, leveranciers, etc. uitsluitend mogelijk overeenkomstig het bepaalde in lid 5.
5. Een inschrijver kan zich, om te voldoen aan de in deze paragraaf genoemde geschiktheidseisen beroepen op de financiële en economische draagkracht en/of technische bekwaamheid van andere natuurlijke of rechtspersonen. Indien de inschrijver zich beroept op de financiële en economische draagkracht en /of technische bekwaamheid van andere natuurlijke of rechtspersonen dient de inschrijver:
- a. de aanbesteder aan te tonen dat hij daadwerkelijk en onherroepelijk kan beschikken over de voor de uitvoering van de opdracht noodzakelijke middelen van die andere natuurlijke of rechtspersonen; en
- b. voor wat betreft de technische bekwaamheid, die andere natuurlijke of rechtspersonen ook daadwerkelijk en onherroepelijk in te zetten bij de uitvoering van de opdracht, voor zover het de onderdelen betreft waarop de technische bekwaamheid betrekking heeft. Indien de opdracht aan de inschrijver wordt verleend is hij tot deze inzet verplicht.
6. De inschrijver verstrekt de aanbesteder, desgevraagd, binnen twee werkdagen na een daartoe ontvangen verzoek, bewijsmiddelen waaruit blijkt dat de inschrijver daadwerkelijk en onherroepelijk kan beschikken over de voor de uitvoering van de opdracht noodzakelijke middelen van de andere natuurlijke of rechtspersonen, alsmede, indien van toepassing, bewijsmiddelen waaruit blijkt dat de andere natuurlijke of rechtspersonen daadwerkelijk en onherroepelijk worden ingezet bij de uitvoering van de opdracht. Als bewijsmiddel kan onder meer dienen een ter zake gesloten (onderaannemings-)overeenkomst of een ter zake door de inschrijver en de andere natuurlijke of rechtspersoon opgestelde,

gedateerde en rechtsgeldig ondertekende verklaring, zulks ter beoordeling van de aanbesteder.

4 Beoordeling en gunning

4.1 Algemeen

De beoordeling van de inschrijvingen en de uiteindelijke opdrachtverlening zal plaatsvinden op grond van het gunningscriterium 'Economisch Meest Voordelige Inschrijving' (EMVI). Om te bepalen welke inschrijving de economisch meest voordelige is, worden de inschrijvingen beoordeeld overeenkomstig de beoordelingsprocedure opgenomen in paragraaf 4.2.

4.2 Gunningscriteria

De opdracht wordt verleend aan de inschrijver die de economisch meest voordelige inschrijving heeft gedaan, mits de inschrijver een geldige inschrijving heeft gedaan, voldoet aan de gestelde geschiktheidseisen en overigens niet hoeft te worden uitgesloten van opdrachtverlening.

Bij de beoordeling welke inschrijver de economisch meest voordelige inschrijving heeft gedaan worden de criteria gehanteerd als vermeld in bijlage C bij dit inschrijvings- en beoordelingsdocument. De uitwerking van deze criteria is weergegeven in de 'Tabel EMVI-criteria' in die bijlage C.

In het in die bijlage C opgenomen 'Rekenblad EMVI' staat per subcriterium de maximaal toe te kennen kwaliteitswaarde vermeld. Het berekeningsresultaat van het rekenblad is de 'Fictieve inschrijvingsprijs'. Deze wordt verkregen door de inschrijvingsprijs te verminderen met de 'Totale kwaliteitswaarde'. De inschrijving die op grond van dit rekenblad de laagste fictieve inschrijvingsprijs heeft, is de economisch meest voordelige inschrijving.

Indien twee of meer inschrijvingen een gelijke en laagste fictieve inschrijvingsprijs hebben, dan is daarvan de inschrijving met de hoogste totale kwaliteitswaarde de economisch meest voordelige inschrijving. Indien in dat geval ook de totale kwaliteitswaarde gelijk is, bepaalt het lot.

4.3 Verstrekken bankgarantie

Voordat de opdracht daadwerkelijk wordt verleend dient de inschrijver die voor de opdracht in aanmerking komt de bankgarantie te verstrekken als genoemd in artikel 17 van de basisovereenkomst.

Het verzoek tot het verstrekken van de bankgarantie wordt aan de inschrijver gedaan bij de schriftelijke mededeling van de gunningsbeslissing van de aanbestedder.

De opdracht wordt pas verleend nadat de bankgarantie door de aanbestedder is ontvangen en akkoord bevonden. De betreffende inschrijver doet zijn inschrijving gestand totdat de opdracht daadwerkelijk is verleend.

4.4 Abnormaal lage inschrijving

In verband met het bepaalde in artikel 2.24 van het ARW 2012 geldt in elk geval dat wordt vermoed dat een inschrijving abnormaal laag is indien:

1. er bij de aanbesteding ten minste vijf inschrijvingen zijn ontvangen, en

2. het bedrag van de inschrijving meer dan 50% lager is dan het gemiddelde bedrag van alle overige inschrijvingen, en
3. het bedrag van de inschrijving meer dan 20% lager is dan het bedrag van de, qua prijs, opvolgende inschrijving.

5 Overige voorwaarden en regelingen

5.1 Forumkeuze, rechtsbescherming

1. In aanvulling op het gestelde in artikel 2.30 van het ARW 2012 wordt bepaald dat alle geschillen in het kader van de onderhavige aanbestedingsprocedure aanhangig dienen te worden gemaakt bij de (voorzieningenrechter van de) Rechtbank te 's-Gravenhage.
Een geschil wordt geacht aanhangig te zijn gemaakt door het uitbrengen van een dagvaarding.
2. Overeenkomstig artikel 2.26 van het ARW 2012, zal de aanbesteder de gunningsbeslissing schriftelijk aan de inschrijvers mededelen.
Indien een inschrijver bezwaren heeft tegen die beslissing dient hij binnen de in het ARW 2012 genoemde termijn van 20 kalenderdagen na verzending van de mededeling van de gunningsbeslissing een kort geding aanhangig te hebben gemaakt tegen die beslissing. Het geding is aanhangig vanaf de dag van dagvaarding (artikel 125 Wetboek van Burgerlijke Rechtsvordering).
De genoemde termijn is een vervaltermijn. Dat wil zeggen dat indien een inschrijver niet binnen 20 kalenderdagen na verzending van de mededeling van de gunningsbeslissing daadwerkelijk een kort geding aanhangig heeft gemaakt, de betreffende inschrijver in kort geding geen bezwaar meer kan maken met betrekking tot die beslissing; zijn recht is dan verwerkt. De aanbesteder is in dat geval vrij om (verder) gevolg te geven aan de gunningsbeslissing.

5.2 Intrekking inschrijving

1. De inschrijver die voor de opdracht in aanmerking komt kan de aanbesteder verzoeken om zijn inschrijving te mogen intrekken, zulks tegen betaling van een afkoopsom aan de aanbesteder.
2. Een verzoek tot intrekking moet schriftelijk worden gedaan.
In het verzoek dient de inschrijver te verklaren dat hij zijn inschrijving wenst in te trekken. Hij vermeldt daarbij uitvoerig de redenen voor intrekking.
Het verzoek moet zijn ondertekend door een daartoe bevoegde vertegenwoordiger van de inschrijver. Bij het verzoek voegt de inschrijver bewijsmiddelen (uittreksel Handelsregister, volmacht) waaruit de bevoegdheid blijkt.
3. Het verzoek dient uiterlijk op de vijfde werkdag na de datum van verzending per email van de gunningsbeslissing van de aanbesteder aan de inschrijver, in het bezit te zijn van de aanbesteder.
4. Bij intrekking van zijn inschrijving betaalt de inschrijver aan de aanbesteder een afkoopsom, zijnde de helft van het verschil tussen zijn fictieve inschrijvingsom en de fictieve inschrijvingsom van de inschrijver die opvolgend na hem voor de opdracht in aanmerking komt; een en ander met inachtneming van het bepaalde in lid 5.
Indien een fictieve inschrijvingsom, in het kader van de aanbestedingsprocedure, niet wordt vastgesteld, betaalt de inschrijver aan de aanbesteder de helft van het verschil tussen zijn inschrijvingsom en de inschrijvingsom van de inschrijver die opvolgend na hem voor opdracht in aanmerking komt; een en ander met inachtneming van het bepaalde in lid 5.

5. Het bedrag van de afkoopsom kan door de aanbesteder worden gematigd. De inschrijver kan evenwel geen rechten ontleen aan deze matigingsbevoegdheid. Indien sprake is van een kennelijke vergissing in de inschrijving wordt, indien de jurisprudentie dit indiceert, geen afkoopsom in rekening gebracht. Het bedrag van de afkoopsom kan door de aanbesteder worden verhoogd, tot maximaal het volle verschil bedoeld in lid 4, in uitzonderlijke gevallen, onder meer afhankelijk van de redenen voor intrekking en/of motiveringsgebreken en/of de mate van verwijtbaarheid van tekortkomingen of gebreken in de inschrijving.
6. Op verzoek van de inschrijver en/of de aanbesteder zal mondeling overleg plaatsvinden over de redenen van de inschrijver om zijn inschrijving in te trekken.
7. Indien de aanbesteder het verzoek tot intrekking afwijst stelt hij de inschrijver daarvan schriftelijk in kennis. De inschrijving is dan niet ingetrokken.
8. Indien de aanbesteder het verzoek tot intrekking toekent stelt hij tevens het bedrag van de afkoopsom vast. Hij stelt de inschrijver daarvan schriftelijk in kennis. Daarbij vermeldt de aanbesteder op welke wijze de afkoopsom aan de aanbesteder moet worden betaald.
De inschrijver dient vervolgens uiterlijk binnen twee werkdagen na ontvangst per email van de kennisgeving van de aanbesteder, schriftelijk jegens de aanbesteder te verklaren of hij het bedrag van de afkoopsom aanvaardt. Indien de inschrijver het bedrag van de afkoopsom niet aanvaardt, dan wel indien zijn schriftelijke mededeling niet binnen genoemde twee werkdagen is ontvangen, dan is de inschrijving niet ingetrokken.
Indien de inschrijver het bedrag van de afkoopsom aanvaardt en dit binnen genoemde termijn van twee werkdagen schriftelijk aan de aanbesteder kenbaar maakt, dan is de inschrijving ingetrokken op het moment van ontvangst door de aanbesteder van de kennisgeving van de inschrijver. De inschrijving wordt alsdan geacht niet te zijn gedaan.
9. De aanbesteder is niet verplicht een ingetrokken inschrijving te retourneren. Indien de inschrijving is ingetrokken ontvangt de betreffende inschrijver géén eventuele ontwerpvergoeding.
10. Het bedrag van de afkoopsom dient door de inschrijver te worden voldaan binnen 14 kalenderdagen na ontvangst van de schriftelijke kennisgeving van de aanbesteder bedoeld in lid 7. Bij niet tijdige betaling is, zonder nadere aanmaning of ingebrekestelling, rente verschuldigd tegen het percentage van de wettelijke handelsrente.

Bijlage A Ter inzage liggende documenten

Niet van toepassing.

Bijlage B Vereiste mapindeling bij inschrijving

Op envelop:

- Opschrift 'VERTROUWELIJK';
- Opschrift 'Inschrijving voor contract met zaaknummer 31052569';
- Naam en adresgegevens van de geadresseerde;
- Naam en adresgegevens van de inschrijver.

In envelop:

- Inschrijvingsbiljet conform bijlage D bij dit inschrijvings- en beoordelingsdocument;
- Een digitale informatiedrager met alle digitale informatie als genoemd in § 2.3.4 van dit inschrijvings- en beoordelingsdocument;
- Een of meerdere Eigen verklaring(en) voor aanbestedingsprocedures van aanbestedende diensten conform bijlage E bij dit inschrijvings- en beoordelingsdocument en; Een of meerdere Aanvullende eigen verklaring(en) conform bijlage F bij dit inschrijvings- en beoordelingsdocument; Indien van toepassing: Een of meerdere Derden verklaring uitsluitingsgronden conform bijlage G bij dit inschrijvings- en beoordelingsdocument;
- Ingevulde gegevens omtrent technische bekwaamheid conform bijlage H bij dit inschrijvings- en beoordelingsdocument;
- Verklaring bestuurder omtrent rechtmatige inschrijving (conform model K bij het ARW 2012);
- Verklaringen van derden ingeval van een beroep op de financiële en economische draagkracht en/of technische bekwaamheid van andere natuurlijke of rechtspersonen;
- Staat van ontleding van de inschrijvingsprijs als bedoeld in paragraaf 2.3.2 van het inschrijvings- en beoordelingsdocument, conform bijlage I bij dit inschrijvings- en beoordelingsdocument;
- Staat van prijzen per eenheid als bedoeld in paragraaf 2.3.2 van het inschrijvings- en beoordelingsdocument, conform bijlage J bij dit inschrijvings- en beoordelingsdocument;
- Verklaring Gedragsregels veiligheid op de Werken van het Projectbureau Zeeweringen, conform bijlage L.

Bijlage C Uitwerking EMVI-criteria

Bij de beoordeling welke inschrijver de economisch meest voordelige inschrijving heeft gedaan worden de onderstaande criteria gehanteerd:

1. de inschrijvingsprijs;
2. het CO₂-ambitieniveau;
3. het totaalbedrag genoemd op de Staat van prijzen per eenheid;
4. MKI-waarde betonzuilen gehele werk.

De uitwerking van deze criteria is opgenomen in de Tabel EMVI-criteria van deze bijlage C.

Ad 3.

De inschrijver moet in de Staat van prijzen per eenheid een prijs per eenheid opgeven welke ligt in de range van de door aanbesteder geraamde prijs verminderd met 20% en de door aanbesteder geraamde prijs vermeerderd met 20%.

De inschrijving is ongeldig indien in de Staat van prijzen per eenheid een door de inschrijver opgegeven prijs per eenheid valt buiten de range van de door aanbesteder geraamde prijs verminderd met 20% en de door aanbesteder geraamde prijs vermeerderd met 20%.

Ad. 4.

De EMVI waardering voor betonzuilen is als volgt:

- Door inschrijver opgegeven MKI-waarde betonzuilen gehele werk \geq 90.552: 0 (nul) euro fictieve aftrek;
- Door inschrijver opgegeven MKI-waarde betonzuilen gehele werk \leq 45.275: 115.000 euro fictieve aftrek.

Tussenvallende MKI-waardes worden lineair geïnterpoleerd en gewaardeerd.

NB:

De MKI waarde betonzuilen gehele werk ontstaat door het totale aantal tonnen (gewicht) betonzuilen van het gehele werk te vermenigvuldigen met de MKI-waarde/ton.

Tabel EMVI-criteria

Onderdeel	Subcriterium	Aandachtspunten	Doelstelling Aanbesteder
Duurzaamheid	1. MKI-waarde betonzuilen	Betonzuilen die duurzamer geproduceerd worden dan de conventionele betonzuilen.	Toepassing van duurzaam geproduceerde betonzuilen.
	2. CO ₂ -ambitieniveau	Voor nadere beschrijving van de CO ₂ -ambitieniveaus zie bijlage K bij dit inschrijvings- en beoordelingsdocument. CO ₂ -ambitieniveau 1 leidt tot een fictieve vermindering van de inschrijvingsprijs van 1 %; CO ₂ -ambitieniveau 2 leidt tot een fictieve vermindering van de inschrijvingsprijs van 2 %; CO ₂ -ambitieniveau 3 leidt tot een fictieve vermindering van de inschrijvingsprijs van 3 %; CO ₂ -ambitieniveau 4 leidt tot een fictieve vermindering van de inschrijvingsprijs van 4 %; CO ₂ -ambitieniveau 5 leidt tot een fictieve vermindering van de inschrijvingsprijs van 5 %;	De aanbesteder heeft als doelstelling de CO ₂ -emissie te reduceren bij de uitvoering van infrastructurele werken.

Rekenblad EMVI

Criterion	Behaalde kwaliteitswaarde (€)	Totalen (€)
Kwaliteitswaarde prestatiecriteria 1: (90.552 – MKI-waarde betonzuilen gehele werk) * € 2,54 (met een maximale kwaliteitswaarde van € 115.000)		
Kwaliteitswaarde prestatiecriteria 2: CO ₂ -ambitie (1, 2, 3, 4 of 5 %) van de inschrijvingsprijs		
Totale kwaliteitswaarde (som van waarden kwaliteitscriteria 1 en 2)		
Inschrijvingsprijs		
"Prijzen per eenheid": Totaalbedrag Staat van prijzen per eenheid (Bijlage J)		
Fictieve inschrijvingsprijs (Inschrijvingsprijs vermeerderd met "Prijzen per eenheid" verminderd met Totale kwaliteitswaarde)		

Toelichting op het rekenblad EMVI

MKI-waarde betonzuilen gehele werk

De inschrijver dient met betrekking tot de projectspecifieke invulling van duurzaamheid inzicht te geven in hoeverre en op welke wijze wordt gewerkt aan de duurzame realisatie van het werk.

Het is de wens van de aanbesteder de inschrijvers meer duurzame materialen en uitvoeringswijzen te laten realiseren. Onderdeel hiervan is de vraag om toepassing van duurzame betonzuilen.

De mate van duurzaamheid van betonzuilen wordt bepaald aan de hand van een MKI-waarde, ofwel Milieukostenindicator, welke berekend moet worden conform de bepalingmethode Milieuprestatie Gebouwen en GWW-werken van november 2011, zoals beheerd door SBK.

Scope van de MKI-berekening

Voor de bepaling van de MKI van de binnen het gehele werk toegepaste betonzuilen dient de MKI per ton betonzuilen te worden vermenigvuldigd met het benodigde aantal tonnen betonzuilen.

De MKI berekening per ton betonzuilen behelst de berekening van de milieueffecten van materiaalwinning tot en met einde levensduur van de betonzuilen. Uitgangspunt in de berekening is dat:

- De MKI van materiaalwinning tot en met productie van de betonzuilen en het transport naar de bouwplaats wordt bepaald. Dit deel van de berekening is dus variabel.
- Verpakkingsmateriaal onderdeel is van de berekening inclusief het eindelevensduur scenario.
- Als gevolg van gebruik en mogelijk onderhoud geen milieueffecten optreden.
- De milieueffecten van het einde levensduurscenario van de betonzuilen, exclusief het verpakkingsmateriaal, een MKI heeft van 0,81 per ton. Dit betreft dus een defaultwaarde.
- Voor de berekening van de MKI-waarde dient een vastgestelde oppervlakte te worden gehanteerd van **14.767 m²** betonzuilen.

De opgegeven MKI-waarde bij inschrijving wordt ten behoeve van de bepaling van een eventuele EMVI sanctie herberekend naar rato van de gerealiseerde oppervlakten en aangebrachte type/soort betonzuilen. Dit om te voorkomen dat de Opdrachtnemer uiteindelijk een lagere MKI-waarde berekent als gevolg van het onverhoopt kleiner zijn van het totale gerealiseerde oppervlak betonzuilen dan bij inschrijving aangenomen, waardoor een onecht voordeel voor de Opdrachtnemer zou kunnen ontstaan.

Methode en kwaliteitseisen tav de berekening

De MKI berekening per ton materiaal dient te worden opgesteld en getoetst conform door SBK aangegeven procedure. Basisdocumenten die dit beschrijven zijn te vinden op de site van SBK onder: <https://www.milieudatabase.nl/index.php?id=basisdocumenten>

Uitgeschreven betekent dit dat wordt verwezen naar de volgende documenten:

De LCA dient te worden opgesteld conform bepalingmethode:

https://www.milieudatabase.nl/imgcms/SBK_Bepalingmethode_1_11_2011.pdf

LCA dient getoetst te worden door een bureau dat voldoet aan de volgende voorwaarden:

http://www.milieudatabase.nl/imgcms/SBK_voorwaarden_toetsingsbureaus_versie_1_7_2011.pdf

Ook dient de LCA uitvoerder bij het berekenen van de MKI/ton betonzuilen gebruik te maken van de " Basisprocessendatabase voor LCA uitvoerder".

De procedure voor het verkrijgen van de basisprocessendatabase voor LCA uitvoerders:

https://www.milieudatabase.nl/imgcms/SBK_procedure_beschikbaarstelling_Basisprocessendatabase_voor_LCA_uitvoerders_16_9_2011.pdf

De procedure voor opname in de Nationale milieudatabase staat beschreven in:

http://www.milieudatabase.nl/imgcms/SBK_procedure_opname_productdata_in_de_NMD_1_7_2011.pdf

http://www.milieudatabase.nl/imgcms/SBK_Toetsingsprotocol_1_7_2011.pdf

Te beschouwen milieueffecten en schaduwrijzen conform bepalingmethode:

Milieueffectcategorie	Equivalent eenheid	Schaduwprijs [€ / kg equivalent]
Uitputting abiotische grondstoffen (exclusief fossiele energiedragers) – ADP	Sb eq	€ 0,16
Uitputting fossiele energiedragers – ADP	Sb eq	€ 0,16
Klimaatsverandering – GWP 100 j.	CO ₂ eq	€ 0,05
Aantasting ozonlaag – ODP	CFK-11 eq	€ 30
Fotochemische oxidantvorming – POCP	C ₂ H ₂ eq	€ 2
Verzuring – AP	SO ₂ eq	€ 4
Vermesting – EP	PO ₄ eq	€ 9
Humane toxiciteit – HTP	1,4-DCB eq	€ 0,09
Zoetwater aquatische ecotoxiciteit – FAETP	1,4-DCB eq	€ 0,03
Mariene aquatische ecotoxiciteit - MAETP	1,4-DCB eq	€ 0,0001
Terrestrische ecotoxiciteit – TETP	1,4-DCB eq	€ 0,06

Voorbeeld:

Gehanteerd materiaal van de betonzuilen heeft een MKI/ton van 6. Gewicht betonzuilen in het gehele werk: 11.000 ton.

Dit levert een MKI-waarde betonzuilen gehele werk van $11.000 \times 6 = 66.000$.

De kwaliteitswaarde van het prestatie criterium wordt daarmee: $(90.552 - 66.000) \times € 2,54 = € 62.362,08$.

Let op:

De "MKI-waarde betonzuilen gehele werk" is de waarde die op het inschrijvingsbiljet moet worden ingevuld. De kwaliteitswaarde van het prestatie criterium wordt door de aanbesteder berekend.

Bijlage D Inschrijvingsbiljet

De hierna te noemen inschrijver(s):

- | | |
|---|----|
| A) ... | 1) |
| gevestigd te ... | 2) |
| Inschrijvingsnummer Kamer van Koophandel: ... | 3) |
| B) ... | 1) |
| gevestigd te ... | 2) |
| Inschrijvingsnummer Kamer van Koophandel: ... | 3) |
| C) ... | 1) |
| gevestigd te ... | 2) |
| Inschrijvingsnummer Kamer van Koophandel: ... | 3) |
| D) ... | 1) |
| gevestigd te ... | 2) |
| Inschrijvingsnummer Kamer van Koophandel: ... | 3) |

verklaart (verklaren) zich door ondertekening dezes bereid de uitvoering van zaaknummer 31052569, voor het verbeteren van de glooiingsconstructie ter plaatse van de Anna Vosdijkpolder, Moggershilpolder, tussen dp803 en dp836 met bijkomende werken in de gemeente Tholen,

aan te nemen voor een bedrag, de omzetbelasting daarin niet begrepen, van:

- | | |
|---|----------|
| EUR ... | 4) |
| (...) | euro) 5) |
| Het bedrag van de ter zake verschuldigde omzetbelasting bedraagt: | |
| EUR ... | 6) |
| (...) | euro) 7) |
| De inschrijvers wijzen als gemachtigde om hen voor alle zaken te vertegenwoordigen aan, de hierboven onder A) genoemde inschrijver. | 8) |

De inschrijvers verklaren dat onderstaande deelnemer(s) in het samenwerkingsverband (combinant(en)) voor minder dan 10% van het bedrag van de inschrijving deelneemt (deelnemen) in het uitvoeren van de opdracht. De inschrijvers vermelden daarbij tevens het deelnemingspercentage.

- | | |
|-----|----|
| ... | 9) |
| ... | 9) |

De inschrijver(s) verklaart (verklaren) deze inschrijving te doen overeenkomstig de bepalingen van het Aanbestedingsreglement Werken 2012 en met inachtneming van de bepalingen en de gegevens zoals deze zijn omschreven in de aanbestedingsdocumenten.

De inschrijver(s) verklaart (verklaren) dat hij (zij), indien hij (zij) in aanmerking komt (komen) voor de opdracht, te zijner tijd, alvorens de opdracht wordt verleend, na een daartoe strekkend verzoek van de aanbestedende dienst, een bankgarantie kan (kunnen) overleggen, ter grootte van het in de aanbestedingsdocumenten aangegeven bedrag en overeenkomstig de aangegeven eisen.

De inschrijver(s) verklaart (verklaren) zich bereid de uitvoering van de opdracht op een duurzame wijze ter hand te nemen en daarbij adequaat invulling te geven aan prestatie criterium 1, met een MKI-waarde betonzuilen gehele werk van

De inschrijver(s) verklaart (verklaren) zich bereid de uitvoering van de opdracht op een duurzame wijze ter hand te nemen en daarbij adequaat invulling te geven aan een CO₂-reductie op:

- CO₂-ambitieniveau ... (fictieve vermindering inschrijvingsprijs van 1 %)
- CO₂-ambitieniveau ... (fictieve vermindering inschrijvingsprijs van 2 %)
- CO₂-ambitieniveau ... (fictieve vermindering inschrijvingsprijs van 3 %)
- CO₂-ambitieniveau ... (fictieve vermindering inschrijvingsprijs van 4 %)
- CO₂-ambitieniveau ... (fictieve vermindering inschrijvingsprijs van 5 %)
- geen van de bovenstaande CO₂-ambitieniveau's

Gedaan teop (plaats en datum)

De inschrijver(s),

A)... (handtekening)

... (naam en functie)

B)... (handtekening)

... (naam en functie)

C)... (handtekening)

... (naam en functie)

D)... (handtekening)

... (naam en functie)

Toelichting:

- 1) Bij een natuurlijke persoon naam en voornamen voluit, bij een rechtspersoon de statutaire naam.
- 2) Bij een natuurlijke persoon de woonplaats, bij een rechtspersoon de vestigingsplaats, met volledig adres en zo nodig vermelding van de provincie en het land.
- 3) Inschrijvingsnummer van het handelsregister of een overeenkomstig register van het land van vestiging van de onderneming
- 4) Inschrijvingsprijs in cijfers.
- 5) Inschrijvingsprijs in letters.
- 6) Bedrag van de omzetbelasting in cijfers.
- 7) Bedrag van de omzetbelasting in letters.
- 8) Deze aanwijzing is alleen van toepassing, indien de inschrijving door twee of meer inschrijvers gezamenlijk geschiedt.
- 9) Alleen van toepassing, indien de inschrijving door twee of meer inschrijvers gezamenlijk geschiedt. Vermeld, indien van toepassing, de naam en het deelnemingspercentage.

Bijlage E Eigen verklaring voor aanbestedingsprocedures van
aanbestedende diensten

De Eigen verklaring voor aanbestedingsprocedures van aanbestedende diensten wordt als apart document in pdf-format beschikbaar gesteld.

Bijlage F **Aanvullende eigen verklaring**

Naam en adres van de onderneming:

.....

Inschrijvingsnummer Kamer van Koophandel (inschrijvingsnummer van het handelsregister of een overeenkomstig register van het land van vestiging van de onderneming):

.....

Contactpersoon van de onderneming (naam, email, telefoon):

.....

1 VRAGEN TEN AANZIEN VAN VOORKENNIS EN BELANGENVERSTRENGELING

1.1 Heeft de onderneming, voorafgaand aan deze aanbestedingsprocedure, werkzaamheden of diensten verricht ter voorbereiding van de opdracht, dan wel is de onderneming op andere wijze direct of indirect betrokken (geweest) bij de voorbereiding van de opdracht?

Ja / nee (doorhalen wat niet van toepassing is)

Zo ja, vermeld de aard van de betreffende werkzaamheden of diensten, dan wel die betrokkenheid.

.....
.....
.....

1.2 Zijn er binnen de onderneming personen werkzaam die, voorafgaand aan deze aanbestedingsprocedure, werkzaamheden of diensten hebben verricht ter voorbereiding van de opdracht, dan wel zijn er personen werkzaam binnen de onderneming die op andere wijze direct of indirect betrokken zijn (geweest) bij de voorbereiding van de opdracht?

Ja / nee (doorhalen wat niet van toepassing is)

Zo ja, vermeld voor elke persoon:

- a. de naam en de functie binnen de onderneming;
- b. de aard van de betreffende werkzaamheden of diensten, dan wel de betrokkenheid.

.....
.....

.....

1.3 Zijn of worden door de onderneming, in het kader van deze aanbestedingsprocedure, onderaannemers ingeschakeld, die, voorafgaande aan de aanbestedingsprocedure, werkzaamheden of diensten hebben verricht ter voorbereiding van de opdracht, dan wel zijn die onderaannemers op andere wijze direct of indirect betrokken (geweest) bij de voorbereiding van de opdracht?

Ja / nee (doorhalen wat niet van toepassing is)

Zo ja, vermeld van elke onderaannemer:

- a. de naam en het adres, de rechtsvorm en het nummer van inschrijving in het handelsregister (of een overeenkomstig register in het land van vestiging);
- b. de aard van de betreffende werkzaamheden of diensten, dan wel de betrokkenheid.

.....

1.4 Zijn of worden door de onderneming, in het kader van deze aanbestedingsprocedure, adviseurs (zowel natuurlijke personen als rechtspersonen) ingeschakeld die, voorafgaand aan de aanbestedingsprocedure, werkzaamheden of diensten hebben verricht ter voorbereiding van de opdracht, dan wel zijn die adviseurs op andere wijze direct of indirect betrokken (geweest) bij de voorbereiding van de opdracht?

Ja / nee (doorhalen wat niet van toepassing is)

Zo ja, vermeld van elke adviseur:

- a. de naam en het adres, de rechtsvorm en het nummer van inschrijving in het handelsregister (of een overeenkomstig register in het land van vestiging);
- b. de aard van de betreffende werkzaamheden of diensten, dan wel de betrokkenheid.

.....

1.5 Is de onderneming gelieerd aan één of meerdere andere ondernemingen en/of maakt de onderneming onderdeel uit van een groep, e.e.a. in de zin van de artikelen 2:24a, 2:24b en 2:24c van het Burgerlijk Wetboek, of vergelijkbare rechtsvormen naar buitenlands recht?

Ja / nee (doorhalen wat niet van toepassing is)

Zo ja, hebben één of meerdere van die gelieerde ondernemingen of ondernemingen binnen de groep, voorafgaand aan de aanbestedingsprocedure, werkzaamheden of diensten verricht ter voorbereiding van de opdracht, dan wel zijn één of meer van die ondernemingen op andere wijze direct of indirect betrokken (geweest) bij de voorbereiding van de opdracht?

Ja / nee (doorhalen wat niet van toepassing is)

Zo ja, vermeld voor elke onderneming:

- a. de naam en het adres, de rechtsvorm en het nummer van inschrijving in het handelsregister (of een overeenkomstig register in het land van vestiging);
- b. de aard van de betreffende werkzaamheden of diensten, dan wel de betrokkenheid.

.....
.....
.....

2 VRAGEN TEN AANZIEN VAN DE COMBINATIEVORMING BIJ INSCHRIJVING OF AANMELDING DOOR EEN SAMENWERKINGSVERBAND VAN ONDERNEMERS *)

**) Deze vragen hoeven uitsluitend te worden beantwoord indien inschrijving of aanmelding geschiedt door een samenwerkingsverband van ondernemers (een combinatie), al dan niet als vennootschap onder firma, dan wel als Special Purpose Vehicle (SPV).*

- 2.1 Geef aan welke factoren ervoor zorgen dat de onderneming niet in staat is om individueel op de opdracht in te schrijven.

.....
.....
.....

- 2.2 Geef aan waarom de aard en de omvang van het samenwerkingsverband (combinatie) dat is gevormd noodzakelijk is in relatie tot de omvang en de aard van de uit te voeren opdracht, gelet op de betekenis en de capaciteit van elk van de ondernemers in het verband.

.....
.....
.....

- 2.3 Geef aan welk onderdeel of welke onderdelen van de opdracht door de onderneming zelf zullen worden uitgevoerd.

.....
.....
.....

VERKLARING

Ondergetekende verklaart dat:

- de in deze vragenlijst opgenomen vragen volledig en naar waarheid zijn beantwoord;
- hij deze ingevulde vragenlijst onvoorwaardelijk en zonder enig voorbehoud heeft ondertekend; hij zich ervan bewust is dat het verstrekken van onjuiste of onvolledige informatie door de aanbestedende dienst kan worden aangemerkt als een valse verklaring en dat dit kan leiden tot een onvoorwaardelijke uitsluiting voor de resterende duur van deze aanbestedingsprocedure;
- er in de tekst van deze vragenlijst geen wijzigingen zijn aangebracht;
- deze vragenlijst is ondertekend door een daartoe, blijkens het handelsregister, dan wel een overeenkomstig register van het land van vestiging van de onderneming, vertegenwoordigingsbevoegde,

Na(a)m(en), vertegenwoordigingsbevoegde, ondertekenaar(s):

.....

Datum:

Handtekening(en):

Bijlage G Derden verklaring uitsluitingsgronden

Naam en adres van de onderneming:

.....

Inschrijvingsnummer Kamer van Koophandel (inschrijvingsnummer van het handelsregister of een overeenkomstig register van het land van vestiging van de onderneming):

.....

Contactpersoon van de onderneming (naam, email, telefoon):

.....

Ondergetekende verklaart dat:

1. zijn onderneming of een bestuurder ervan in de vier jaar voorafgaand aan het tijdstip van het indienen van het verzoek tot deelneming of de inschrijving niet bij een onherroepelijke rechterlijke uitspraak is veroordeeld wegens deelname aan een criminele organisatie; hieronder vallen de volgende gedragingen:
 1. gedragingen van een persoon die opzettelijk en met kennis van het oogmerk en van de algemene criminele activiteit van de organisatie dan wel van het voornemen van de criminele organisatie om de betreffende strafbare feiten te plegen, actief deelneemt:
 - a. aan activiteiten van een criminele organisatie, waaronder wordt verstaan een gestructureerde vereniging die duurt in de tijd van meer dan twee personen, die in overleg optreedt om feiten te plegen welke strafbaar zijn gesteld met een vrijheidsstraf of met een maatregel welke vrijheidsbeneming meebrengt met een maximum van ten minste vier jaar of met een zwaardere straf, welke feiten een doel op zich vormen of een middel zijn om vermogensvoordelen te verwerven en, in voorkomend geval, onrechtmatig invloed uit te oefenen op de werking van overheidsinstanties, zelfs indien hij niet deelneemt aan de feitelijke uitvoering van de betrokken strafbare feiten en, onder voorbehoud van de algemene beginselen van het strafrecht van de betrokken lidstaat, zelfs indien deze niet worden uitgevoerd,
 - b. aan de andere activiteiten van de organisatie, waarbij hij er tevens kennis van heeft dat zijn deelname bijdraagt tot het verwezenlijken van de hierboven genoemde criminele activiteiten van de organisatie.
 2. Gedragingen van een persoon die erin bestaat dat hij met een of meer personen tot overeenstemming is gekomen over de uitoefening van een activiteit waarvan de uitvoering neerkomt op het plegen van een hierboven genoemd strafbaar feit, zelfs indien hij niet deelneemt aan de feitelijke uitoefening van de activiteit.
2. zijn onderneming of een bestuurder ervan in de vier jaar voorafgaand aan het tijdstip van het indienen van het verzoek tot deelneming of de inschrijving niet bij

een onherroepelijke rechterlijke uitspraak is veroordeeld wegens omkoping; onder omkoping wordt verstaan het opzettelijk een ambtenaar onmiddellijk of middellijk een voordeel, ongeacht de aard daarvan, voor hemzelf of voor een ander beloven of verstrekken, om in strijd met zijn ambtsplicht een ambtshandeling of een handeling in de uitoefening van zijn ambt te verrichten of na te laten; dan wel in de privésector opzettelijk, onmiddellijk of middellijk, aan een persoon bij diens zakelijke activiteiten een niet gerechtvaardigd voordeel, ongeacht de aard daarvan, voor die persoon zelf of voor een derde beloven, aanbieden of verstrekken, in ruil voor het verrichten of nalaten door die persoon van een handeling, waarbij die persoon zijn plicht verzuimt;

- 3 zijn onderneming of een bestuurder ervan in de vier jaar voorafgaand aan het tijdstip van het indienen van het verzoek tot deelneming of de inschrijving niet bij een onherroepelijke rechterlijke uitspraak is veroordeeld wegens fraude; onder fraude wordt zowel fraude op het gebied van de uitgaven als ontvangsten verstaan. Dat wil zeggen elke opzettelijke handeling of elk opzettelijk nalaten waarbij hetzij valse, onjuiste of onvolledige verklaringen of documenten worden gebruikt of overgelegd, hetzij in strijd met een specifieke verplichting informatie wordt achtergehouden, hetzij van een rechtmatig verkregen voordeel misbruik wordt gemaakt, met als gevolg dat middelen afkomstig van de algemene communautaire begroting of van de door of voor de EG beheerde begrotingen, wederrechtelijk worden ontvangen, achtergehouden of worden verminderd, dan wel dat deze middelen worden misbruikt door ze voor andere doelen aan te wenden dan die waarvoor zij oorspronkelijk zijn toegekend;
- 4 zijn onderneming of een bestuurder ervan in de vier jaar voorafgaand aan het tijdstip van het indienen van het verzoek tot deelneming of de inschrijving niet bij een onherroepelijke rechterlijke uitspraak is veroordeeld wegens witwassen van geld, waaronder wordt verstaan:
 1. de omzetting of overdracht van voorwerpen, wetende dat deze zijn verworven uit een criminele activiteit of uit deelneming aan een dergelijke activiteit, met het oogmerk de illegale herkomst ervan te verhelen of te verhullen of een persoon die bij deze activiteit is betrokken, te helpen aan de juridische gevolgen van zijn daden te ontkomen;
 2. het verhelen of verhullen van de werkelijke aard, oorsprong, vindplaats, vervreemding, verplaatsing, rechten op of de eigendom van voorwerpen, wetende dat deze verworven zijn uit een criminele activiteit of uit deelneming aan een dergelijke activiteit;
 3. de verwerving, het bezit of het gebruik van voorwerpen, wetende, op het tijdstip van verkrijging, dat deze voorwerpen zijn verworven uit een criminele activiteit of uit deelneming aan een dergelijke activiteit;
 4. deelneming aan, medeplichtigheid aan, poging tot, hulp aan, aanzetten tot, vergemakkelijken van, of het geven van raad met het oog op het begaan van een van de in de voorgaande drie punten bedoelde daden.
- 5 zijn onderneming niet verkeert in staat van faillissement of liquidatie, diens werkzaamheden niet zijn gestaakt, jegens hem geen surseance van betaling of een (faillissements-)akkoord geldt, en zijn onderneming niet verkeert in een andere vergelijkbare toestand ingevolge een soortgelijke procedure die voorkomt in de op hem van toepassing zijnde wet- of regelgeving;

- 6 tegen zijn onderneming of een bestuurder ervan in de vier jaar voorafgaand aan het tijdstip van het indienen van het verzoek tot deelneming of de inschrijving niet een onherroepelijk geworden rechterlijke uitspraak is gedaan op grond van overtreding van op hem van toepassing zijnde wet- of regelgeving wegens overtreding van een voor hem relevante beroepsgedragsregel;
- 7 zijn onderneming, of een bestuurder ervan in de vier jaar voorafgaand aan het tijdstip van het indienen van het verzoek tot deelneming of de inschrijving in de uitoefening van zijn beroep niet een ernstige fout heeft begaan;
- 8 zijn onderneming heeft voldaan aan verplichtingen op grond van op hem van toepassing zijnde wettelijke bepalingen met betrekking tot betaling van sociale zekerheidspremies of belastingen;
- 9 zijn onderneming, bij het verstrekken van inlichtingen die door de aanbestedende dienst van hem waren verlangd in het kader van aanbestedingprocedures, zich niet in ernstige mate schuldig heeft gemaakt aan valse verklaringen of zijn onderneming deze inlichtingen niet, of niet volledig heeft verstrekt.

Ondertekening

- hij deze verklaring onvoorwaardelijk en zonder enig voorbehoud heeft ondertekend; hij zich ervan bewust is dat het verstrekken van onjuiste of onvolledige informatie, door de aanbestedende dienst kan worden aangemerkt als een valse verklaring in de zin van punt 9 uit deze eigen verklaring en dat dit kan leiden tot een onvoorwaardelijke uitsluiting voor de restduur van deze aanbestedingsprocedure dan wel deelname aan de opdracht;
- er in de tekst van deze verklaring door hem geen wijzigingen zijn aangebracht;
- de verklaring is ondertekend door een daartoe, blijkens het handelsregister, dan wel een overeenkomstig register van het land van vestiging van de onderneming, vertegenwoordigingsbevoegde.

Na(a)m(en) vertegenwoordigingsbevoegde ondertekenaar(s):

.....

Datum:

Handtekening(en):

Bijlage H Gegevens omtrent technische bekwaamheid

De ondernemer(s) (gegadigde(n)) vult (vullen) per referentieopdracht de volgende gegevens in.

Ten behoeve van het voldoen aan de geschiktheidseisen verstrekt de gegadigde de hierna volgende gegevens over referentieopdrachten.

REFERENTIEOPDRACHT NR: 1 m.b.t. de geschiktheidseis t.a.v. technische bekwaamheid onder paragraaf 3.3 lid 3.a	
Naam van de ondernemer die de referentieopdracht heeft uitgevoerd	...
Omschrijving van de referentieopdracht	...
Naam en adres van de opdrachtgever	...
Overeengekomen bedrag (aannemingssom) (excl. BTW)	€ ...
Gefactureerd bedrag (excl. BTW)	€ ...
Datum van de opdrachtverlening	...
Overeengekomen uitvoeringsduur	...
Datum van oplevering	...
Indien de referentieopdracht is uitgevoerd in combinatie	
De namen van de overige participanten in de combinatie	...
De juridische participatieverhouding	...
Percentage aandeel van iedere participant in de combinatie	...

REFERENTIEOPDRACHT NR: 2 m.b.t. geschiktheidseis t.a.v. technische bekwaamheid onder paragraaf 3.3 lid 3.b	
Naam van de ondernemer die de referentieopdracht heeft uitgevoerd of uitvoert	...
Omschrijving van de referentieopdracht	...
Naam en adres van de opdrachtgever	...
Overeengekomen bedrag (aannemingssom) (excl. BTW)	€ ...
Gefactureerd bedrag (excl. BTW)	€ ...
Datum van de opdrachtverlening	...
Overeengekomen uitvoeringsduur	...
Indien de referentieopdracht is of wordt uitgevoerd in combinatie	
De namen van de overige participanten in de combinatie	...
De juridische participatieverhouding	...
Percentage aandeel van iedere participant in de combinatie	...

Ondertekening

In geval van een gezamenlijke inschrijving dienen alle inschrijvers dit formulier te ondertekenen (de opsomming herhalen zo vaak als nodig is).

Aldus naar waarheid opgemaakt

Naam inschrijver	...
Naam en functie van degene die dit formulier ondertekent	...
Plaats	...
Datum	...
Handtekening	...

Naam inschrijver	...
Naam en functie van degene die dit formulier ondertekent	...
Plaats	...
Datum	...
Handtekening	...

Naam inschrijver	...
Naam en functie van degene die dit formulier ondertekent	...
Plaats	...
Datum	...
Handtekening	...

Bijlage I Format Staat van ontleding van de inschrijvingsprijs

Directe kosten (Leveren en aanbrengen)	
Onderhoudsstrook: Asphaltverharding inclusief fundering	€
Glooiingsconstructie: Betonzuilen	€
Glooiingsconstructie: Basaltzuilen	€
Glooiingsconstructie: Gepenetreerde breuksteen	€
Waterremmende onderlaag	€
Kreukelberm	€
Verwijderen en afvoeren materialen	€
Overige werkzaamheden	€
Subtotaal	
Indirecte kosten	
Stelpost	€ 25.000,00
Inschrijvingsprijs	€

Bijlage J Format Staat van prijzen per eenheid

Onder-deel nr.	Omschrijving onderdeel	Fictieve hoeveelheid	Eenheid	Prijs per eenheid van inschrijver	Totaalprijs (= Fictieve hoeveelheid maal prijs per eenheid van inschrijver)	Door aanbesteder geraamde prijs minus 20%	Door aanbesteder geraamde prijs	Door aanbesteder geraamde prijs plus 20%
1.	Ontgraven mijnsteen/zand/grond ten behoeve van waterremmende onderlaag en opzij zetten.	5.000	M3			€ 0,89	€ 1,11	€ 1,33
2.	Afvoeren (laden, vervoeren over afstand tussen 5 en 25 km) zand/grond uit waterremmende onderlaag (excl. stortkosten).	1.000	M3			€ 4,76	€ 5,95	€ 7,14
3.	Afvoeren (laden, vervoeren over afstand kleiner dan 5 km) zand uit waterremmende onderlaag (excl. stortkosten).	5.000	M3			€ 2,72	€ 3,40	€ 4,08
4.	Afvoeren (laden, vervoeren binnen 50 km) mijnsteen (verontreinigd) (incl. stortkosten).	100	Ton			€ 71,51	€ 89,39	€ 107,27
5.	Opnemen en afvoeren puin en vlijlagen inclusief stort- en verwerkingskosten.	1.000	Ton			€ 8,00	€ 10,00	€ 12,00
6.	Leveren en aanbrengen waterremmende onderlaag.	5.000	M3			€ 28,56	€ 35,70	€ 42,84
7.	Leveren en aanbrengen funderingslaag.	500	M3			€ 28,00	€ 35,00	€ 42,00
8.	Leveren, aanbrengen en verdichten hydraulische hoogovenslak 0-45.	1.000	Ton			€ 12,98	€ 16,23	€ 19,48

9.	Leveren, aanbrengen en verdichten hydraulische fosforslak 0-45.	1.000	Ton			€ 12,98	€ 16,23	€ 19,48
10.	Leveren en aanbrengen gietasfalt.	300	Ton			€ 75,80	€ 94,75	€ 113,70
11.	Leveren en aanbrengen overlagingconstructie dik 0,40 m van breuksteen 10-60 kg, volledig ingegoten met gietasfalt en afgestrooid met lavasteen.	500	M2			€ 46,76	€ 58,45	€ 70,14
12.	Leveren en aanbrengen overlagingconstructie dik 0,40 m van breuksteen 10-60 kg, vol en zat ingegoten met gietasfalt.	100	M2			€ 40,64	€ 50,80	€ 60,96
13.	Leveren en aanbrengen overgangconstructie keerwand op stelspecie	200	M1			€ 55,56	€ 66,67	€ 80,00
14.	Leveren, aanbrengen en verdichten klei, categorie 2.	500	M3			€ 13,54	€ 16,93	€ 20,32
15.	Leveren en aanbrengen betonzuilen 40-2500kg inclusief steenslag en geotextiel.	1000	M2			€ 69,33	€ 83,19	€ 99,83
16.	Leveren en aanbrengen betonzuilen 35-2500kg inclusief steenslag en geotextiel.	1000	M2			€ 63,96	€ 76,75	€ 92,11
18.	Repareren verzakkingen in bestaande basalttafels, inclusief steenslag en geotextiel	100	M2			€30,83	€37,00	€44,40
19.	Aanbrengen basaltzuilen inclusief steenslag en geotextiel, incl. aanvoer vanuit depot Abraham Wissepolder (depot Del Campo)	2000	M2			€35,20	€44,00	€52,80
20.	Leveren en aanbrengen losse breuksteen 10-60 kg	1000	ton			€ 20,32	€ 25,40	€ 30,48

21.	Leveren en aanbrengen losse breuksteen 40-200 kg	500	ton			€ 20,32	€ 25,40	€ 30,48
22.	Leveren en aanbrengen Open steenasfalt.	200	Ton			€ 46,85	€ 58,56	€ 70,27
23.	Leveren en aanbrengen geotextiel, weefsel.	500	M2			€ 1,89	€ 2,36	€ 2,83
24.	Extra handelingskosten bij gebruik tussendepot, overdraaien.	500	M3			€ 0,85	€ 1,06	€ 1,27
25.	Leveren en aanbrengen AC 11 surf DL-B.	100	Ton			€ 69,44	€ 86,80	€ 104,16
26.	Leveren en aanbrengen AC 16 surf DL-B.	100	Ton			€ 69,44	€ 86,80	€ 104,16
27.	Leveren en aanbrengen AC 22 bind TL-B.	50	Ton			€ 48,56	€ 60,70	€ 72,84
28.	Leveren en aanbrengen AC 22 base OL-B.	50	Ton			€ 48,56	€ 60,70	€ 72,84
29.	Frezen (volledige dikte) van gescheurd asfalt breed 0,5m. Frezen van asfalt inclusief afvoeren (afvoeren en storten) van het vrijgekomen materiaal.	50	M2			€ 5,20	€ 6,50	€ 7,80
Totaalbedrag Staat van prijzen per eenheid						€		

Voor elk van de in de staat genoemde onderdelen opgegeven Prijs per eenheid van inschrijver worden geacht te zijn begrepen alle directe en indirecte kosten **inclusief** algemene kosten, winst en risico (AKWR).

In de Prijs per eenheid van inschrijver dienen de te verrichten werkzaamheden begrepen te zijn dat leverantie en bewerking c.q. verwerking zodanig is dat aan de contracteisen uit de contractdocumenten wordt voldaan.

De Prijs per eenheid van inschrijver dienen zodanig te zijn dat de te verrichten werkzaamheden zoals leverantie en bewerking c.q. verwerking inbegrepen zijn dat aan de contracteisen uit de contractdocumenten wordt voldaan.

Het bedrag Prijs per eenheid van inschrijver is exclusief BTW.

Ondertekening

In geval van een gezamenlijke inschrijving dienen alle inschrijvers dit formulier te ondertekenen (deze opsomming herhalen zo vaak als nodig is).

Bijlage K Ambitieniveau CO₂ reductie

CO₂-AMBITIENIVEAU 1					
	<i>Subcriterium</i>	<i>Aandachtspunt</i>		<i>Subcriterium</i>	<i>Aandachtspunt</i>
1A	Energieverbruik	1. Identificatie en analyse van te verwachten en werkelijke energiestromen van het project zal plaatsvinden.	1B	Energiereductie	1. De inschrijver onderzoekt aantoonbaar de mogelijkheden het energieverbruik te reduceren van het project. 2. De inschrijver maakt een actueel energie audit verslag voor het project.
		2. Alle te verwachten en werkelijke energiestromen van het project worden aantoonbaar in kaart gebracht.			
		3. Deze lijst wordt gedurende de looptijd van het project regelmatig opgevolgd en aangepast.			
	<i>Subcriterium</i>	<i>Aandachtspunt</i>		<i>Subcriterium</i>	<i>Aandachtspunt</i>
1C	Communicatie	1. De inschrijver communiceert aantoonbaar intern op ad hoc basis over het energiereductie beleid van het project.	1D	CO ₂ -reductie initiatieven	1. De inschrijver toont aan op de hoogte te zijn van sector en of keteninitiatieven op het gebied van CO ₂ -reductie die relevant zijn voor het project. 2. De projectmanager kent de sector- en keteninitiatieven en hun relevantie voor het project.
		2. De inschrijver communiceert aantoonbaar extern op ad hoc basis over het energiereductie beleid van het project.			

CO₂-AMBITIENIVEAU 2					
	<i>Subcriterium</i>	<i>Aandachtspunt</i>		<i>Subcriterium</i>	<i>Aandachtspunt</i>
2A	Energieverbruik	1. Alle te verwachten en werkelijke energiestromen van het project worden kwantitatief in kaart gebracht.	2B	Energiereductie	1. De inschrijver formuleert een kwalitatief omschreven doelstelling om energie te reduceren en heeft maatregelen benoemd voor het project. 2. De inschrijver formuleert een omschreven doelstelling voor gebruik van alternatieve brandstoffen en/of gebruik
		2. De volledige lijst wordt gedurende de looptijd van het project aantoonbaar regelmatig opgevolgd en aangepast.			

					van groene stroom op het project.
		3. De inschrijver maakt een actueel energie audit verslag voor het project.			3. De energie- en reductiedoelstelling en de bijbehorende maatregelen worden gedocumenteerd, geïmplementeerd en gecommuniceerd aan alle werknemers van de inschrijver voor zover betrokken bij project.
	<i>Subcriterium</i>	<i>Aandachtspunt</i>		<i>Subcriterium</i>	<i>Aandachtspunt</i>
2C	Communicatie	1. De inschrijver communiceert structureel intern over het energiebeleid van het project. De communicatie omvat minimaal het energiebeleid en reductiedoelstellingen van het project. 2. De inschrijver realiseert inzake CO ₂ -reductie een effectieve stuurcyclus met toegewezen verantwoordelijkheden voor het project. 3. De inschrijver zal de externe belanghebbenden identificeren voor het project.	2D	CO ₂ -reductie initiatieven	1. De inschrijver onderzoekt aantoonbaar de mogelijkheden om projectspecifieke maatregelen voortkomend uit relevante initiatieven te implementeren in het project.

CO₂-AMBITIENIVEAU 3

	<i>Subcriterium</i>	<i>Aandachtspunt</i>		<i>Subcriterium</i>	<i>Aandachtspunt</i>
3A	Energieverbruik	1. De inschrijver maakt een rapportage van a. de te verwachten scope 1 & 2 emissies van het gehele project en b. de uitgewerkte actuele emissie-inventaris (of overzicht, lijst) voor de werkelijke scope 1 & 2 emissies van het project, conform Product Standard GHG protocol.	3B	Energiereductie	1. De inschrijver formuleert een kwantitatieve reductie doelstelling voor scope 1 & 2 emissie van het project, uitgedrukt in absolute getallen of percentages ten opzichte van een referentie en binnen een bepaalde tijdstermijn en heeft een bijbehorend plan van aanpak opgesteld inclusief de te nemen maatregelen.

		2. De emissie-inventaris uit 3A-1b van het project wordt door een CI geverifieerd met ten minste een beperkte mate van zekerheid.			2. De inschrijver maakt in het project gebruik van een energie managementprogramma/systeem (conform EN16001 of gelijkwaardig).
	<i>Subcriterium</i>	<i>Aandachtspunt</i>		<i>Subcriterium</i>	<i>Aandachtspunt</i>
3C	Communicatie	<p>1. De inschrijver communiceert structureel intern én extern over de CO₂-footprint (scope 1 & 2 emissies), de kwantitatieve reductiedoelstelling(en) en de maatregelen in het project.</p> <p>De communicatie omvat minimaal het energiebeleid en de reductiedoelstellingen van het project, mogelijkheden voor individuele bijdrage, informatie betreffende het huidig energiegebruik en trends binnen het project.</p> <p>2. De inschrijver maakt een gedocumenteerd intern én extern communicatieplan met vastgelegde taken, verantwoordelijkheden en wijzen van communicatie.</p>	3D	CO ₂ -reductie initiatieven	1. De inschrijver toont aan dat er in het project specifieke maatregelen afgeleid van een (sector of keten) initiatief op het gebied van CO ₂ -reductie worden doorgevoerd.

CO₂-AMBITIENIVEAU 4					
	<i>Subcriterium</i>	<i>Aandachtspunt</i>		<i>Subcriterium</i>	<i>Aandachtspunt</i>
4A	Energieverbruik	1. De inschrijver zal aantonen inzicht te hebben in de te verwachten meest materiële emissies uit scope 3 voor het project, en toont voor één van de meest materiële leveringen (producten of diensten) van het project de CO ₂ uitstoot per eenheid aan.	4B	Energiereductie	1. Voor scope 1 en 2 emissies zie 3.B.1. De inschrijver formuleert, op basis van het inzicht in de te verwachten meest materiële emissies uit scope 3 van het project, daaraan gekoppeld, een CO ₂ reductiedoelstelling en heeft een bijbehorend plan van aanpak opgesteld inclusief de te nemen maatregelen.

					Doelstelling wordt uitgedrukt in een absoluut getal of percentage ten opzichte van een referentie en binnen een vastgelegde termijn.
		2. De inschrijver maakt een kwaliteitsmanagementplan voor de inventaris van het project (zie hoofdstuk 10 Product Standard GHG protocol).			2. De inschrijver rapporteert periodiek (intern én extern) de voortgang ten opzichte van de doelstellingen voor het project.
	<i>Subcriterium</i>	<i>Aandachtspunt</i>		<i>Subcriterium</i>	<i>Aandachtspunt</i>
4C	Communicatie	<p>1. De inschrijver kan aantonen dat zij een reguliere (ten minste 2x per jaar) dialoog onderhoudt met belanghebbende binnen o.a. overheid en NGO 's (minimaal 2) over haar CO₂ reductiedoelstelling en maatregelen in het project zal onderhouden*.</p> <p>2. De inschrijver kan aantonen dat de door overheid en/of NGO geformuleerde punten van zorg over het project zijn geïdentificeerd en geadresseerd*.</p> <p>* 4C 1.& 2. gelden voor omvangrijke meerjarige projecten; is dit niet het geval dan geldt op ambitieniveau 4 het bepaalde onder 3C</p>	4D	CO ₂ -reductie initiatieven	1. De inschrijver zal aantonen dat zij initiatiefnemer is van de toepassing in het project van vernieuwende maatregelen die CO ₂ reductie beogen, door het verbinden van de bedrijfsnaam aan het initiatief in het project, door publicaties en door bevestiging van belanghebbenden.

CO₂-AMBITIENIVEAU 5					
	<i>Subcriterium</i>	<i>Aandachtspunt</i>		<i>Subcriterium</i>	<i>Aandachtspunt</i>
5A	Energieverbruik	1. De inschrijver zal jaarlijks de scope 1 & 2 emissies, conform het GHG Protocol en/of ISO14064-1, van de aanbieders van een deel van zijn meest materiële leveringen (producten of diensten)	5B	Energiereductie	1. De inschrijver rapporteert periodiek zijn emissie-inventaris scope 1, 2 & 3 gerelateerde CO ₂ -emissies (intern en extern) alsmede de voortgang in reductiedoelstellingen.

		van het project vaststellen.			
		2. De emissie-inventaris van de aanbieders wordt geverifieerd door een of verschillende CI's met ten minste een beperkte mate van zekerheid.			2. De inschrijver slaagt erin de reductiedoelstellingen te realiseren.
	<i>Subcriterium</i>	<i>Aandachtspunt</i>		<i>Subcriterium</i>	<i>Aandachtspunt</i>
5C	Communicatie	1. De inschrijver communiceert structureel extern over de manier waarop het project functioneert als open proeftuin voor innovaties of vernieuwende maatregelen.	5D	CO ₂ -reductie initiatieven	1. De inschrijver gebruikt het project als open proeftuin om innovaties of vernieuwende maatregelen door te voeren. De inschrijver kan een beschrijving voorleggen van beoogde CO ₂ -emissie reductie als gevolg van de maatregel binnen het project.
		2. De inschrijver communiceert structureel (ten minste 2x per jaar) intern én extern over de CO ₂ -footprint (scope 1, 2 & 3) en kwantitatieve reductiedoelstellingen van het project. De communicatie omvat minimaal het energiebeleid en de reductiedoelstellingen van het project, mogelijkheden voor individuele bijdrage, informatie betreffende het huidig energiegebruik en trends binnen het project.			2. De innovaties of vernieuwende maatregelen worden professioneel becommentarieerd door een ter zake als bekwaam erkend en onafhankelijk kennisinstituut.

Bijlage L Gedragsregels veiligheid op de Werken van het Projectbureau
Zeeweringen

<Briefpapier inschrijver>

**Gedragsregels veiligheid op de Werken
van het Projectbureau Zeeweringen.**

Ik, ondertekenaar en penvoerder van de aanbidding voor zaaknummer 31052569, verbeteren van de glooiingsconstructie ter plaatse van de Anna Vosdijkpolder, Moggershilpolder, tussen dp803 en dp836 met bijkomende werken in de gemeente Tholen, van <naam onderneming>, verklaar via dit statement dat ik en iedereen die namens mij of in opdracht van mij werkt voor het projectbureau Zeeweringen, zich houden aan de gedragsregels die hier onder vermeld staan.

Bovendien wijs ik de Opdrachtgever en zijn vertegenwoordigers hierop.

- Als (hoofd)aannemer voor het Werk van bovengenoemd dijkvak heb ik een voorbeeldfunctie.
- Ik neem veiligheid altijd mee in mijn werk.
- Ik zorg voor een veilige werkomgeving.
- Ik stop elke klus die niet veilig voelt.
- Ik meld altijd (bijna) ongevallen.
- Ik draag de juiste persoonlijke bescherming (PBM).

Ik zorg dat deze gedragsregels prominent op het Werk zichtbaar zijn en door mij of mijn vertegenwoordiger bespreekbaar worden gemaakt.

Plaats:

Datum:

(naam Ondertekenaar inschrijving)

SITUATIE bestaand
schaal 1:1000

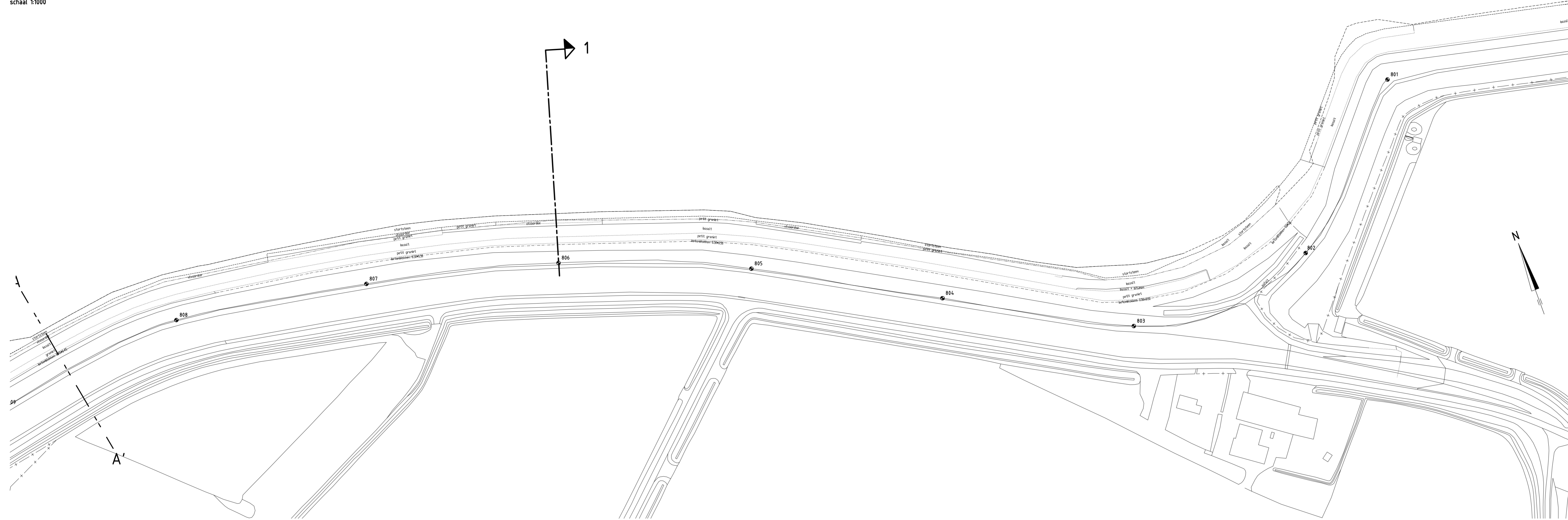

SITUATIE nieuw
schaal 1:1000

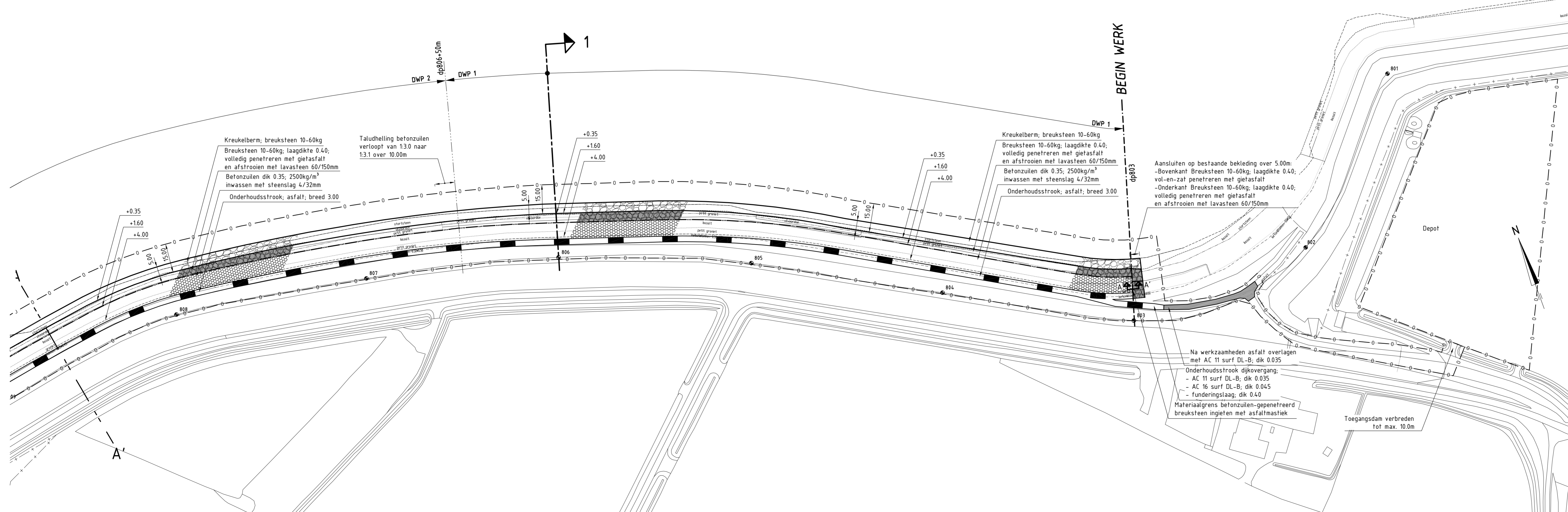

OVERZICHTSKAARTJE

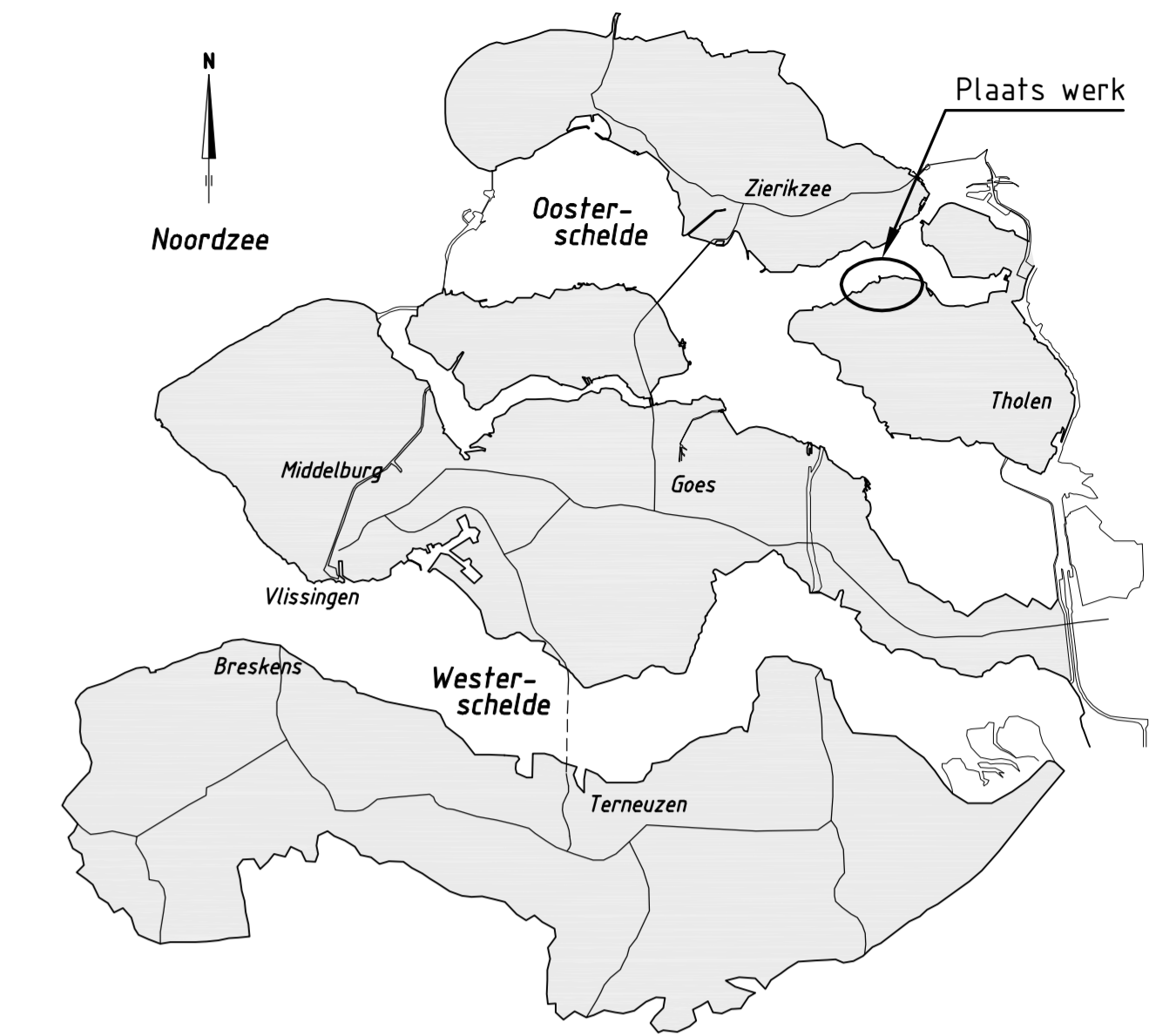

VERKLARING

Hoogtematen in meters t.o.v. NAP
Maten in meters tenzij anders aangegeven
Alle maten in het werk controleren

	Dijkpaal met nummer		Te maken overgangsconstructie
	Bestaande situatie		Ontgravingslijn t.b.v. verborgen glooiing
	Bestaand raster/hekwerk		Onderhoudsstrook
	Bestaande perkoepenrij		Grondaanvulling
	Bestaande betonband		Betonzulen
	Bestaande zandlijn		Basalt
	Bestaande teenlijn		Waterbouwasfaltbeton
	Te maken werk		Overlaging breuksteen
	Te maken teconconstructie		Kreukelborm
			Werkgrens

Voor dwarsprofiel 1 zie tekening ZLRW-2013-01126
Voor dwarsprofiel 2 zie tekening ZLRW-2013-01127
Voor details zie tekening ZLRW-2013-01134
Voor transportroute zie tekening ZLRW-2013-01141

BLADINDELING

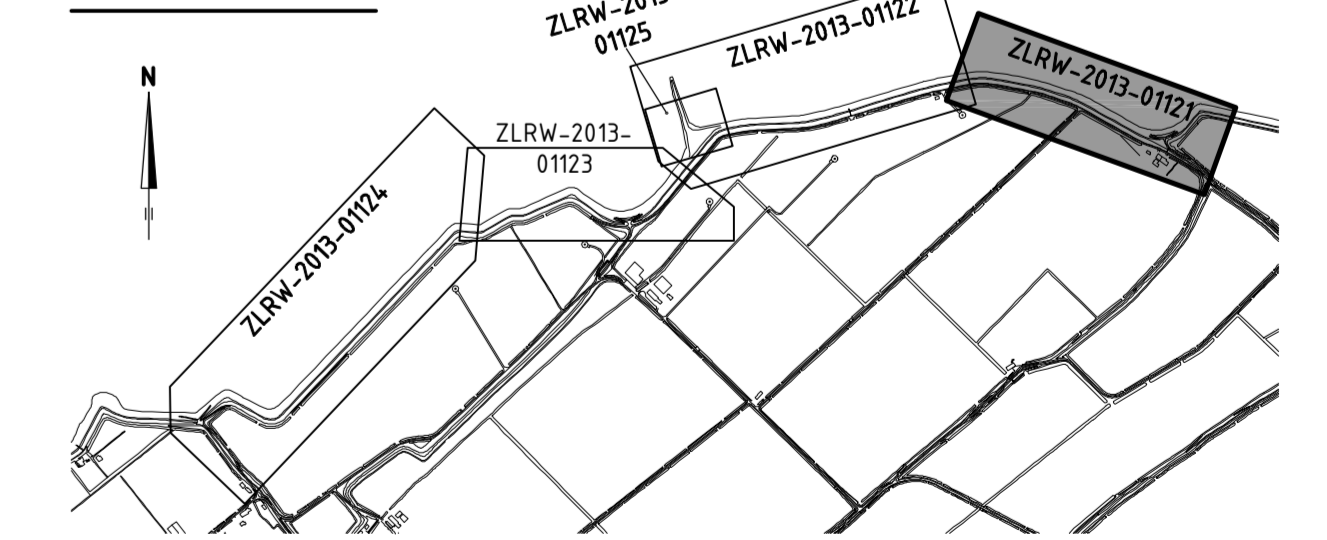

		Programma's, Projecten en Onderhoud	
Project Zeewingen Anna Vosdijkpolder, Moggershitpolder Situatie (1) bestaand en nieuw van dp803 tot dp808+62m			zaaknr. 31052569
getekend	M. Holm/B. Ghazi	d.d.	23-09-2013
gecontroleerd	S. Vermunt	d.d.	23-09-2013
afgekeurd	S. Vereeke	d.d.	23-09-2013
schaal 1:1000 in 23 bladen, blad nr. 1		594x1051 ZLRW-2013-01121	

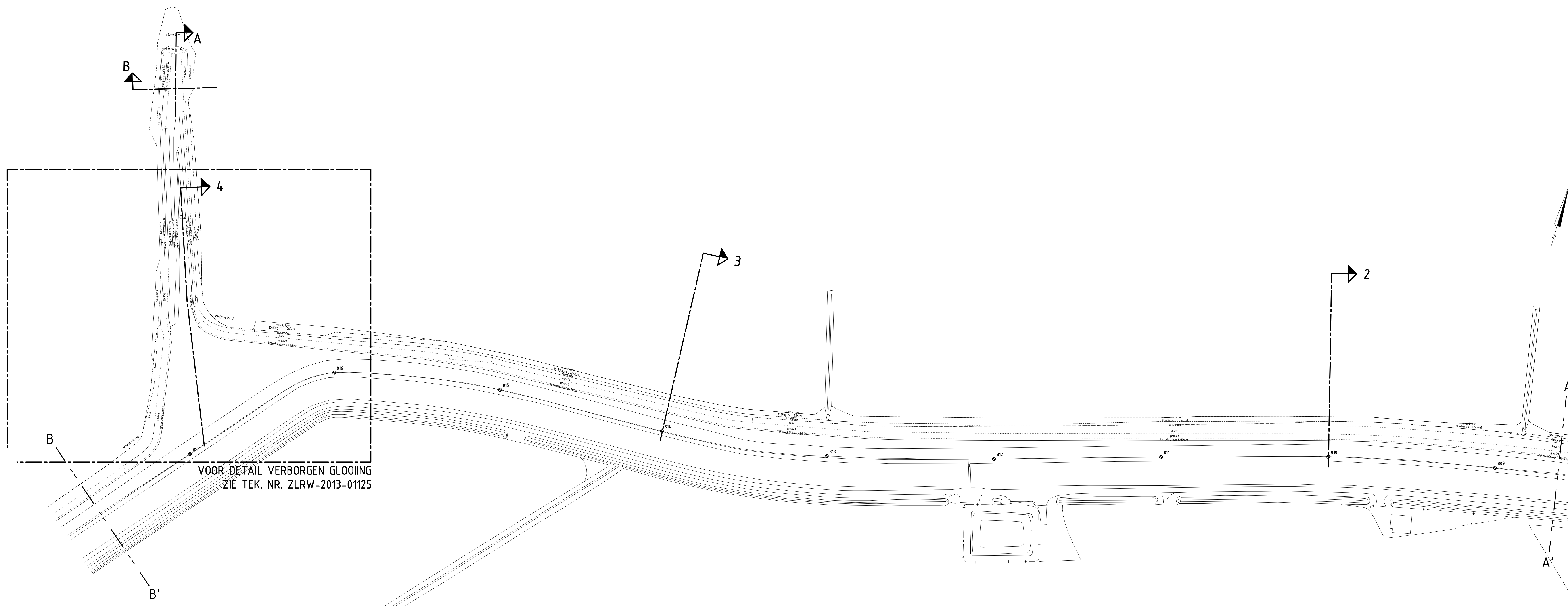

VOOR DETAIL VERBORGEN GLOOIING
ZIE TEK. NR. ZLRW-2013-01125

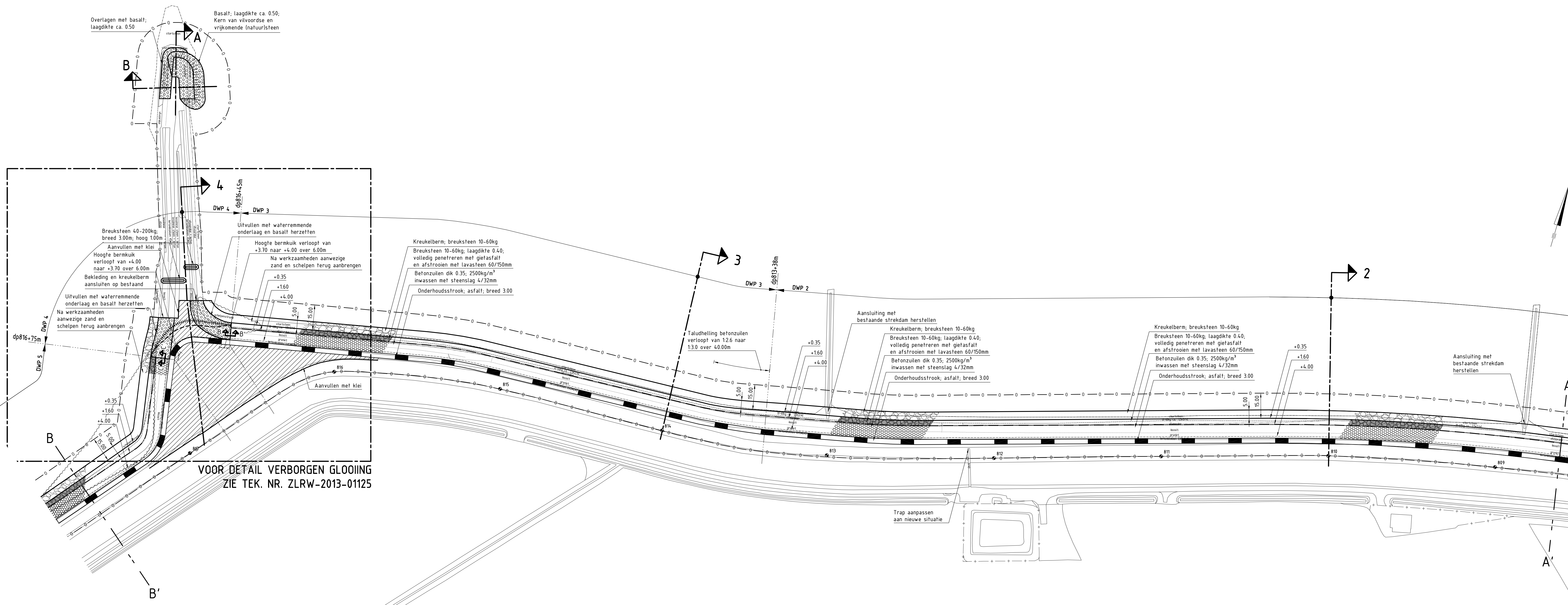

VOOR DETAIL VERBORGEN GLOOIING
ZIE TEK. NR. ZLRW-2013-01125

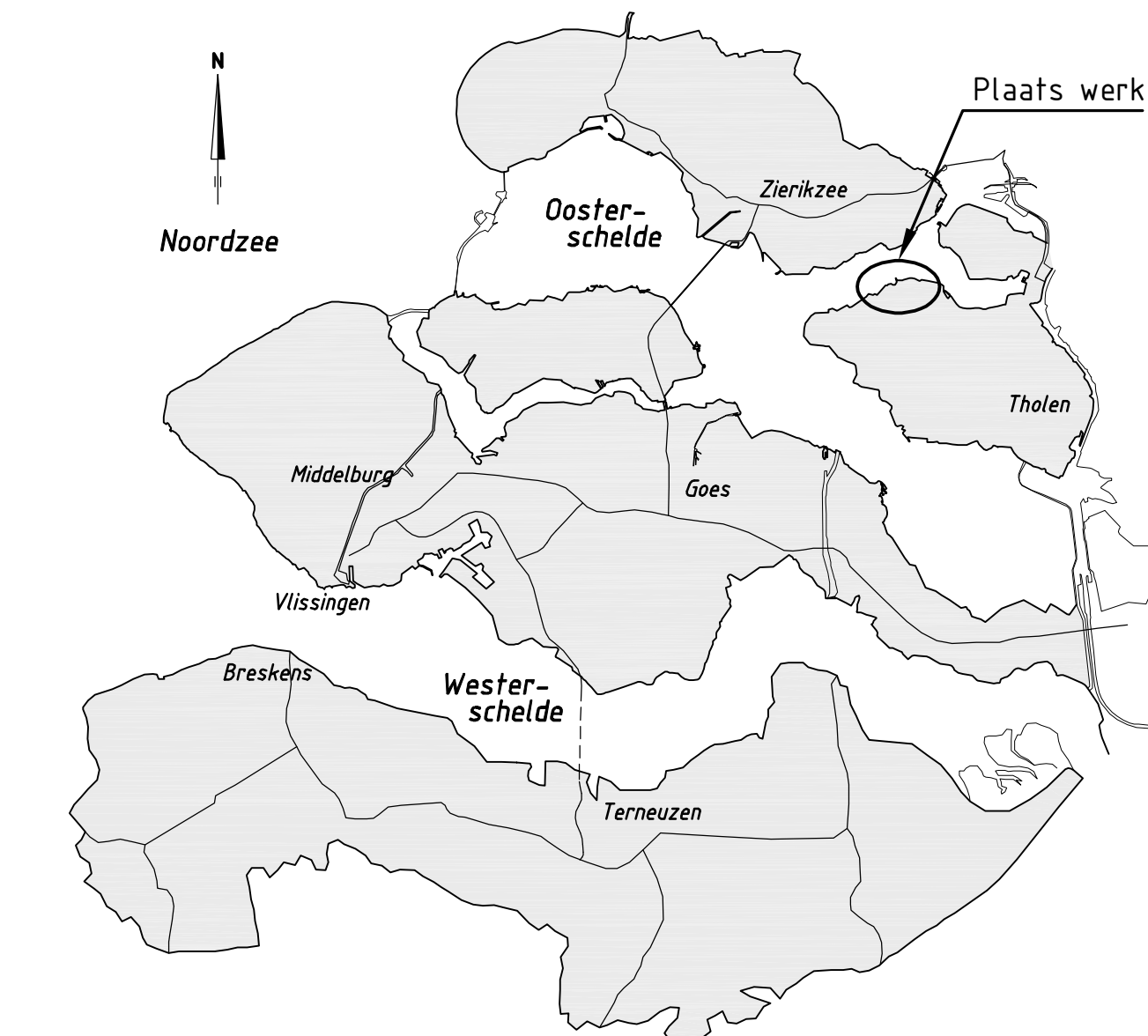

VERKLARING

Hoogtematen in meters t.o.v. NAP
Maten in meters tenzij anders aangegeven
Alle maten in het werk controleren

- Dijkpaal met nummer
- Bestaande situatie
- Bestaand raster/hekwerk
- Bestaande perkoopalerij
- Bestaande betonband
- Bestaande zandijn
- Bestaande teeltijn
- Te maken werk
- Te maken teenconstructie
- Te maken overgangconstructie
- Ontgravinglijn f.b.v. verborgen glooiing
- Onderhoudstrook
- Grondaanvulling
- Betonzullen
- Basalt
- Waterbouwafvalbeten
- Overlaging breuksteen
- Kreukelbarm
- Werkgrens

Voor dwarsprofiel 2 zie tekening ZLRW-2013-01127
Voor dwarsprofiel 3 zie tekening ZLRW-2013-01128
Voor dwarsprofiel 4 zie tekening ZLRW-2013-01129
Voor details zie tekening ZLRW-2013-01134
Voor transportroute zie tekening ZLRW-2013-01141

BLADINDELING

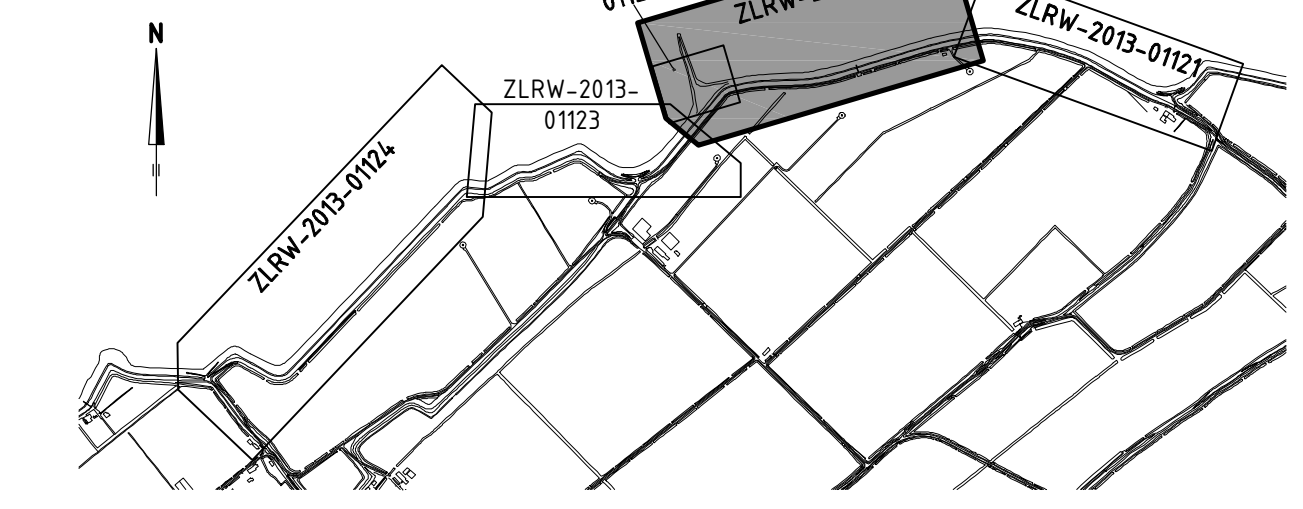

		Programma's, Projecten en Onderhoud	
Project Zeeweringen Anna Vosdijkpolder, Moggershipolder Situatie (2) bestaand en nieuw van dp808+62m tot dp817+64m			zaaknr. 31052569
ontwerper	M. Nohri/B. Ghazi	dt.	23-09-2013
opsteller	S. Vermeert	dt.	23-09-2013
assistent	S. Vereeke	dt.	23-09-2013
gevoegd			
schaal 1:1000 23 bladen, blad nr. 2			A0 ZLRW-2013-01122

SITUATIE bestaand
schaal 1:1000

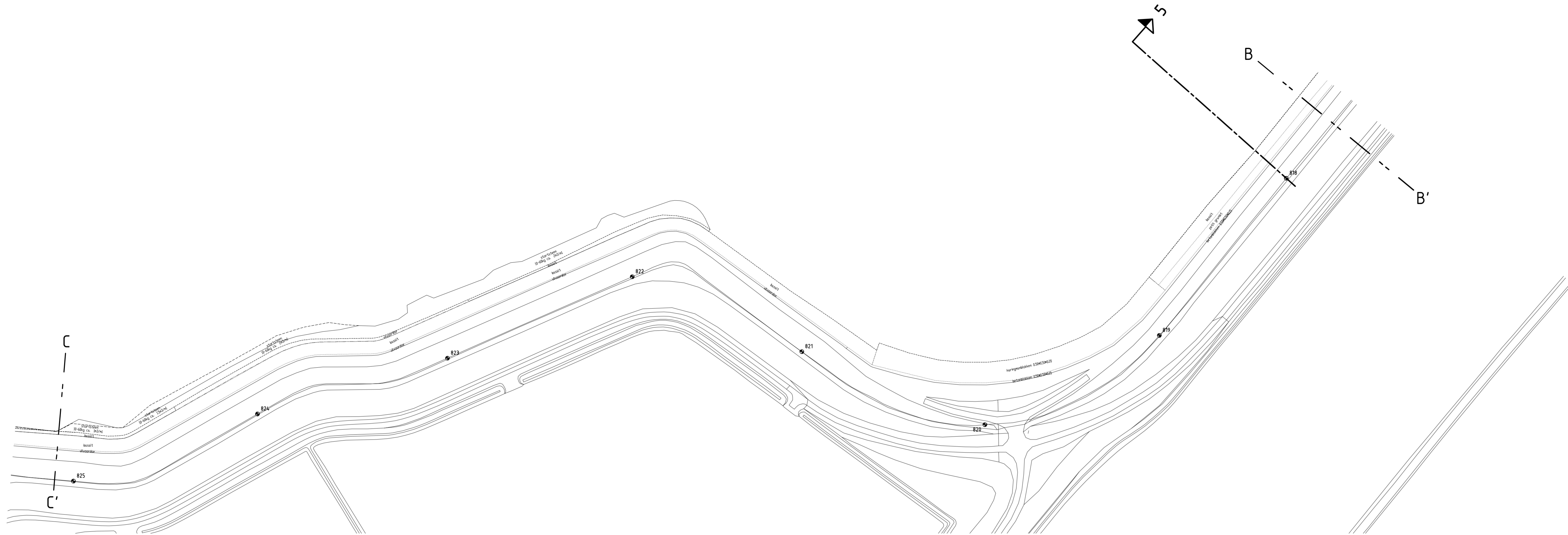

SITUATIE nieuw
schaal 1:1000

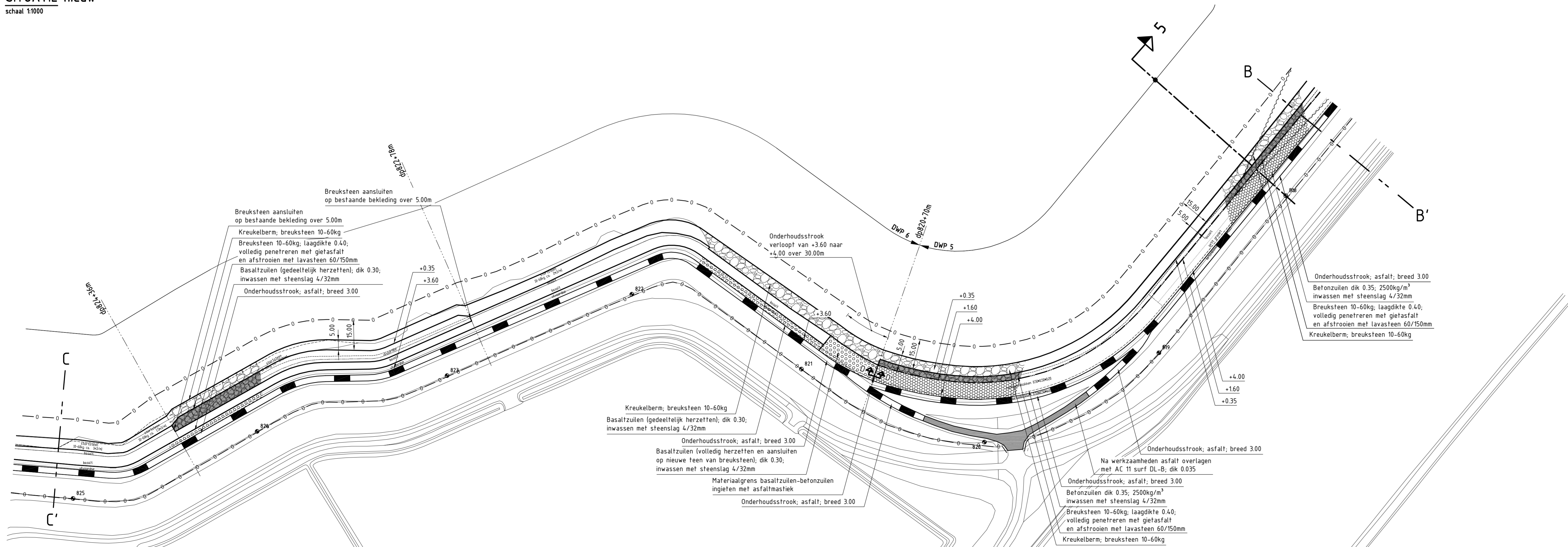

OVERZICHTSKAARTJE

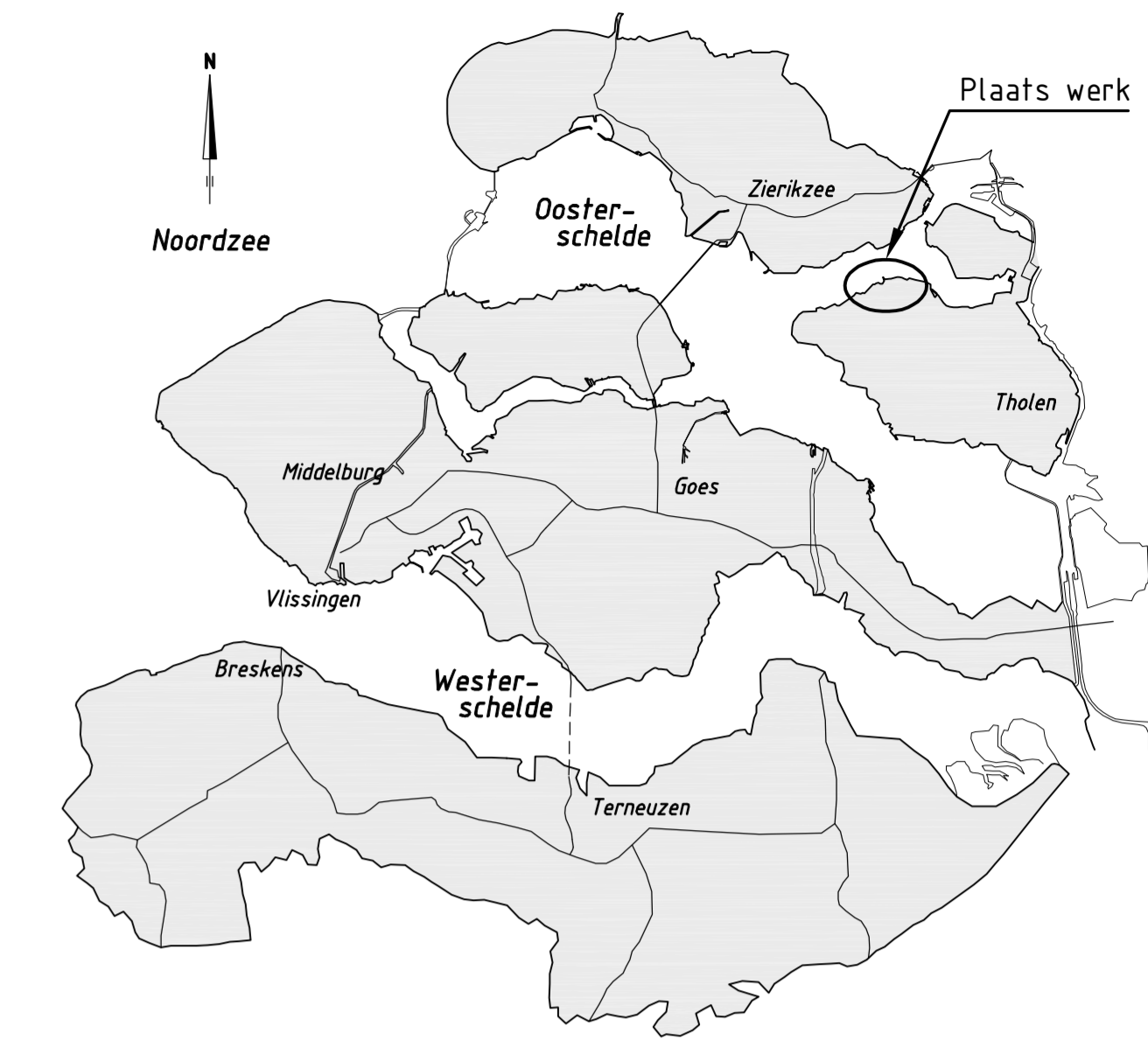

VERKLARING

Hoogtematen in meters t.o.v. NAP
Maten in meters tenzij anders aangegeven
Alle maten in het werk controleren

	Dijkpaal met nummer		Te maken overgangsconstructie
	Bestaande situatie		Ontgravingslijn t.b.v. verborgen glooiing
	Bestaande raster/hekwerk		Onderhoudstrook
	Bestaande perkoepalenrij		Grondaanvulling
	Bestaande betonband		Befonzulen
	Bestaande zandlijn		Waterbouw-asfaltbeton
	Bestaande teenlijn		Overlaging breuksteen
	Te maken werk		Kreukelberm
	Te maken teenconstructie		Werkgrens

Voor dwarsprofiel 5 zie tekening ZLRW-2013-01130
Voor dwarsprofiel 6 zie tekening ZLRW-2013-01131
Voor details zie tekening ZLRW-2013-01134
Voor transportroute zie tekening ZLRW-2013-01141

BLADINDELING

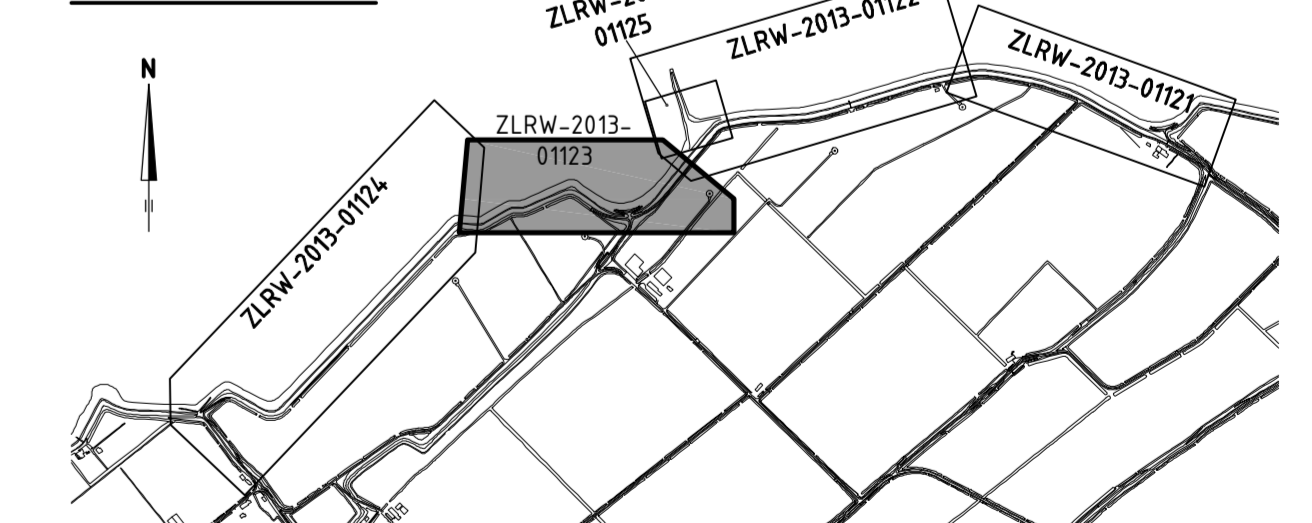

		Programma's, Projecten en Onderhoud	
Project Zeeweringen Anna Vosdijkpolder, Moggershitpolder			zaaknr. 31052569
Situatie (3) bestaand en nieuw van dp817+64m tot dp825+10m			
getekend M. Holm/B. Ghazi	d.d. 23-09-2013	schaal 1:1000	
gecontroleerd S. Vermunt	d.d. 23-09-2013	in 23 bladen, blad nr. 3	
atoord S. Vereeke	d.d. 23-09-2013		
gnr-ijngd			594x1051 ZLRW-2013-01123

SITUATIE bestaand
schaal 1:500

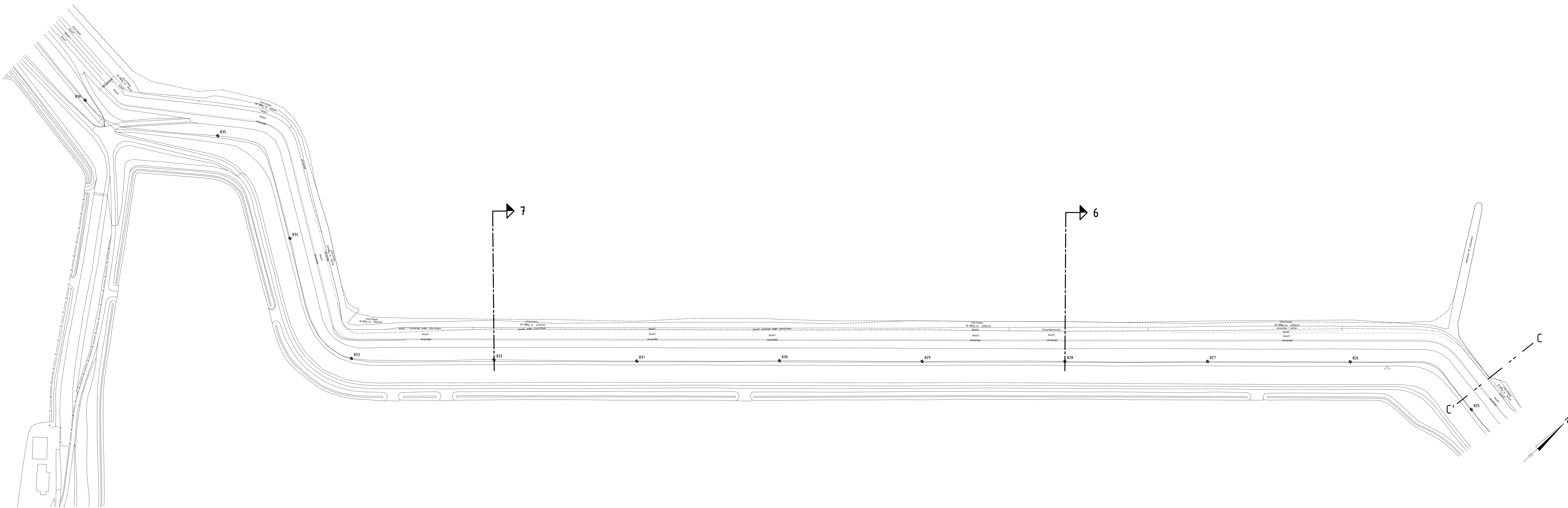

SITUATIE nieuw
schaal 1:500

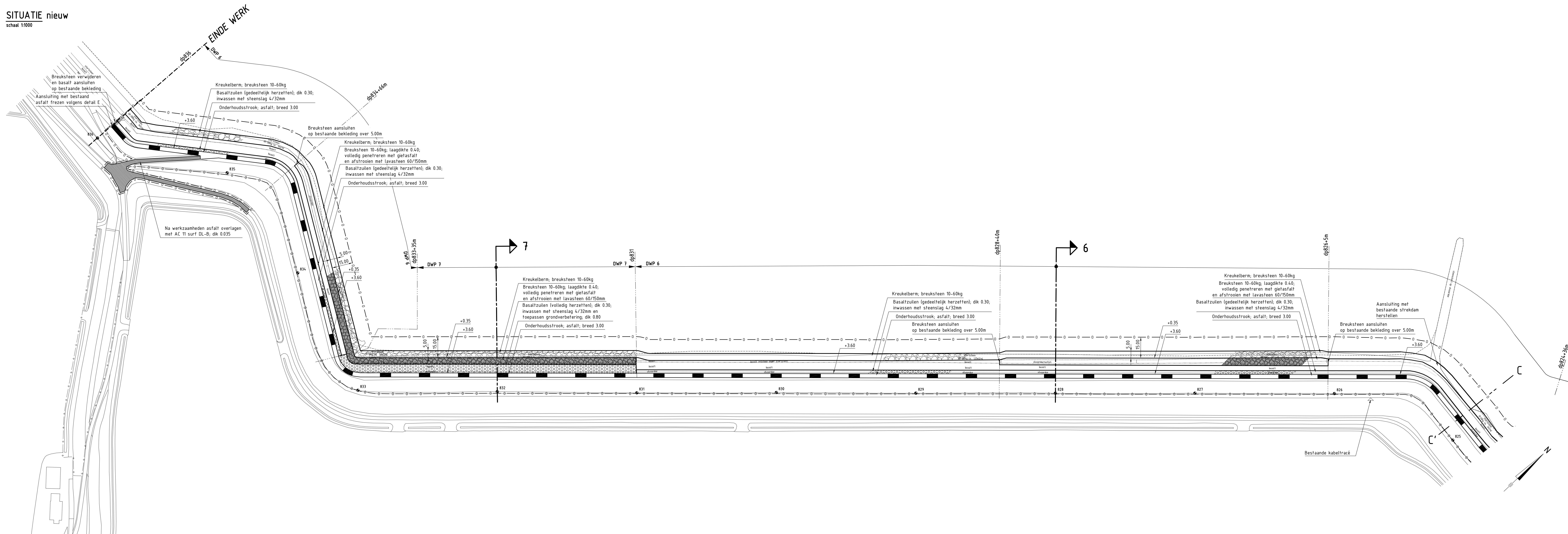

OVERZICHTSKAARTJE

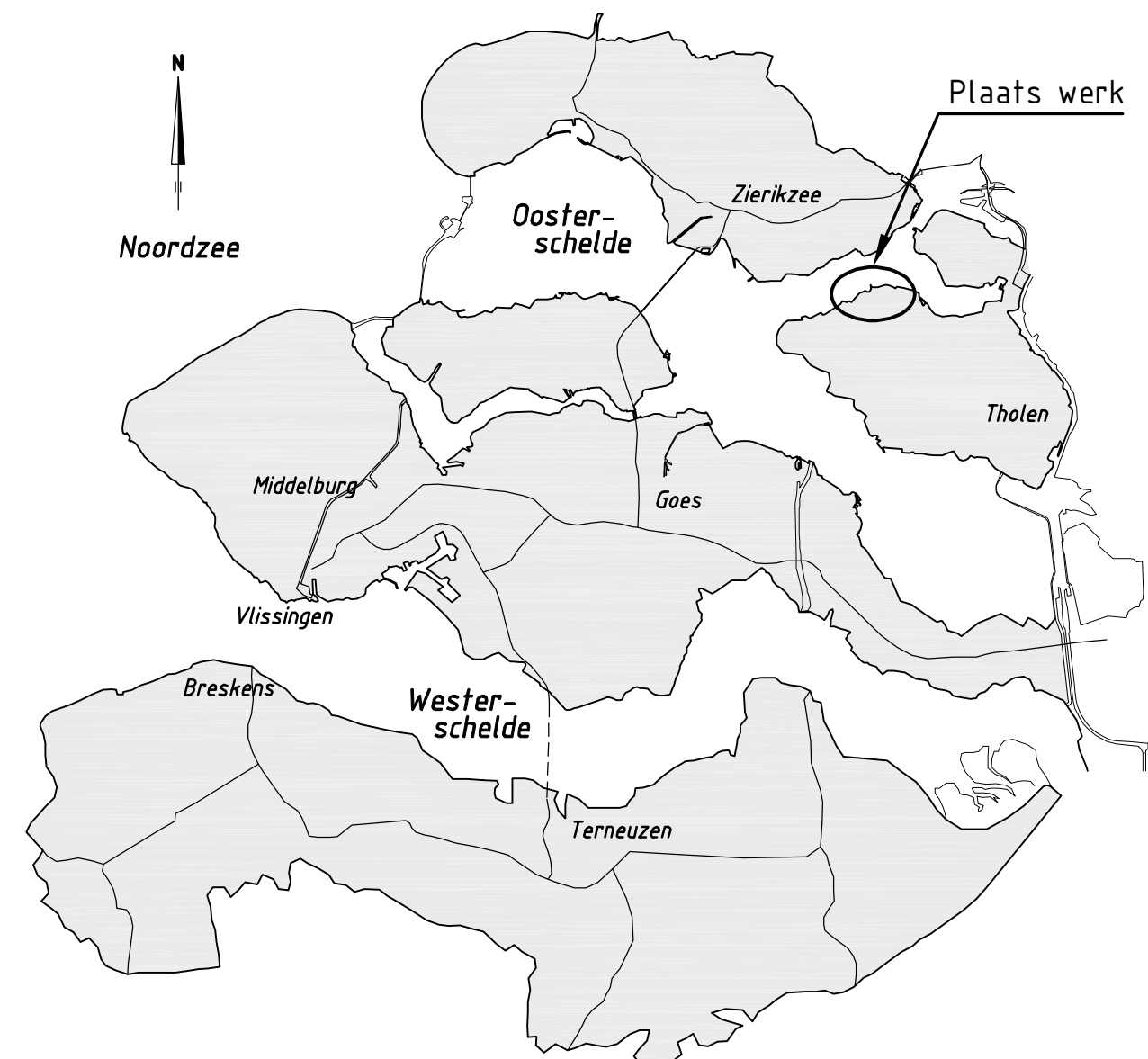

VERKLARING

Hoogtenen in meters t.o.v. NAP
Maten in meters tenzij anders aangegeven
Alle maten in het werk controleren

- ⊙ Dijkpaal met nummer
- Bestaande situatie
- - - Bestaand raster/netwerk
- Bestaande perkooplijnen
- - - Bestaande betonband
- - - Bestaande zandlijn
- - - Bestaande heetlijn
- Te maken werk
- - - Te maken teenconstructie
- - - Te maken overgangconstructie
- - - Ontgravinglijn t.b.v. verborgen glooiing
- Onderhoudstrook
- ▨ Grondaanvulling
- ▨ Betonzuilen
- ▨ Basalt
- ▨ Waterbouwaalbeton
- ▨ Overlaging breuksteen
- ▨ Krukelbodem
- Werkgrans

Voor dwarsprofiel 6 zie tekening ZLRW-2013-01131
Voor dwarsprofiel 7 zie tekening ZLRW-2013-01132
Voor details zie tekening ZLRW-2013-01134
Voor Transportroute zie tekening ZLRW-2013-01134

BLADINDELING

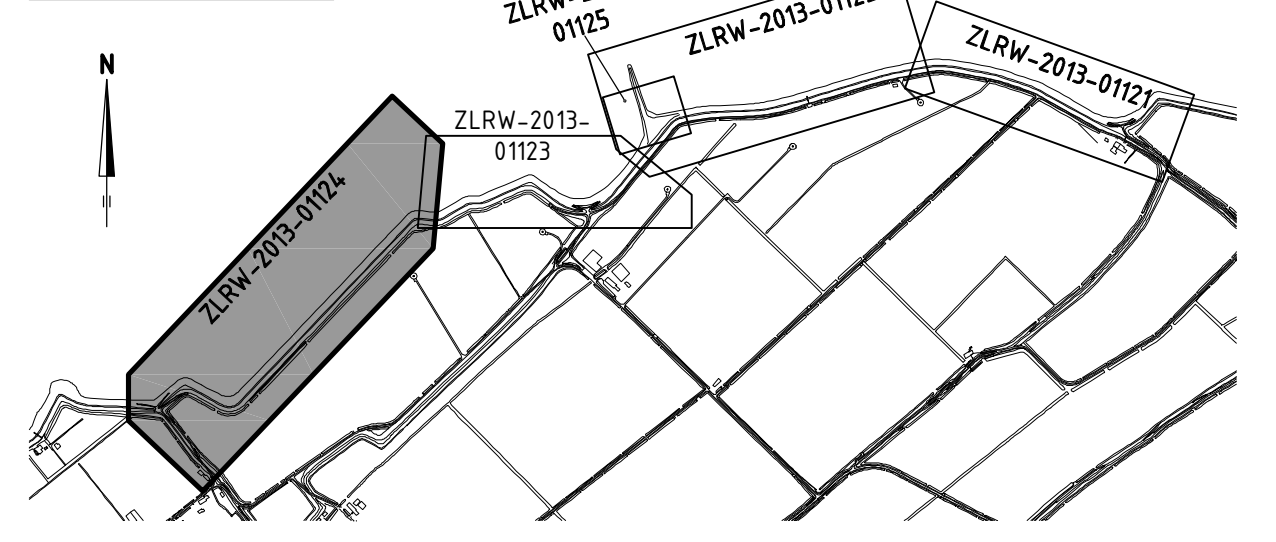

		Programma's, Projecten en Onderhoud	
Project Zeeweringen Anna Vosdijkpolder, Moggershilpolder Situatie (A) bestaand en nieuw van op625+0m tot op636			zaaknr. 31052569
gemaakt M. Noh/B. Ghazi 23-09-2013	getoetst S. Verweke 23-09-2013	versie 1-0000	bladnr. 23
841x1471 ZLRW-2013-01124			

SITUATIE bestaand
schaal 1500

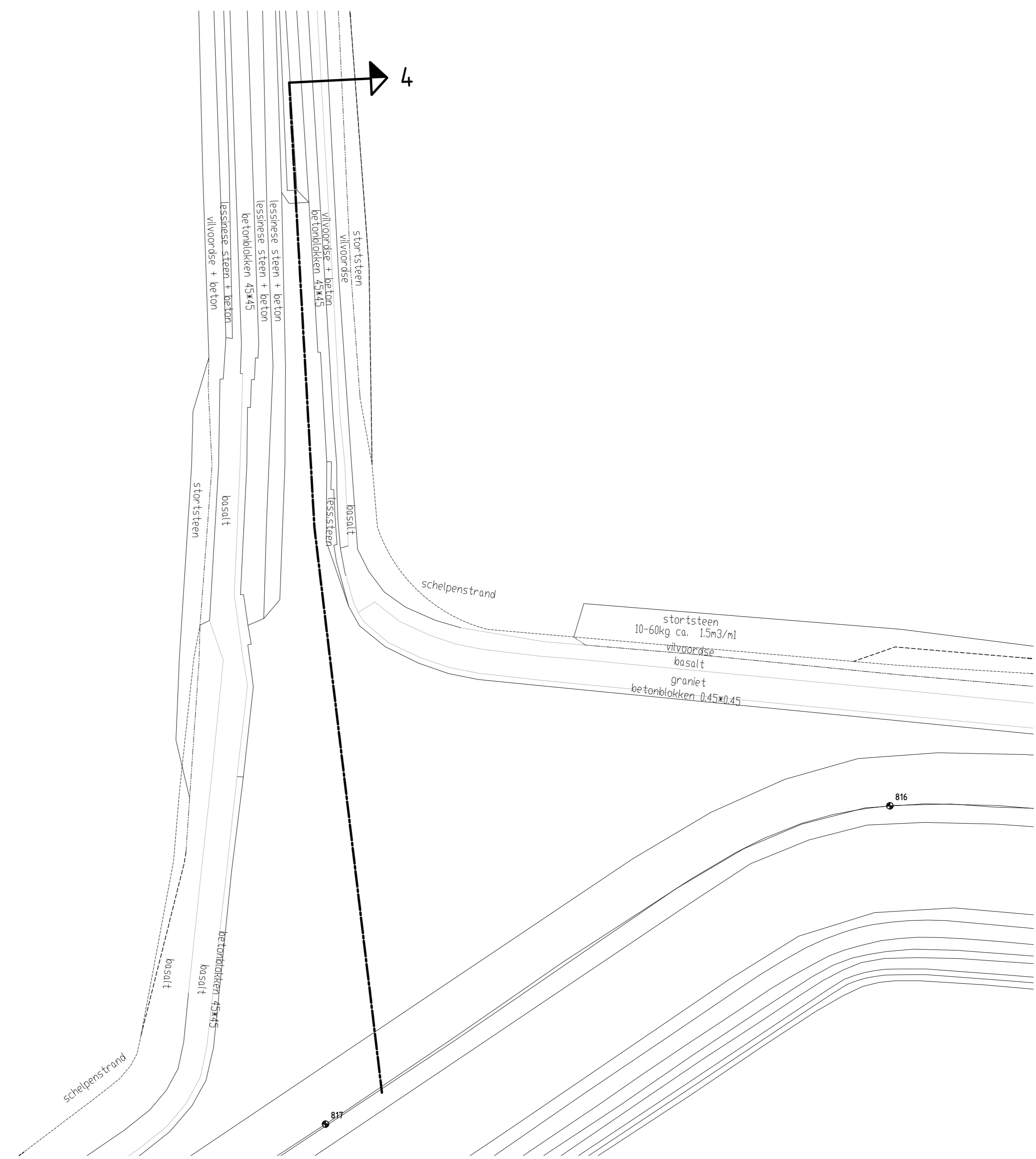

SITUATIE nieuw
schaal 1500

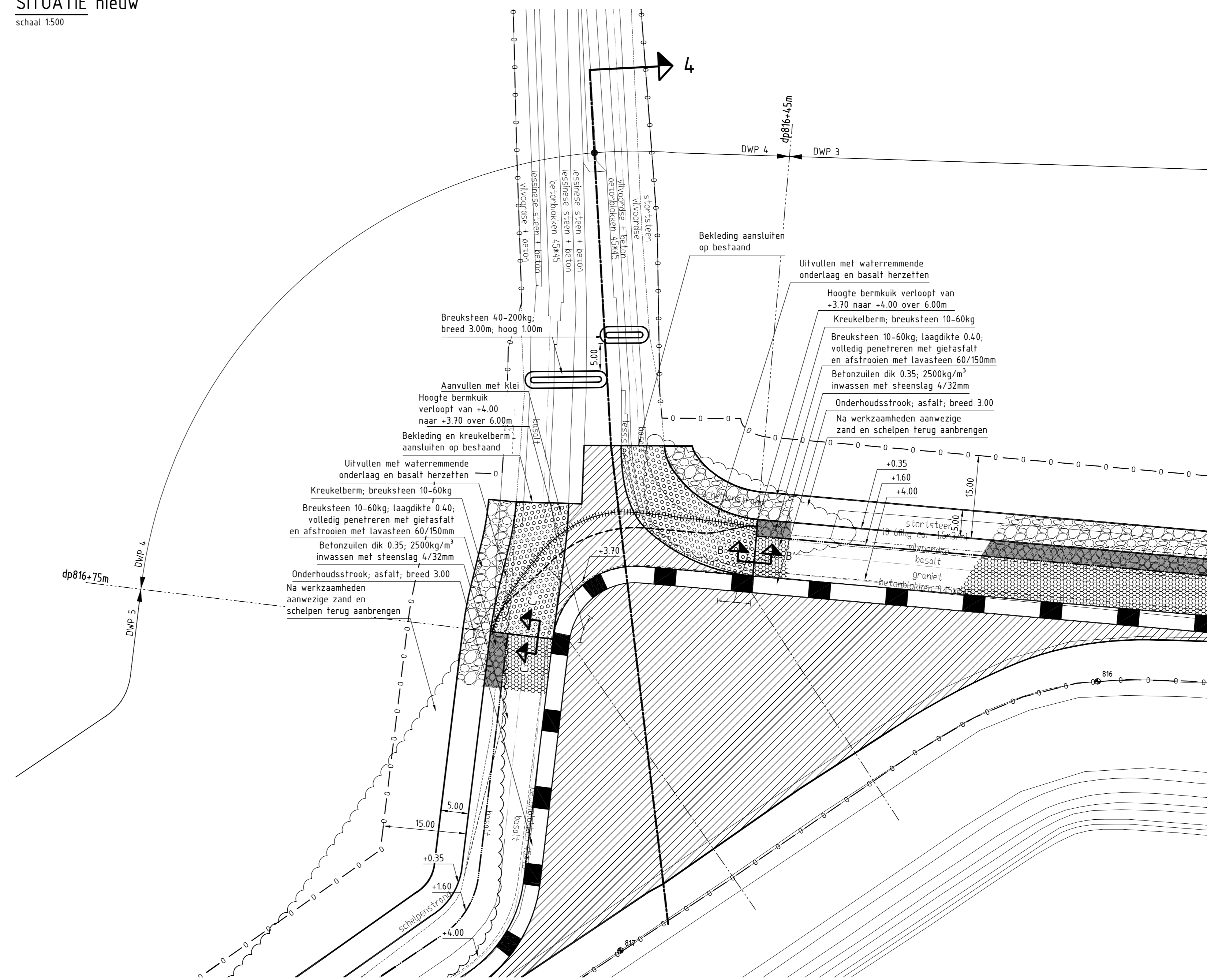

OVERZICHTSKAARTJE

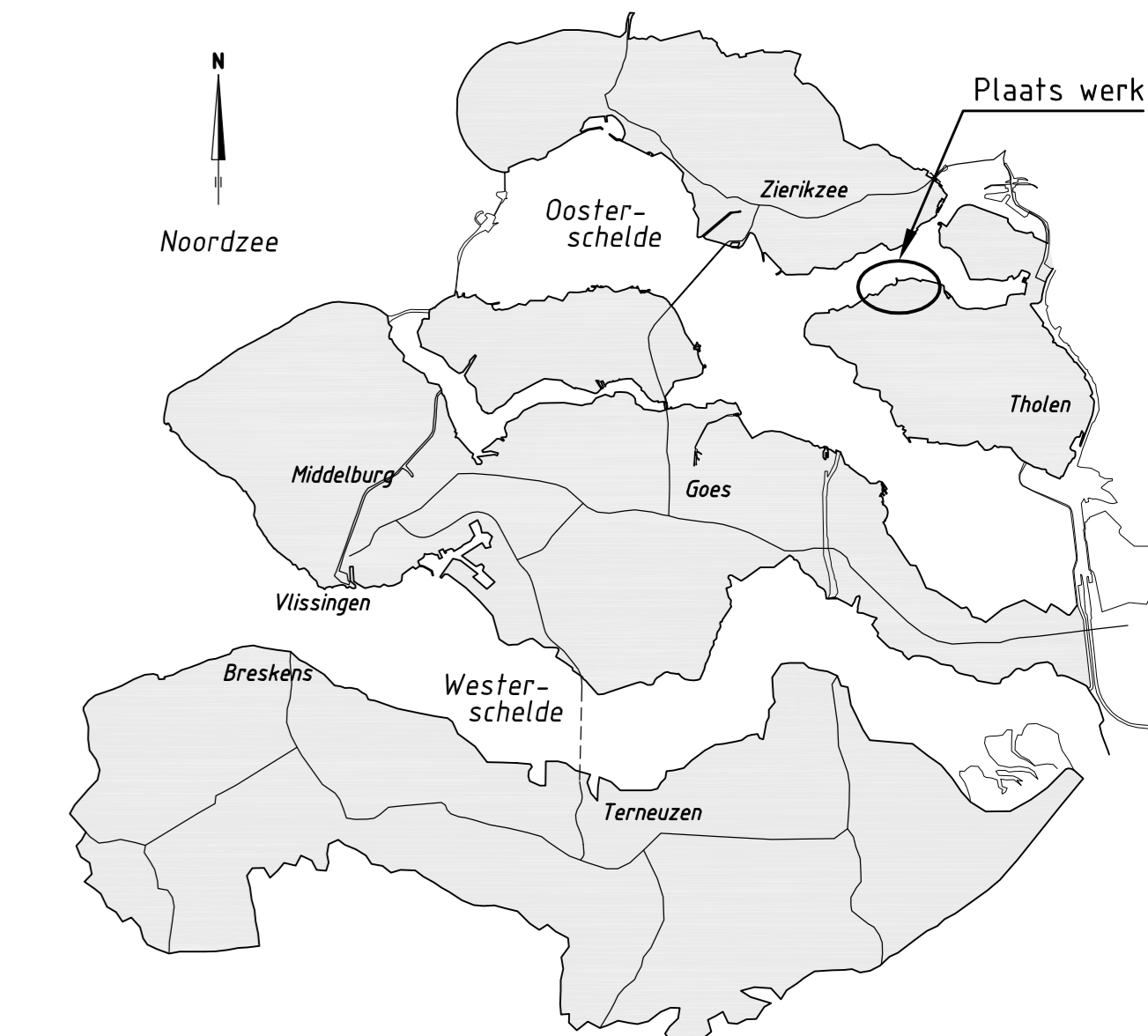

VERKLARING

- Hoogtematen in meters t.o.v. NAP
Maten in meters tenzij anders aangegeven
Alle maten in het werk controleren
- Dijkpaal met nummer
 - Bestaande situatie
 - Bestaand raster/hekwerk
 - Bestaande perkoepalenrij
 - Bestaande behoudband
 - Bestaande zandlijn
 - Bestaande teenlijn
 - Te maken werk
 - Te maken teenconstructie
 - Te maken overgangconstructie
 - Ontgravingslijn t.b.v. verborgen glooiing
 - Onderhoudsstrook
 - Grondaanvulling
 - Betonzulen
 - Basalt
 - Waterbouwasfaltbeton
 - Overlaging breuksteen
 - Kreukelbarn
 - Werkgrans
- Voor situatie zie tekening ZLRW-2013-01122
Voor dwarsprofiel 3 zie tekening ZLRW-2013-01128
Voor dwarsprofiel 4 zie tekening ZLRW-2013-01129
Voor dwarsprofiel 5 zie tekening ZLRW-2013-01130
Voor details zie tekening ZLRW-2013-01134
Voor transportroute zie tekening ZLRW-2013-01161

SITUATIE verborgen glooiing
schaal 1500

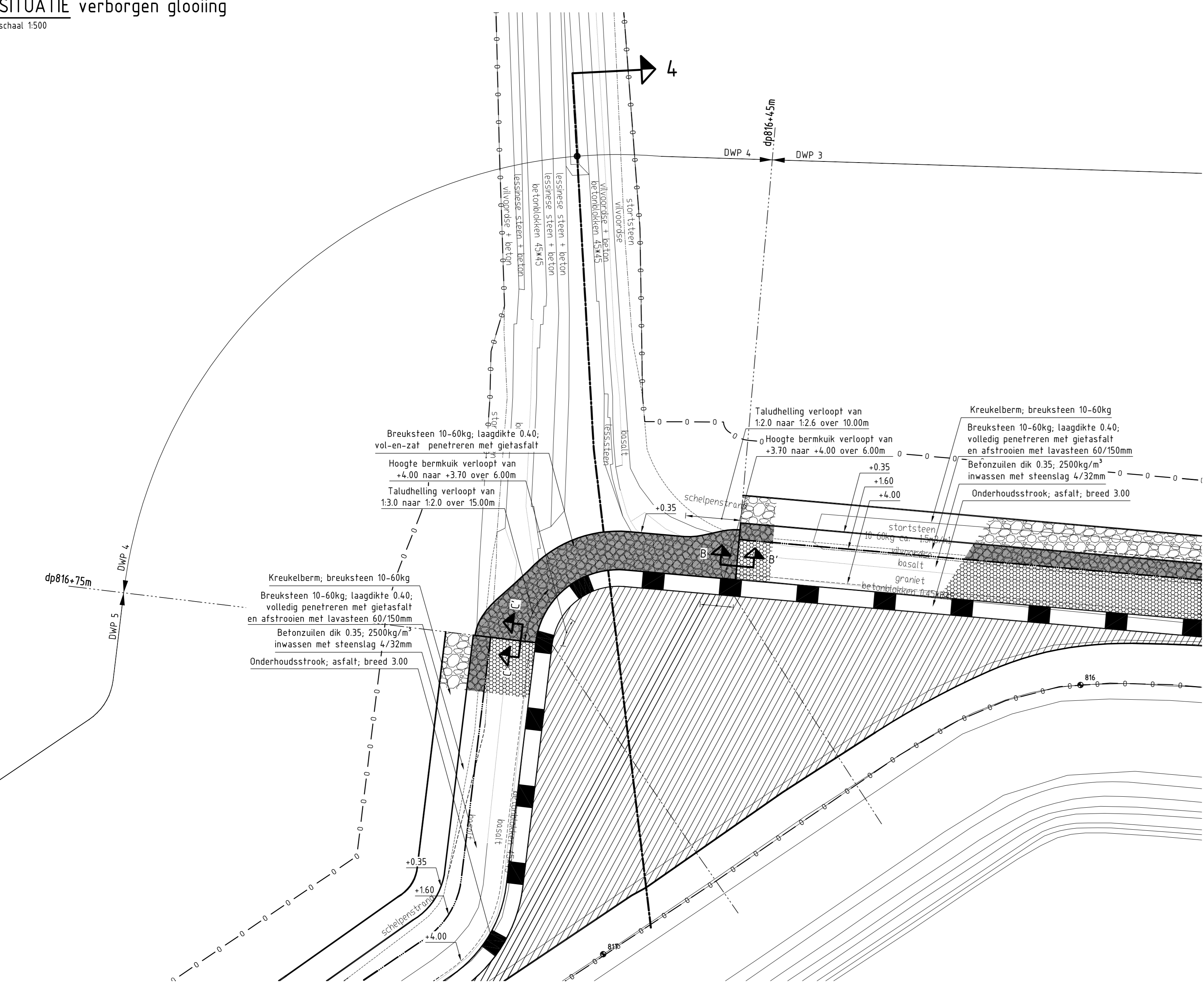

BLADINDELING

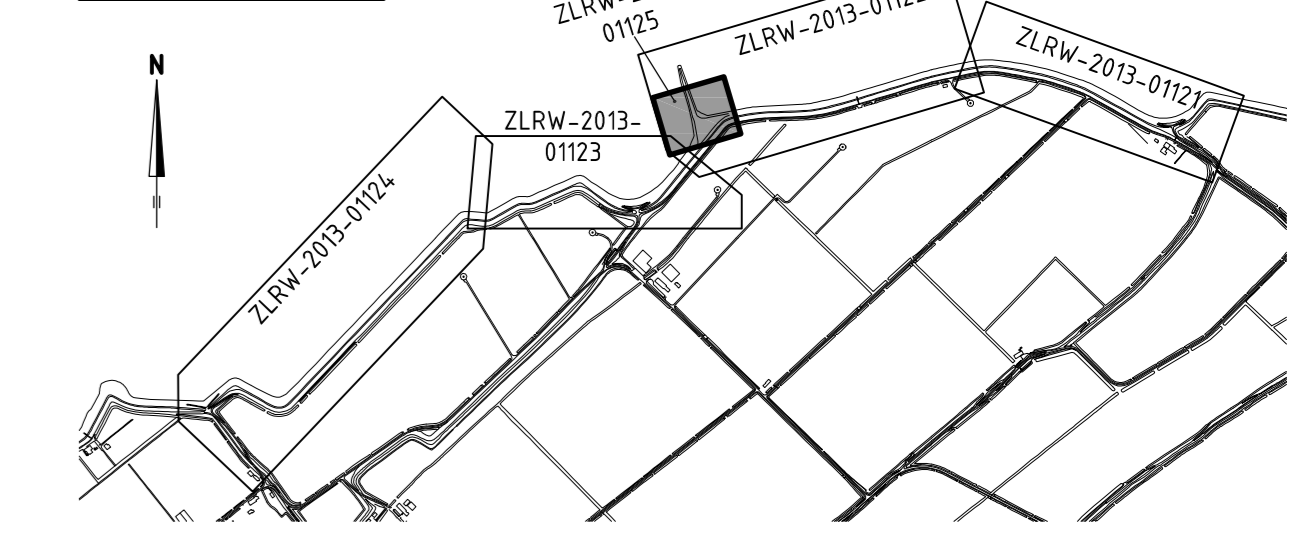

		Programma's, Projecten en Onderhoud	
Project Zeeweringen Anna Vosdijkpolder, Moggershilpolder Situatie verborgen glooiing bestaand en nieuw van dp816+45m tot dp816+75m			zaaknr. 31052569
getekend M. Hobbie (R. Ghazi)	d.d. 23-09-2013	schaal 1500	
goedgekeurd S. Vermeert	d.d. 23-09-2013	blz. 23	blad nr. 5
ontworpen S. Vereeke	d.d. 23-09-2013		
gewijzigd			
A0			ZLRW-2013-01125

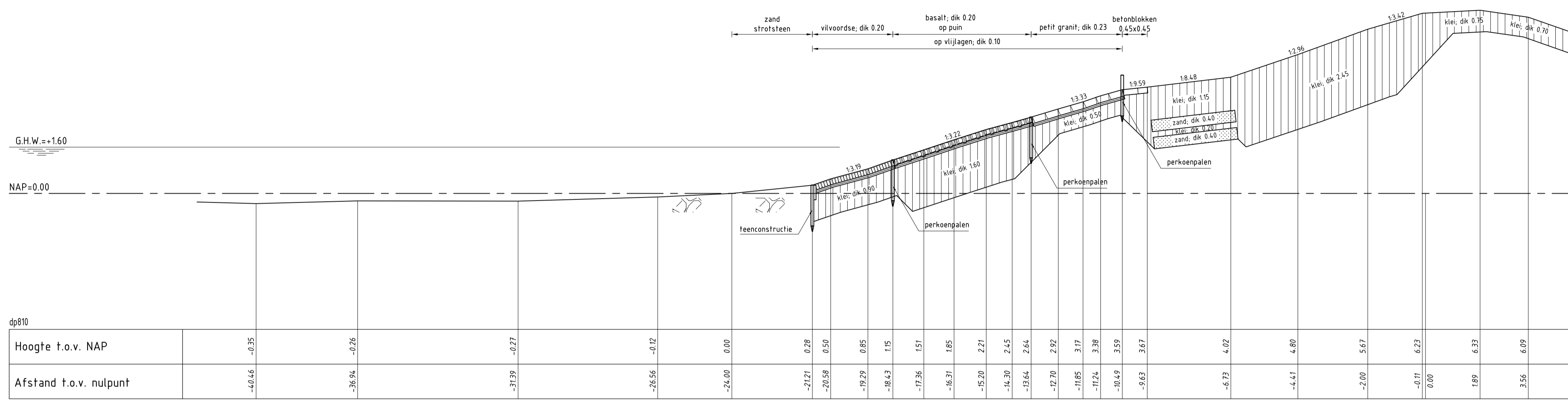

DWARSPROFIEL 2 bestaand
schaal 1:100

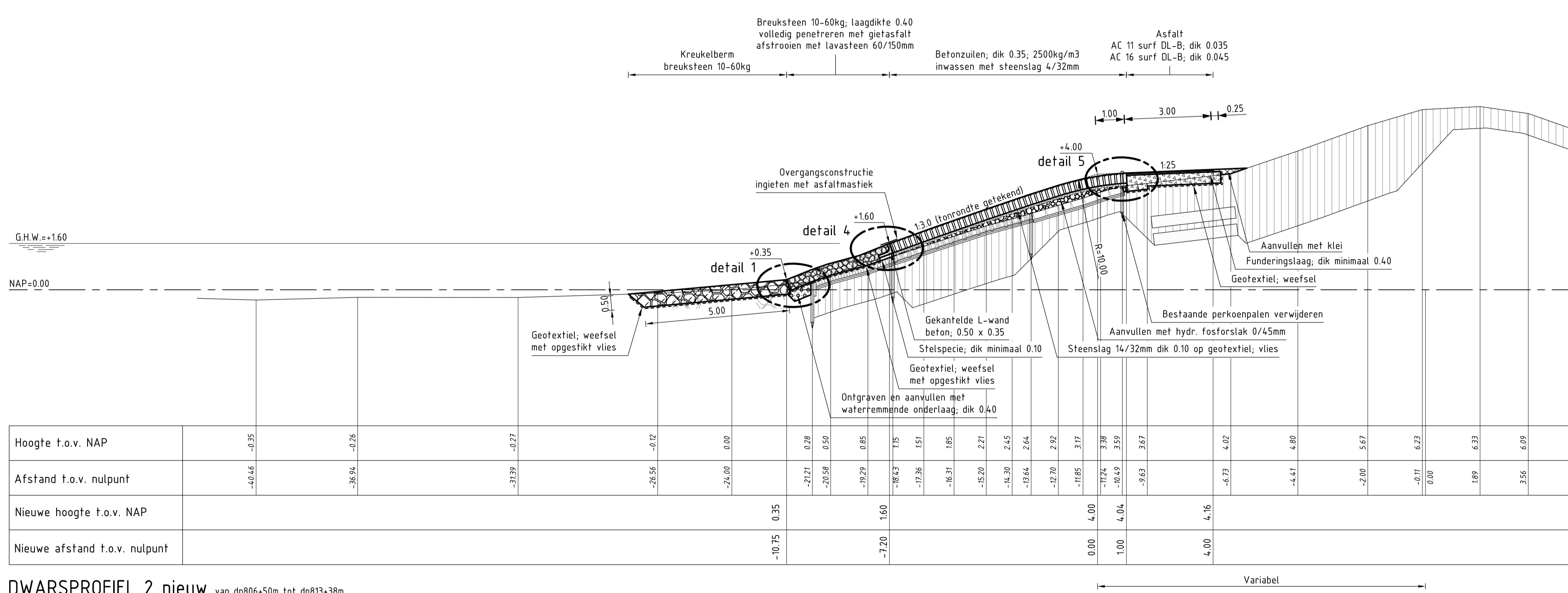

DWARSPROFIEL 2 nieuw van dp806+50m tot dp813+38m
schaal 1:100

VERKLARING

Hoogtematen in meters t.o.v. NAP
Maten in meters tenzij anders aangegeven
Alle maten in het werk controleren

- Bestaand profiel
- Te maken werk
- - - - Geotextiel
- [Symbol] Vilvoordse (bestaand)
- [Symbol] Basaltzuilen (bestaand)
- [Symbol] Betonblokken (bestaand)
- [Symbol] Stortsteen (bestaand)
- [Symbol] Klei (bestaand)
- [Symbol] Puin (bestaand)
- [Symbol] Zand (bestaand)
- [Symbol] Basaltzuilen (nieuw)
- [Symbol] Betonzuilen (nieuw)
- [Symbol] Gepeneerde breuksteen (nieuw)
- [Symbol] Asfalt (nieuw)
- [Symbol] Klei (nieuw)
- [Symbol] Kreukelberm (nieuw)
- [Symbol] Waterremmende onderlaag (nieuw)
- [Symbol] Funderingslaag (nieuw)
- [Symbol] Fosforiak (nieuw)
- [Symbol] Grond ontgraven
- [Symbol] Grond aanvullen

Voor situatie zie tekening ZLRW-2013-01122
Voor details zie tekening ZLRW-2013-01133

		Programma's, Projecten en Onderhoud	
Project Zeeweringen Anna Vosdijkpolder, Moggershilpolder Dwarsprofiel 2 bestaand en nieuw van dp806+50m tot dp813+38m			zaaknr. 31052569
getekend M. Holm/B. Ghazi	d.d. 23-09-2013	gecontroleerd S. Vermunt	d.d. 23-09-2013
accoord S. Vereeke	d.d. 23-09-2013	in 23 bladen, blad nr. 7	
gewijzigd		A1	ZLRW-2013-01127

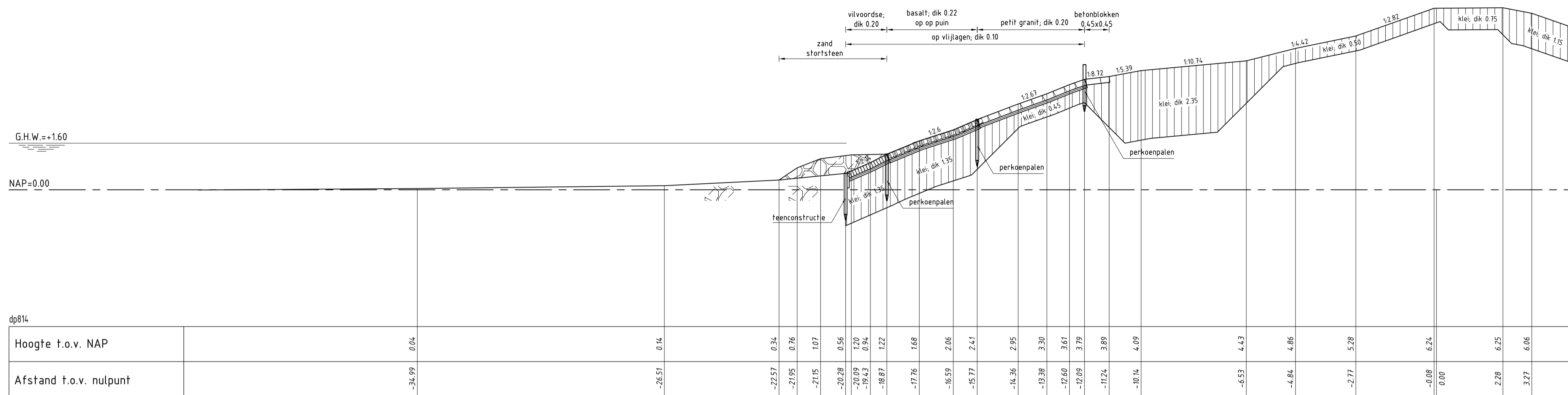

DWARSPROFIEL 3 bestaand

schaal 1:100

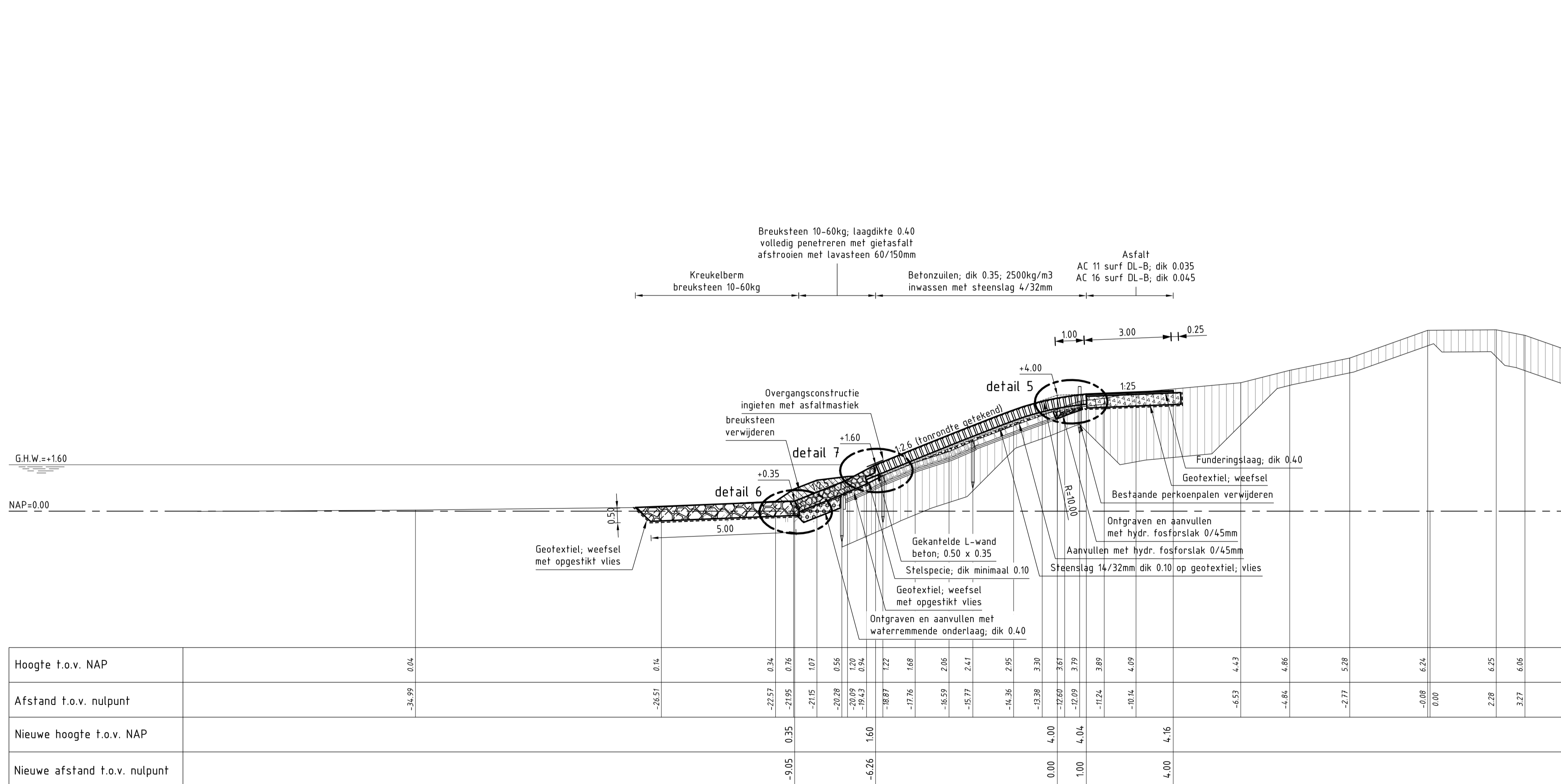

DWARSPROFIEL 3 nieuw van dp813+38m tot dp816+45m

schaal 1:100

VERKLARING

Hoogtematen in meters t.o.v. NAP
Maten in meters tenzij anders aangegeven
Alle maten in het werk controleren

- Bestaand profiel
- Te maken werk
- Geotextiel
- Vitvoordse (bestaand)
- Basalt (bestaand)
- Betonblokken (bestaand)
- Stortsteen (bestaand)
- Klei (bestaand)
- Puin (bestaand)
- Zand (bestaand)
- Basalt (nieuw)
- Beton (nieuw)
- Gepeneerde breuksteen (nieuw)
- Asfalt (nieuw)
- Klei (nieuw)
- Kreukelberm (nieuw)
- Waterremmende onderlaag (nieuw)
- Funderingslaag (nieuw)
- Fosforiak (nieuw)
- Grond ontgraven
- Grond aanvullen

Voor situatie zie tekening ZLRW-2013-01122
Voor details zie tekening ZLRW-2013-01133

		Programma's, Projecten en Onderhoud	
Project Zeeweringen Anna Vosdijkpolder, Moggershilpolder Dwarsprofiel 3 bestaand en nieuw van dp813+38m tot dp816+45m			zaaknr. 31052569
getekend	M. Holm/B. Ghazi	d.d.	23-09-2013
gecontroleerd	S. Vermunt	d.d.	23-09-2013
accord	S. Vereeke	d.d.	23-09-2013
gewijzigd			
			schaal 1:100 in 23 bladen, blad nr. 8 A1 ZLRW-2013-01128

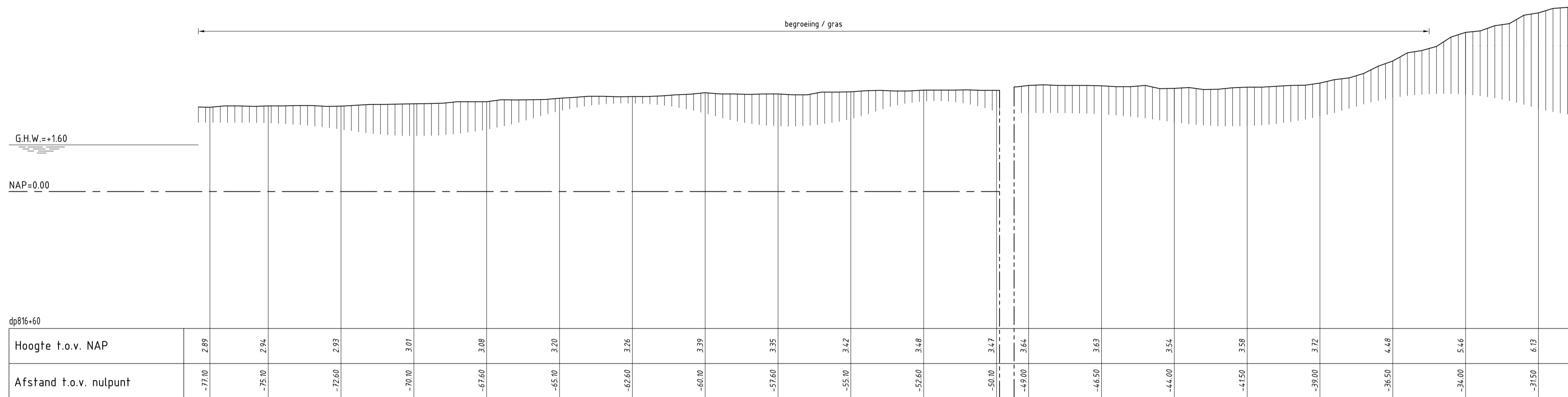

DWARSPROFIEL 4 bestaand
schaal 1:100

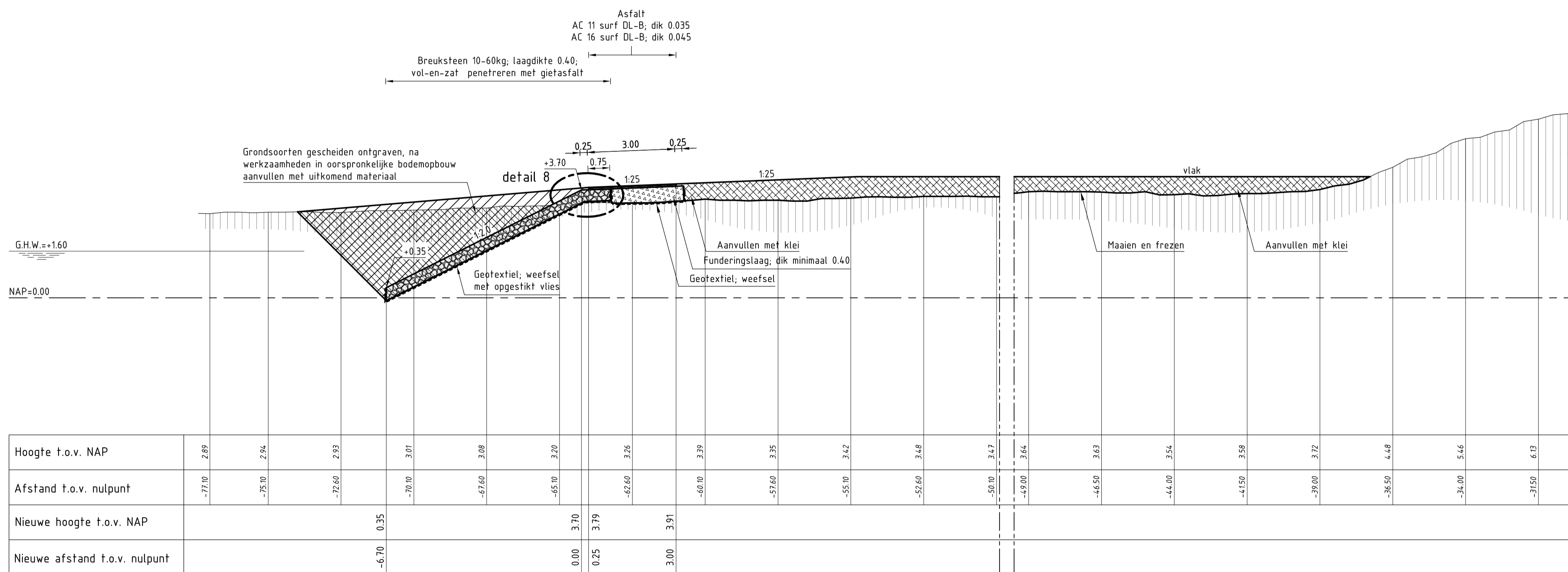

DWARSPROFIEL 4 nieuw van 816+45m tot 816+75m
schaal 1:100

VERKLARING

Hoogtematen in meters t.o.v. NAP
Maten in meters tenzij anders aangegeven
Alle maten in het werk controleren

- Bestaand profiel
- Te maken werk
- - - - - Geotextiel
- [Symbol] Viltvoorde (bestaand)
- [Symbol] Basaltzulen (bestaand)
- [Symbol] Betonblokken (bestaand)
- [Symbol] Stortsteen (bestaand)
- [Symbol] Klei (bestaand)
- [Symbol] Puin (bestaand)
- [Symbol] Zand (bestaand)
- [Symbol] Basaltzulen (nieuw)
- [Symbol] Betonzulen (nieuw)
- [Symbol] Gepenetreerde breuksteen (nieuw)
- [Symbol] Asphalt (nieuw)
- [Symbol] Klei (nieuw)
- [Symbol] Kreukelberm (nieuw)
- [Symbol] Waterremmende onderlaag (nieuw)
- [Symbol] Funderingslaag (nieuw)
- [Symbol] Fosforstak (nieuw)
- [Symbol] Grond ontgraven
- [Symbol] Grond aanvullen

Voor situatie zie tekening ZLRW-2013-01122
Voor detailsituatie zie tekening ZLRW-2013-01125
Voor details zie tekening ZLRW-2013-01133

		Programma's, Projecten en Onderhoud	
Project Zeeweringen Anna Vosdijkpolder, Moggershilpolder Dwarsprofiel 4 bestaand en nieuw van 816+45m tot 816+75m			zaaknr. 31052569
getekend	M. Holm/B. Ghazi	d.d.	23-09-2013
gecontroleerd	S. Vermunt	d.d.	23-09-2013
accord	S. Vereeke	d.d.	23-09-2013
in 23 bladen, blad nr. 9		schaal 1:100	
gewijzigd		A1 ZLRW-2013-01129	

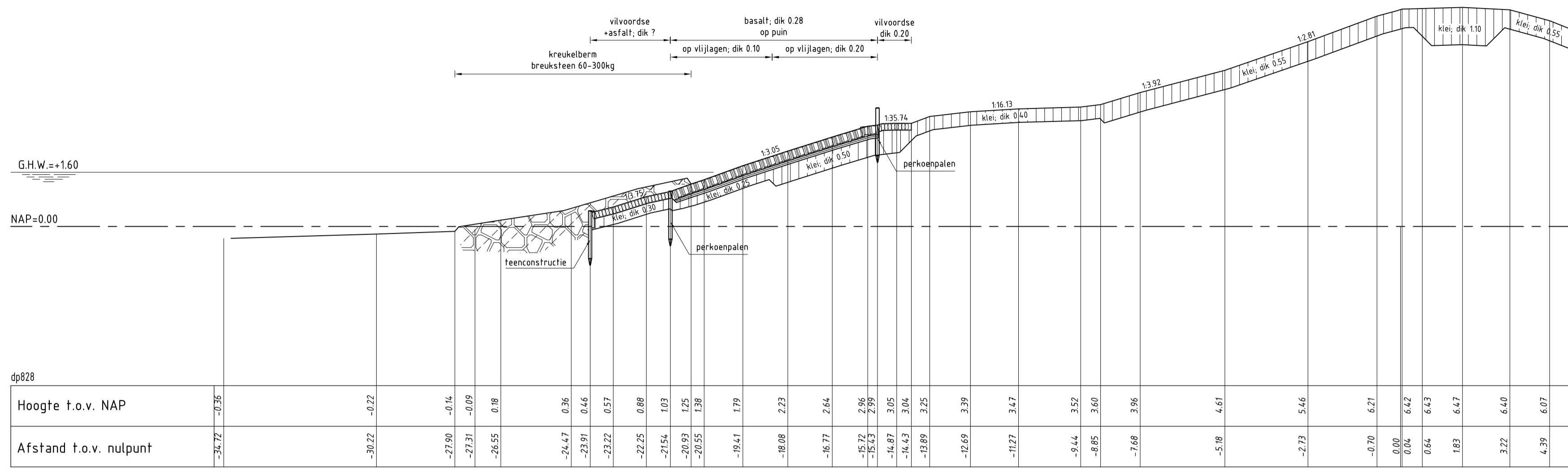

DWARSPROFIEL 6 bestaand
 schaal 1:100

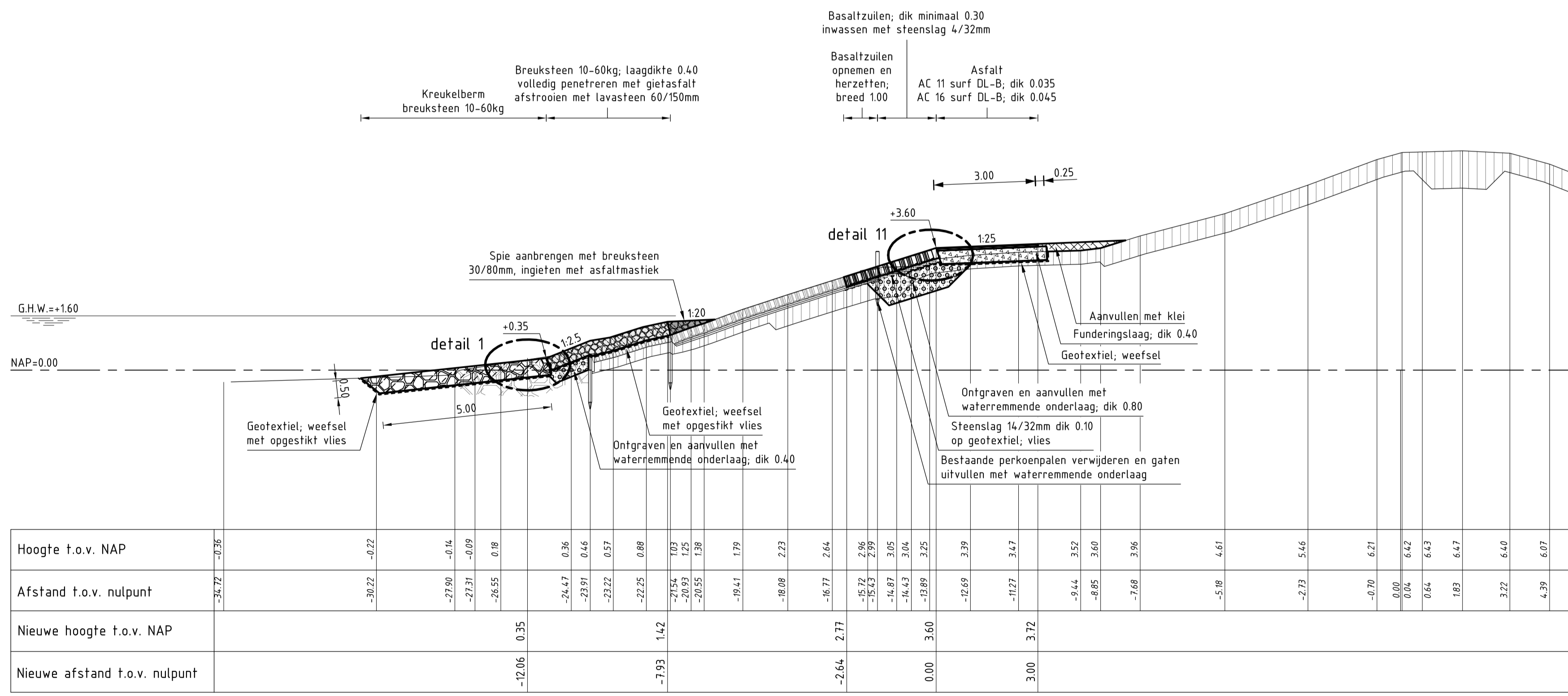

DWARSPROFIEL 6 nieuw
 schaal 1:100
 van dp820+70m tot dp836
 geen overlaging, wel kreukelberm aanbrengen van:
 - dp820+70m t/m dp822+78m
 - dp824+36m t/m dp826+5m
 - dp828+40m t/m dp831
 - dp834+66m t/m dp836

VERKLARING

Hoogtematen in meters t.o.v. NAP
 Maten in meters tenzij anders aangegeven
 Alle maten in het werk controleren

- Bestaand profiel
- Te maken werk
- - - - - Geotextiel
- [Symbol] Vilvoordse (bestaand)
- [Symbol] Basaltzuiten (bestaand)
- [Symbol] Betonblokken (bestaand)
- [Symbol] Stortsteen (bestaand)
- [Symbol] Klei (bestaand)
- [Symbol] Puin (bestaand)
- [Symbol] Zand (bestaand)
- [Symbol] Basaltzuiten (nieuw)
- [Symbol] Betonzuiten (nieuw)
- [Symbol] Gepeneerde breuksteen (nieuw)
- [Symbol] Asfalt (nieuw)
- [Symbol] Klei (nieuw)
- [Symbol] Kreukelberm (nieuw)
- [Symbol] Waterremmende onderlaag (nieuw)
- [Symbol] Funderingslaag (nieuw)
- [Symbol] Fosforiak (nieuw)
- [Symbol] Grond ontgraven
- [Symbol] Grond aanvullen

Voor situatie zie tekening ZLRW-2013-01123
 ZLRW-2013-01124
 Voor details zie tekening ZLRW-2013-01133

		Programma's, Projecten en Onderhoud	
Project Zeeweringen Anna Vosdijkpolder, Moggershilpolder Dwarsprofiel 6 bestaand en nieuw van dp820+70m tot dp831m en van dp833+35m tot dp836			zaaknr. 31052569
getekend	M. Holm/B. Ghazi	d.d.	23-09-2013
gecontroleerd	S. Vermunt	d.d.	23-09-2013
accord	S. Vereeke	d.d.	23-09-2013
in 23 bladen, blad nr. 11		schaal 1:100	
gewijzigd		A1 ZLRW-2013-01131	

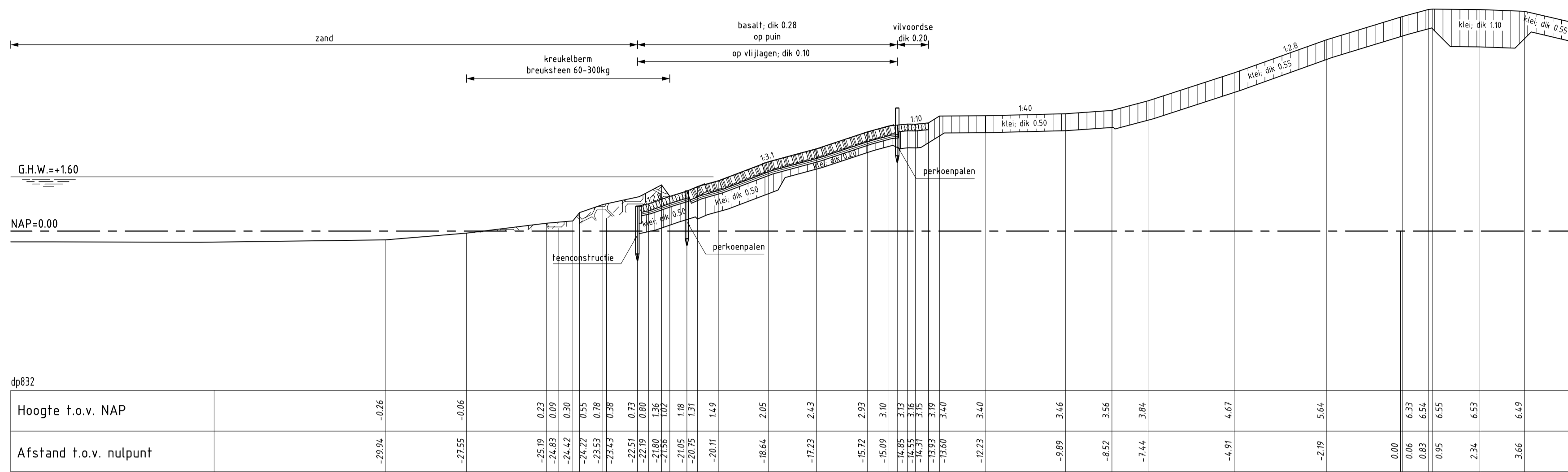

DWARSPROFIEL 7 bestaand
schaal 1:100

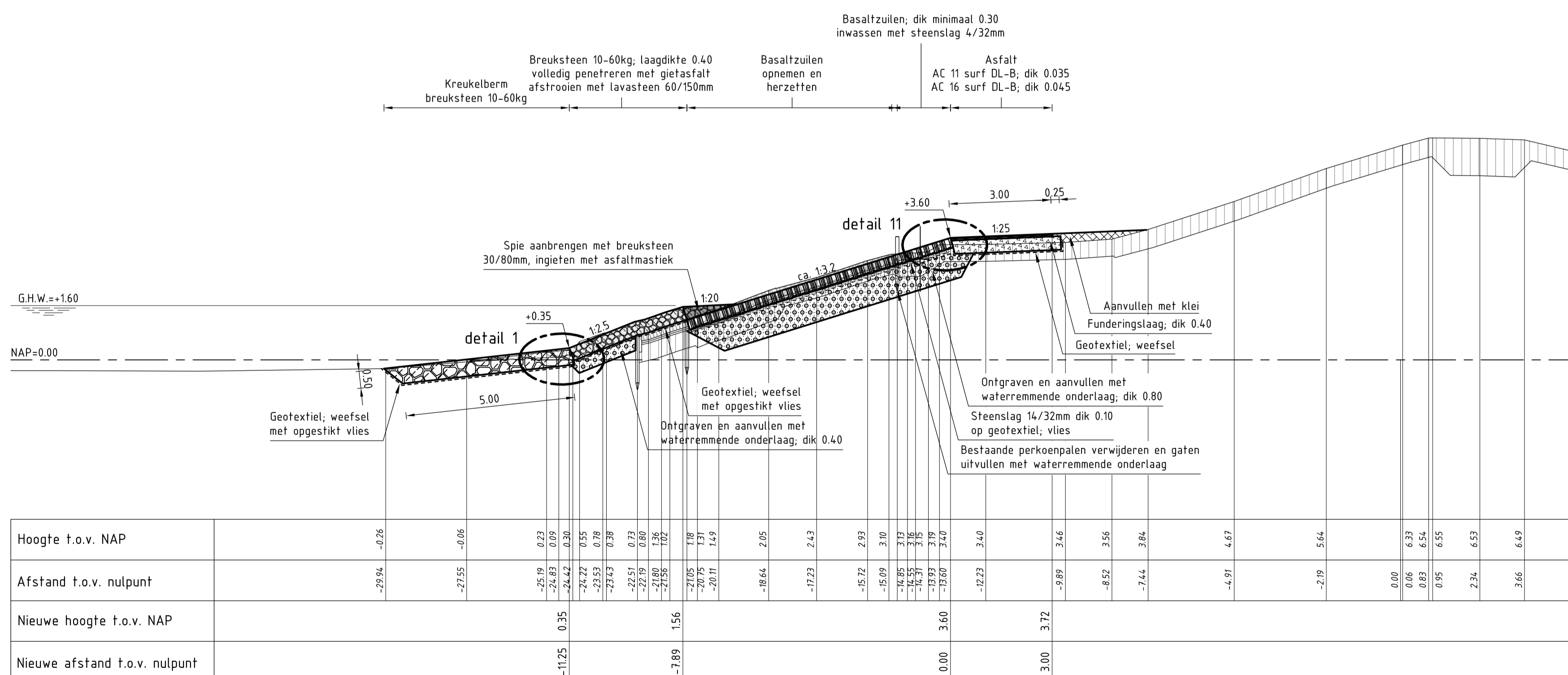

DWARSPROFIEL 7 nieuw van dp831 tot dp833+35m
schaal 1:100

VERKLARING

Hoogtematen in meters t.o.v. NAP
Maten in meters tenzij anders aangegeven
Alle maten in het werk controleren

- Bestaand profiel
- Te maken werk
- - - - - Geotextiel
- [Symbol] Vloerplaat (bestaand)
- [Symbol] Basaltzulen (bestaand)
- [Symbol] Betonblokken (bestaand)
- [Symbol] Stortsteen (bestaand)
- [Symbol] Klei (bestaand)
- [Symbol] Puin (bestaand)
- [Symbol] Zand (bestaand)
- [Symbol] Basaltzulen (nieuw)
- [Symbol] Betonzulen (nieuw)
- [Symbol] Gepeneerde breuksteen (nieuw)
- [Symbol] Asfalt (nieuw)
- [Symbol] Klei (nieuw)
- [Symbol] Krukelberm (nieuw)
- [Symbol] Waterremmende onderlaag (nieuw)
- [Symbol] Funderingslaag (nieuw)
- [Symbol] Fosforlak (nieuw)
- [Symbol] Grond ontgraven
- [Symbol] Grond aanvullen

Voor situatie zie tekening ZLRW-2013-01124
Voor details zie tekening ZLRW-2013-01133

		Programma's, Projecten en Onderhoud	
Project Zeeweringen Anna Vosdijkpolder, Moggershilpolder Dwarsprofiel 7 bestaand en nieuw van dp831 tot dp833+35m			zaaknr. 31052569
getekend	M. Holm/B. Ghazi	d.d.	23-09-2013
gecontroleerd	S. Vermunt	d.d.	23-09-2013
accord	S. Vereeke	d.d.	23-09-2013
gewijzigd			
		in	23 bladen, blad nr. 12
		A1 ZLRW-2013-01132	

DETAIL 1

schaal 1:20

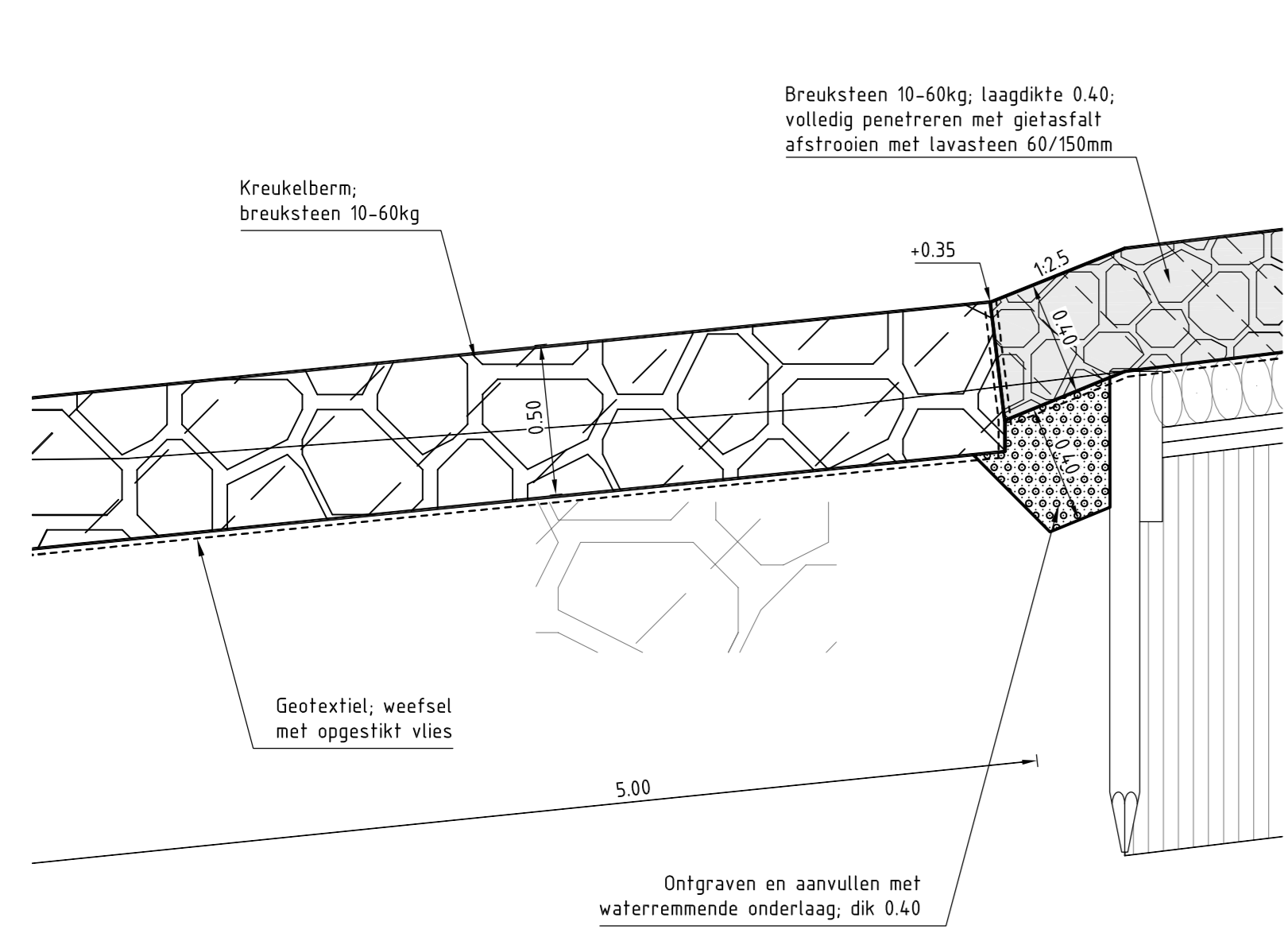

DETAIL 2

schaal 1:20

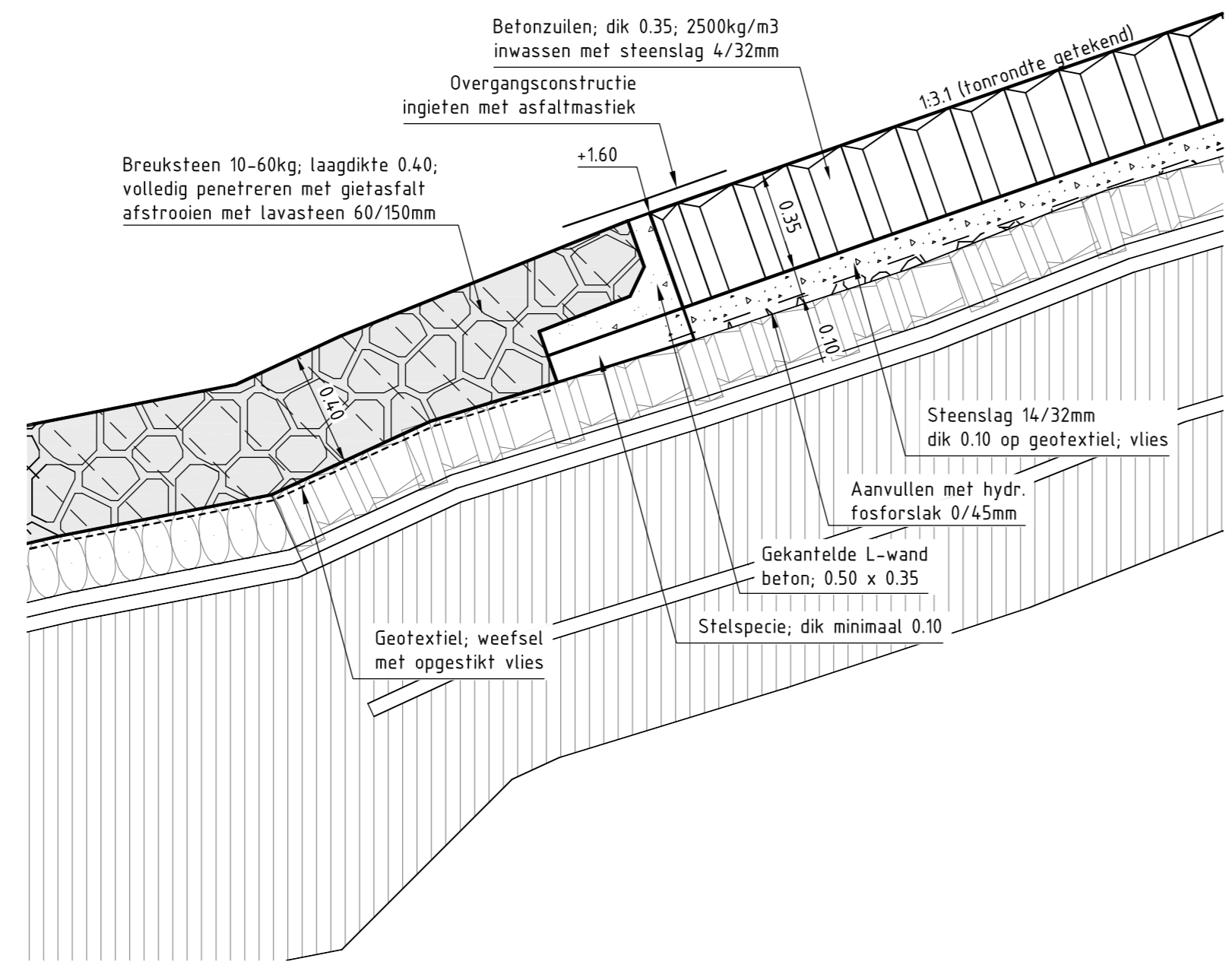

DETAIL 3

schaal 1:20

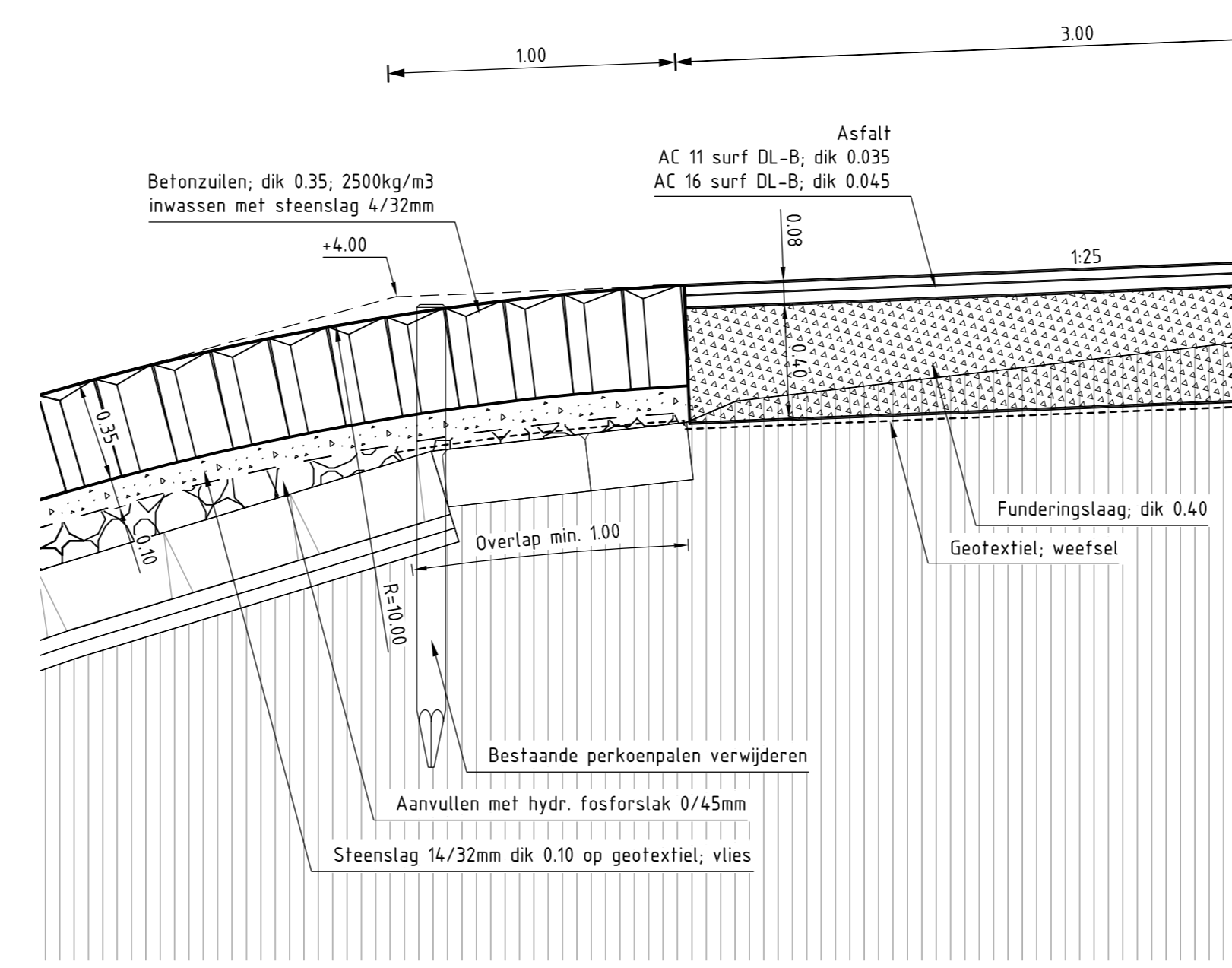

DETAIL 4

schaal 1:20

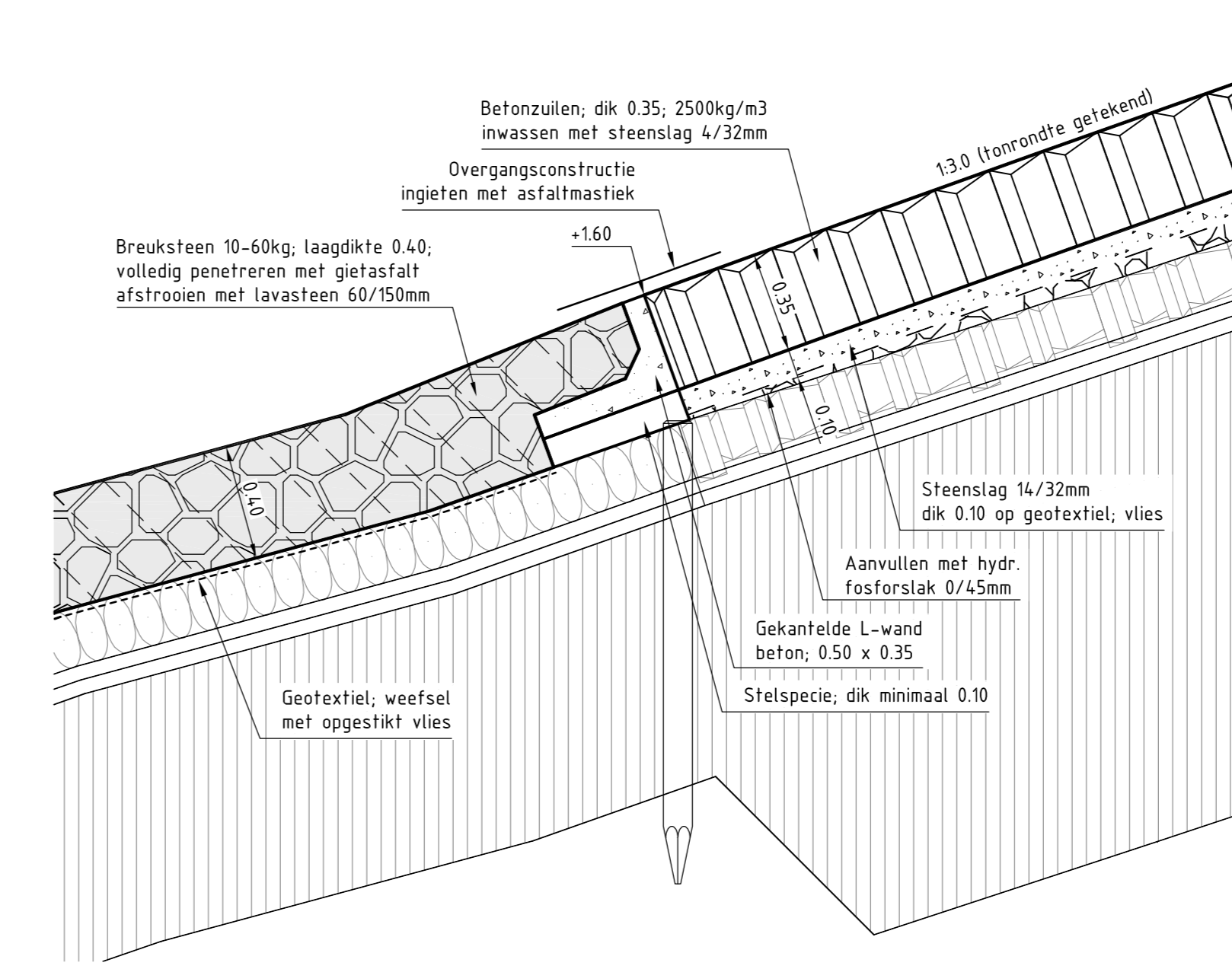

DETAIL 5

schaal 1:20

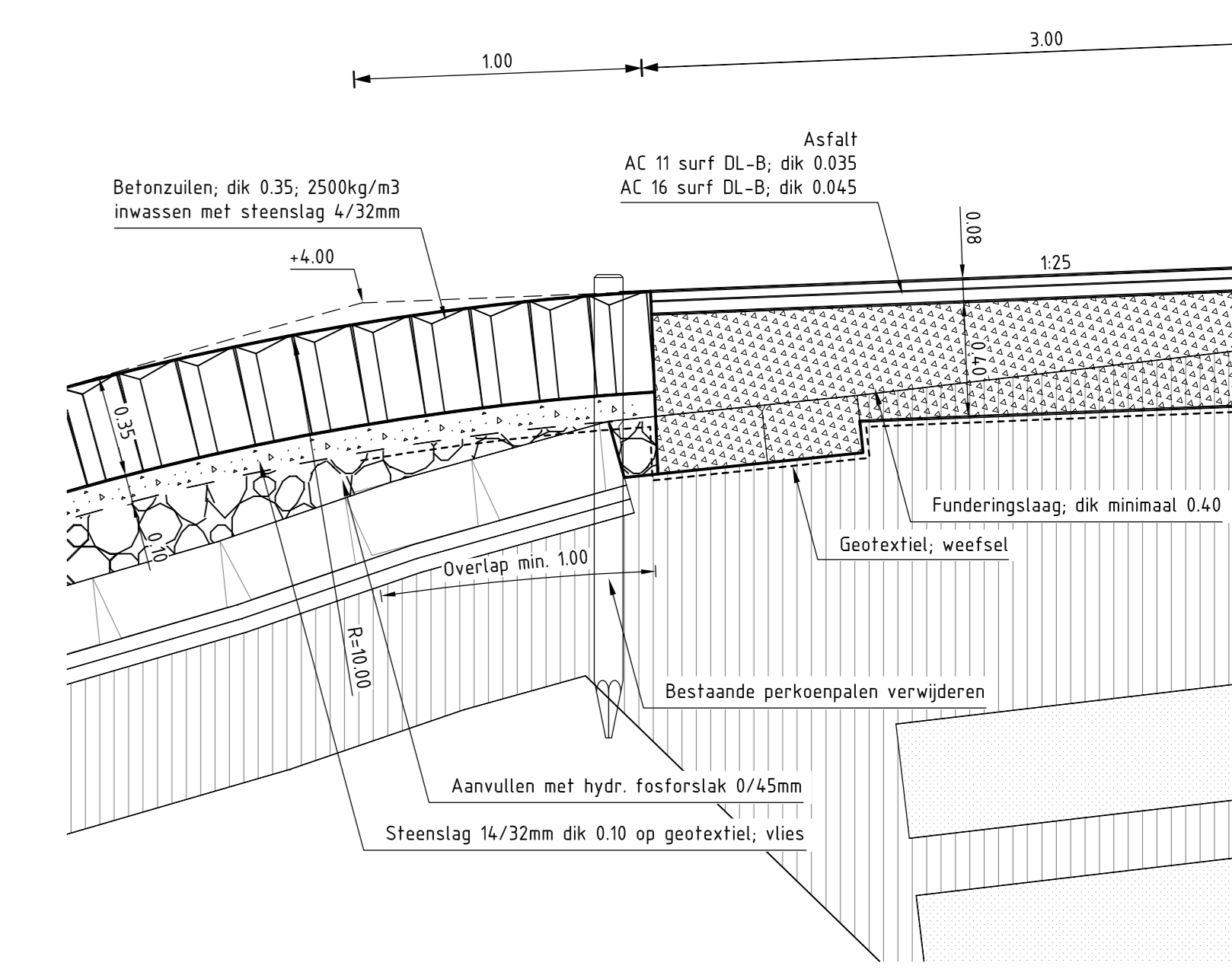

DETAIL 6

schaal 1:20

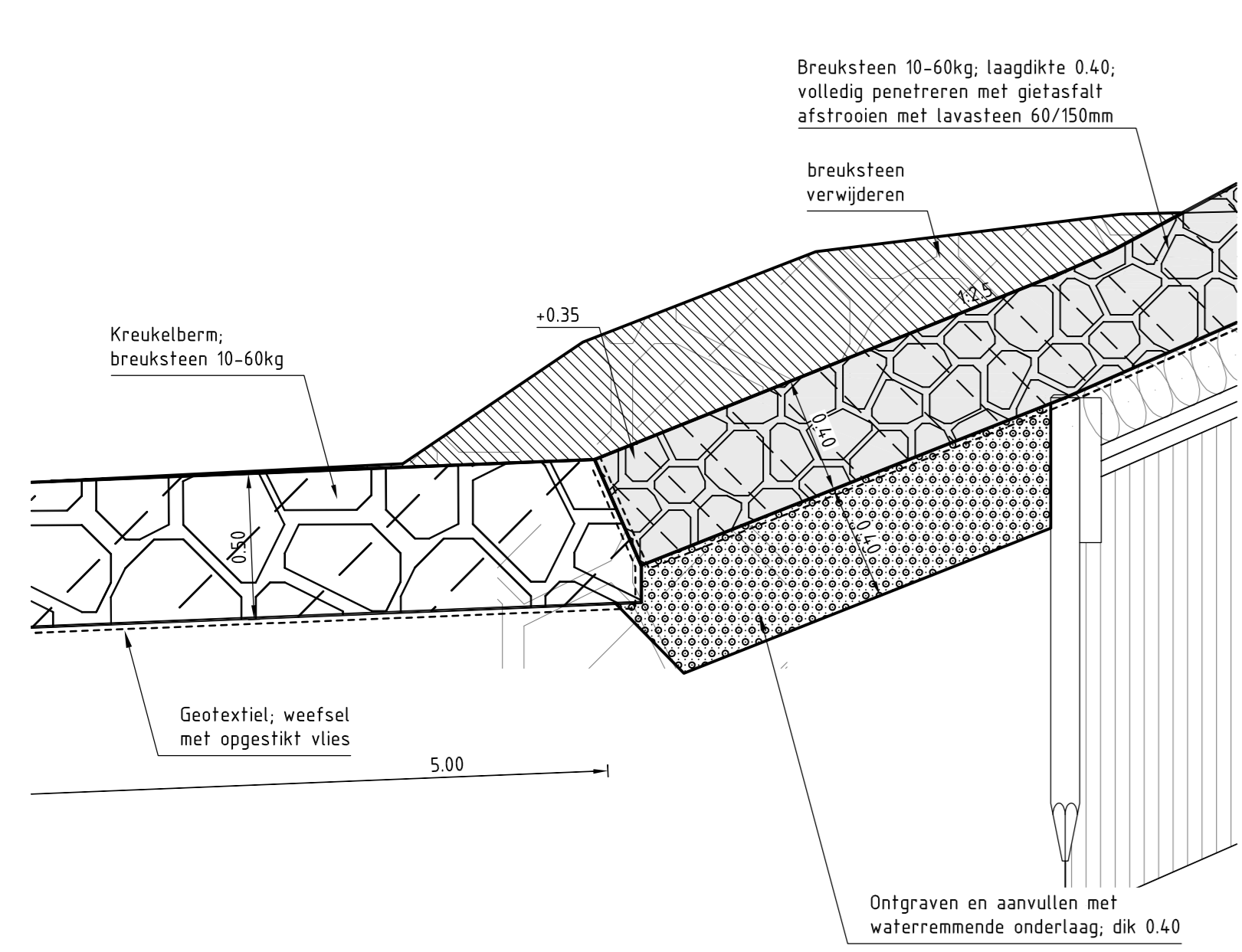

DETAIL 7

schaal 1:20

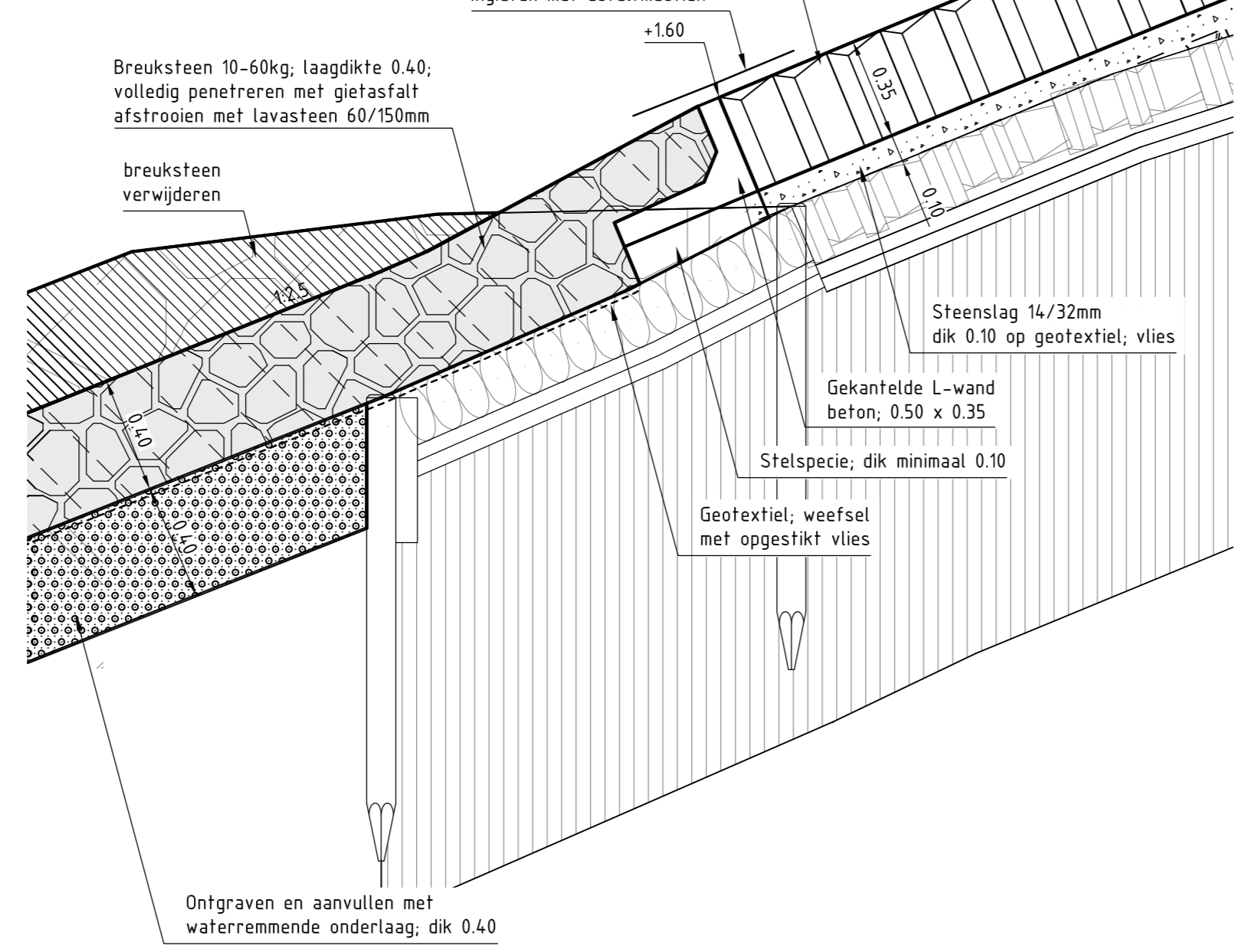

DETAIL 8

schaal 1:20

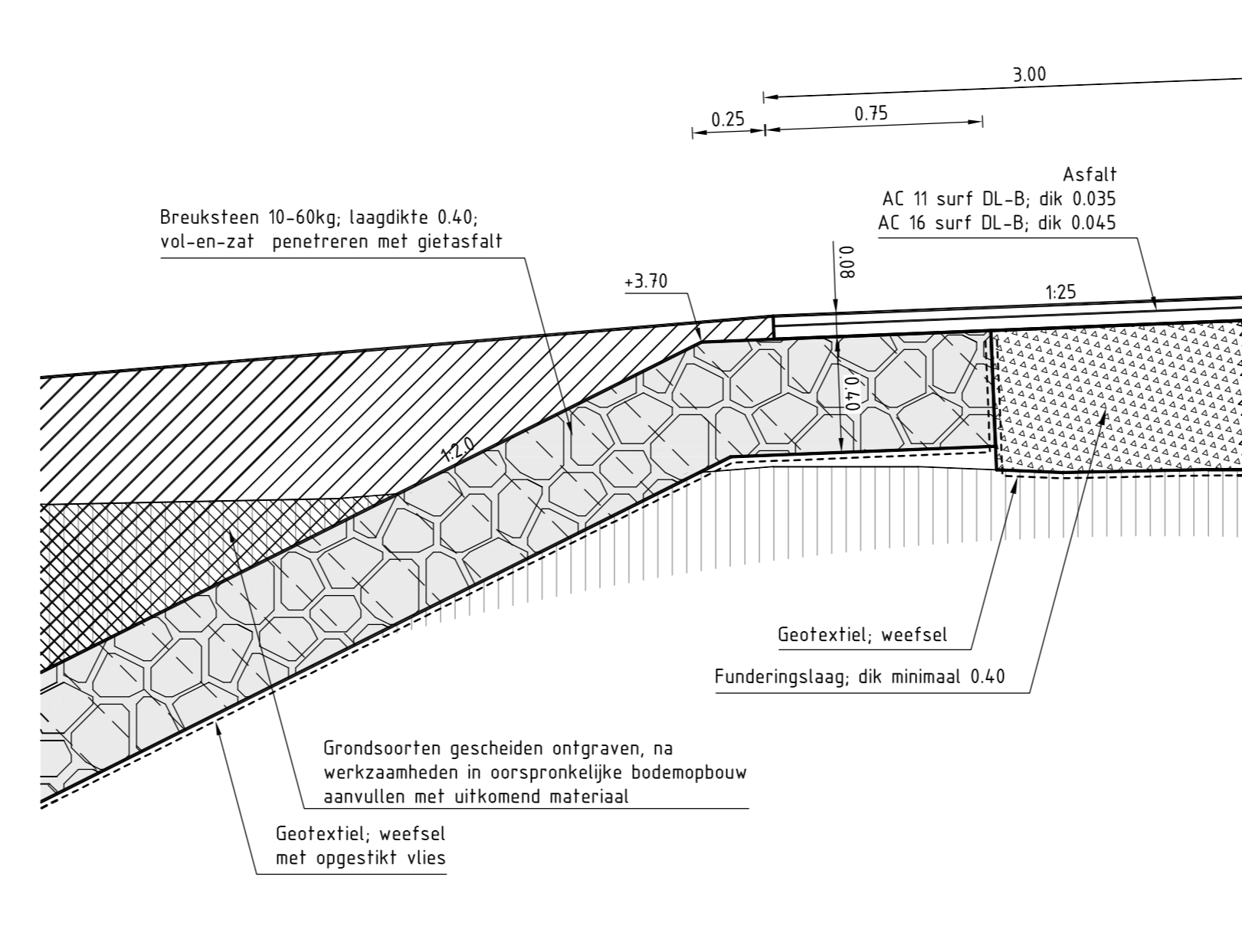

DETAIL 9

schaal 1:20

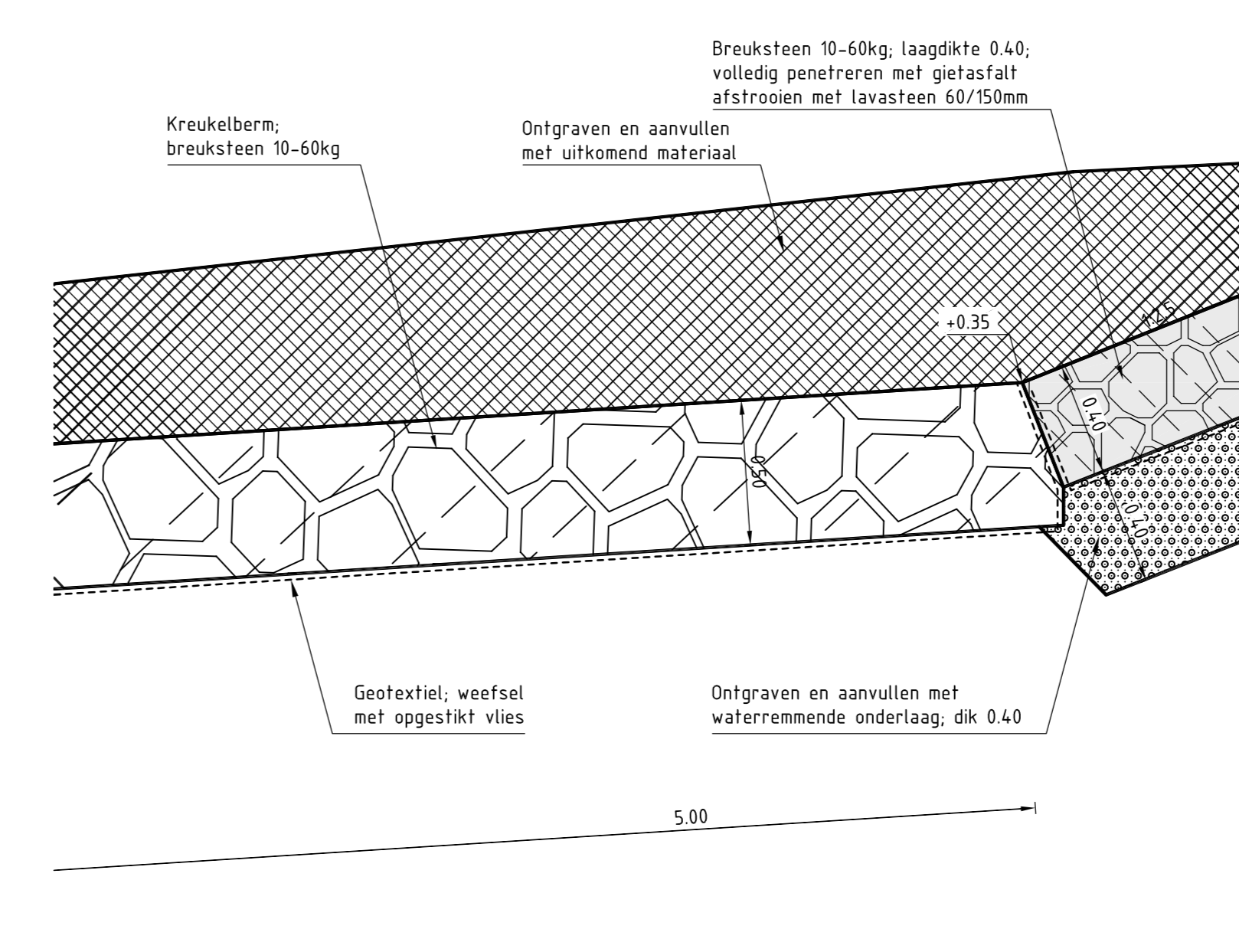

Detail 10

schaal 1:20

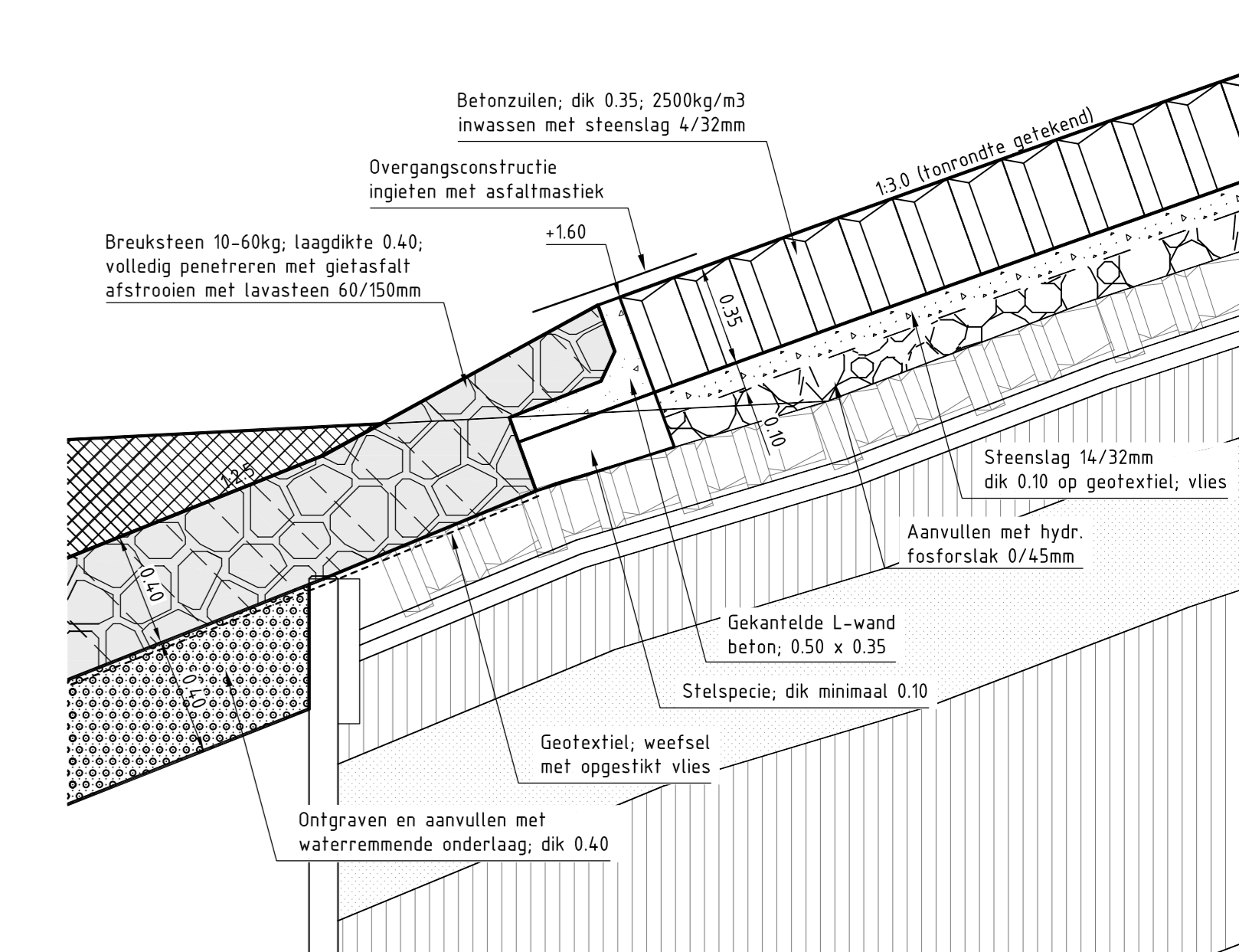

DETAIL 11

schaal 1:20

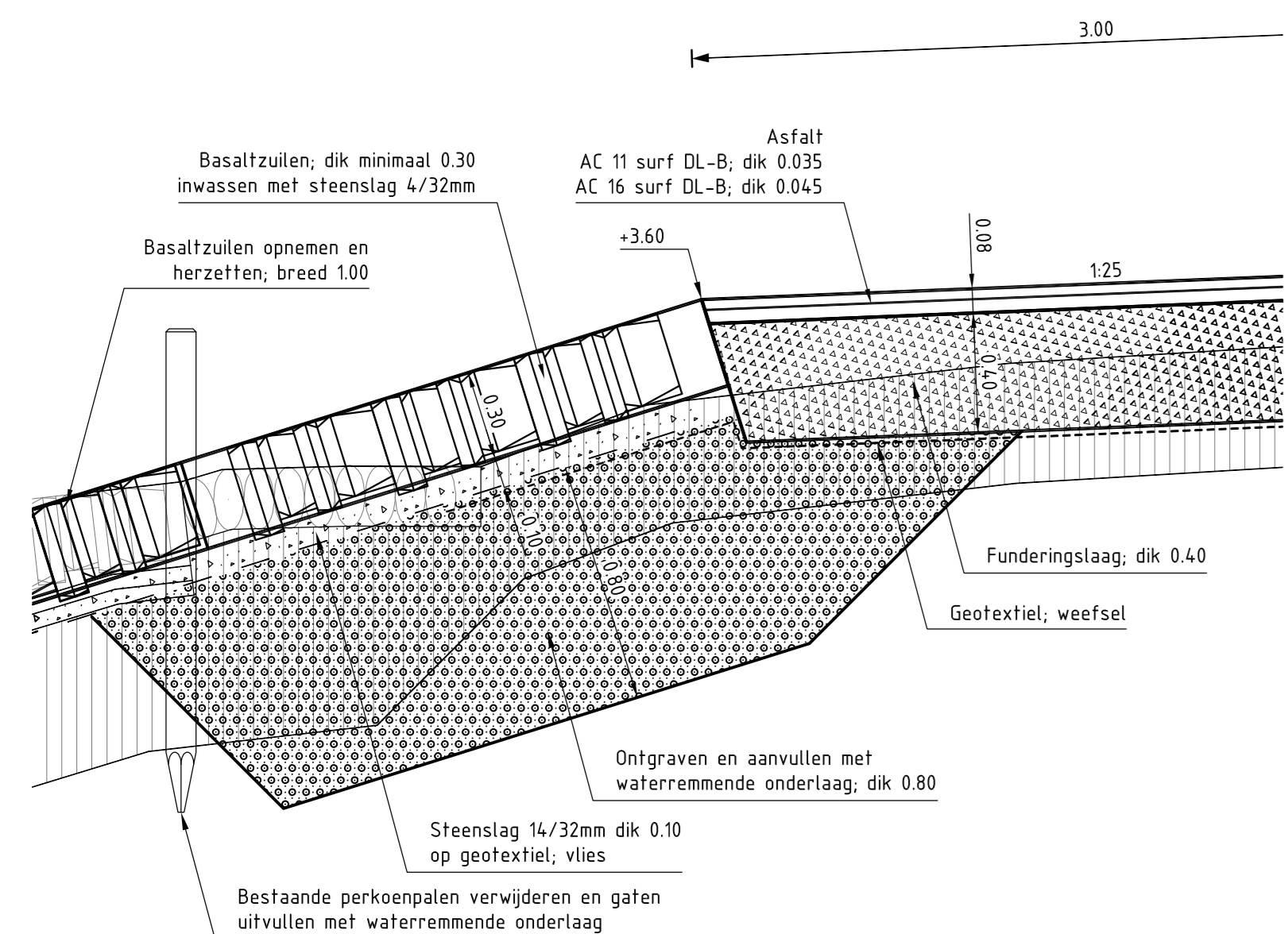

		Programma's, Projecten en Onderhoud	
Project Zeeweringen Anna Vosdijkpolder, Moggershijpolder Detail 1 tot en met 11			zaaknr. 31052569
getekend M. Hobbie, Ghazi	d.d. 23-09-2013	schaal 1:20	
gecontroleerd S. Vermeij	d.d. 23-09-2013		
accordeer S. Vereeke	d.d. 23-09-2013		
gewijzigd			
			n. 23 bladz. 13
			A0 ZLRW-2013-01133

Topografische ondergrond: (1) Topografische Dienst Kadaster - Topografische ondergrond (1) Regionaal Samenwerkingsverband Zeebed (RWS) Kadasterlike ondergrond (1) Kadaster - Middelburg

DETAIL A-A'
schaal 1:20

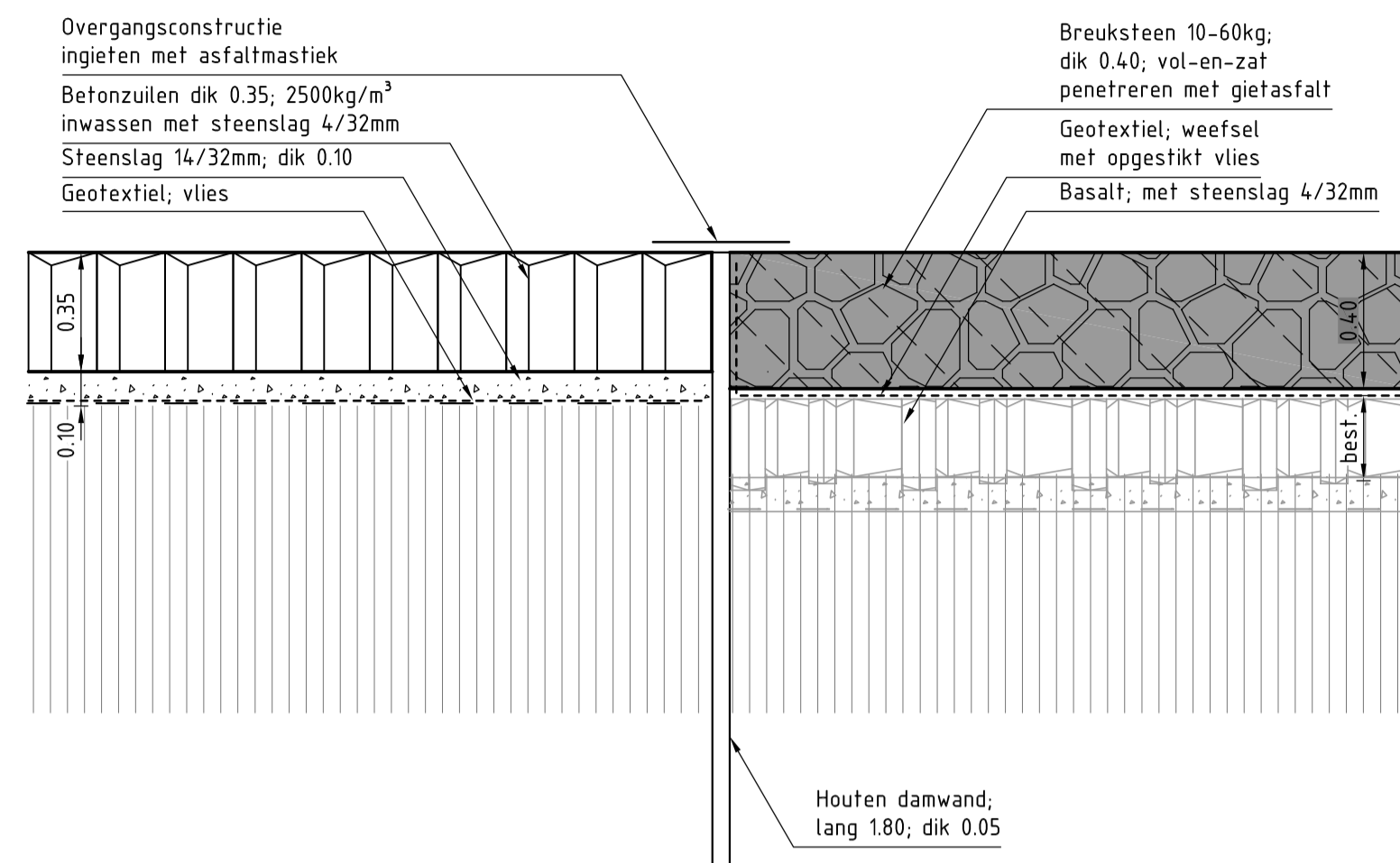

DETAIL B-B'
schaal 1:20

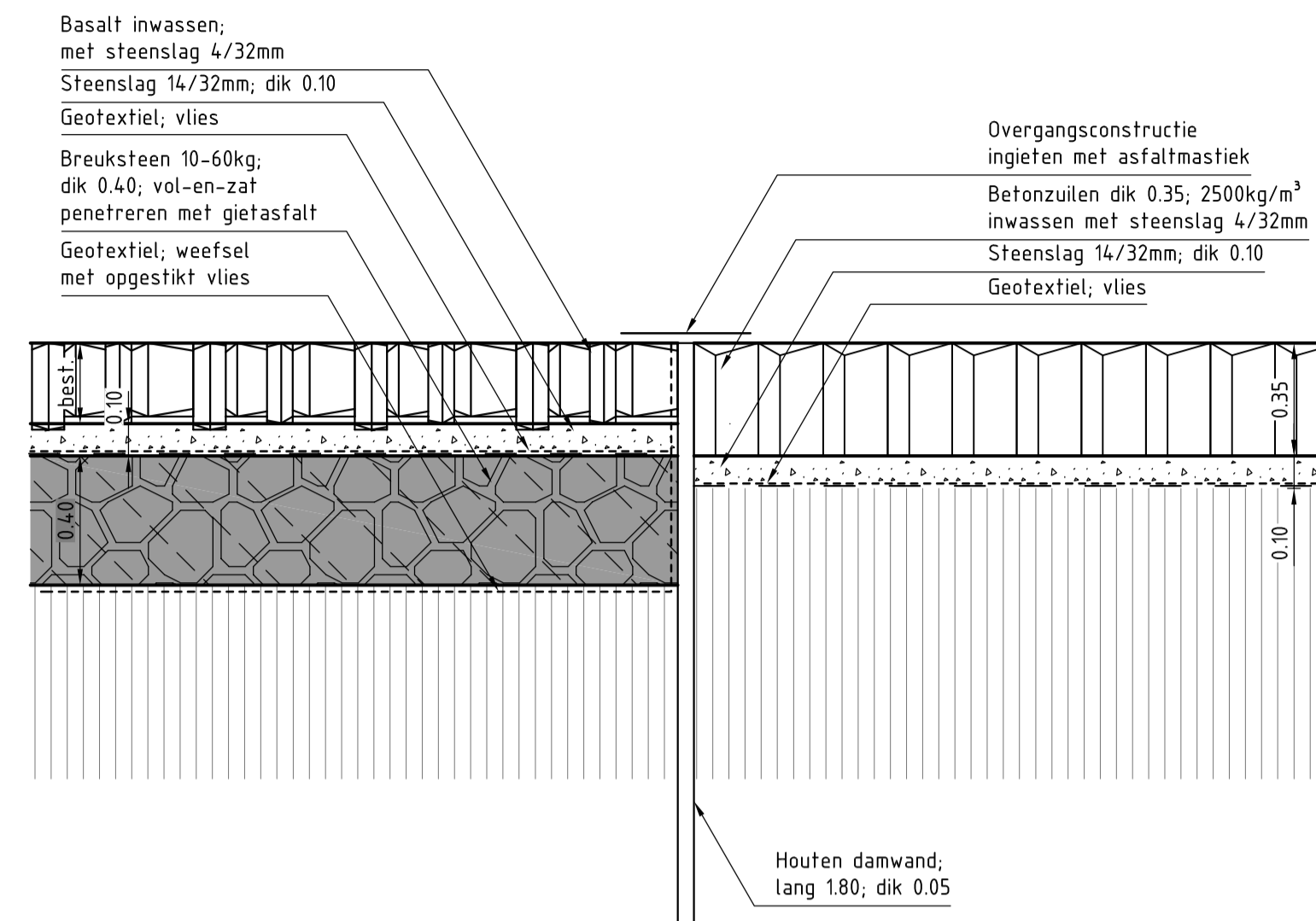

DETAIL C-C'
schaal 1:20

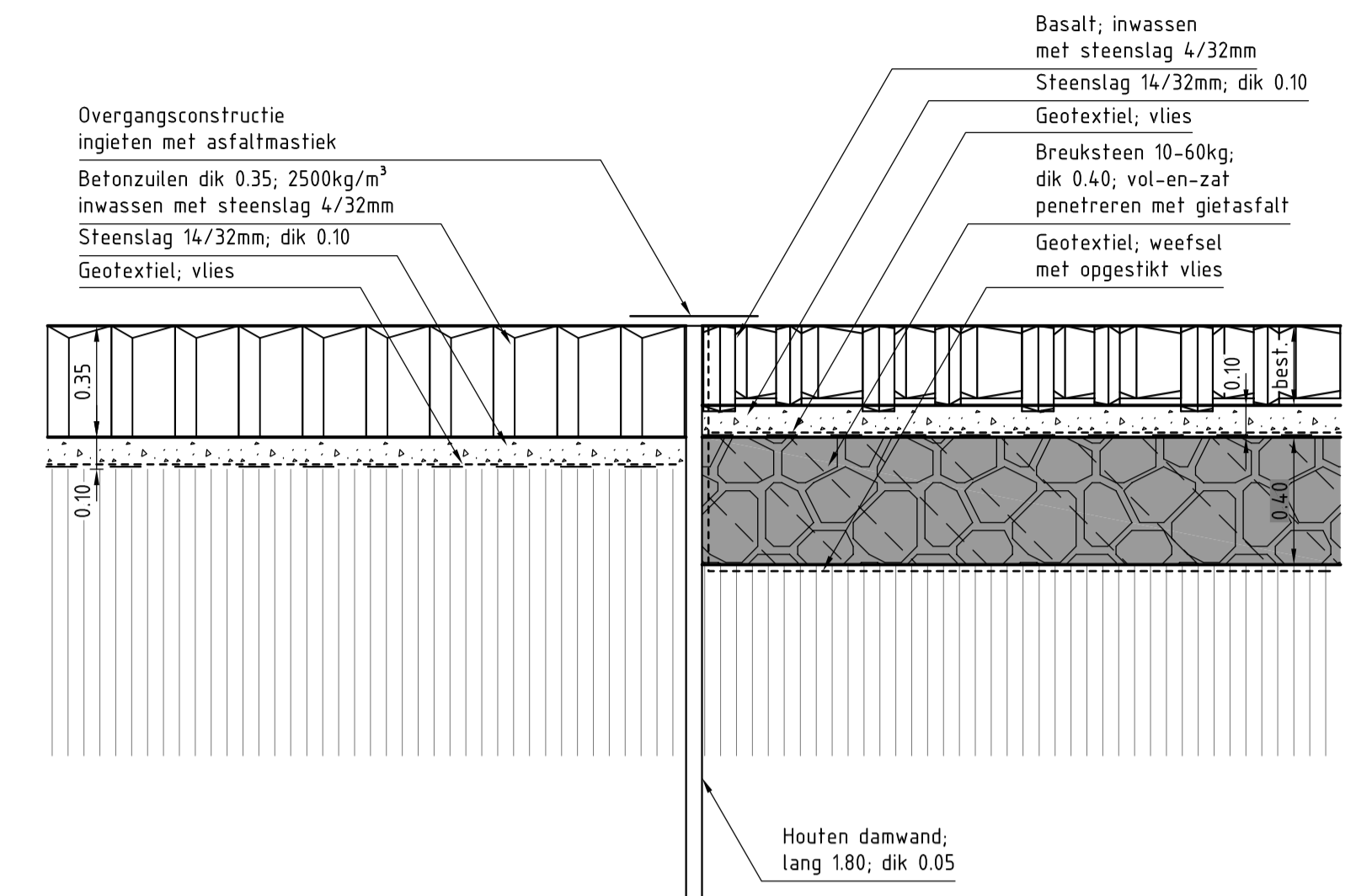

DETAIL D-D'
schaal 1:20

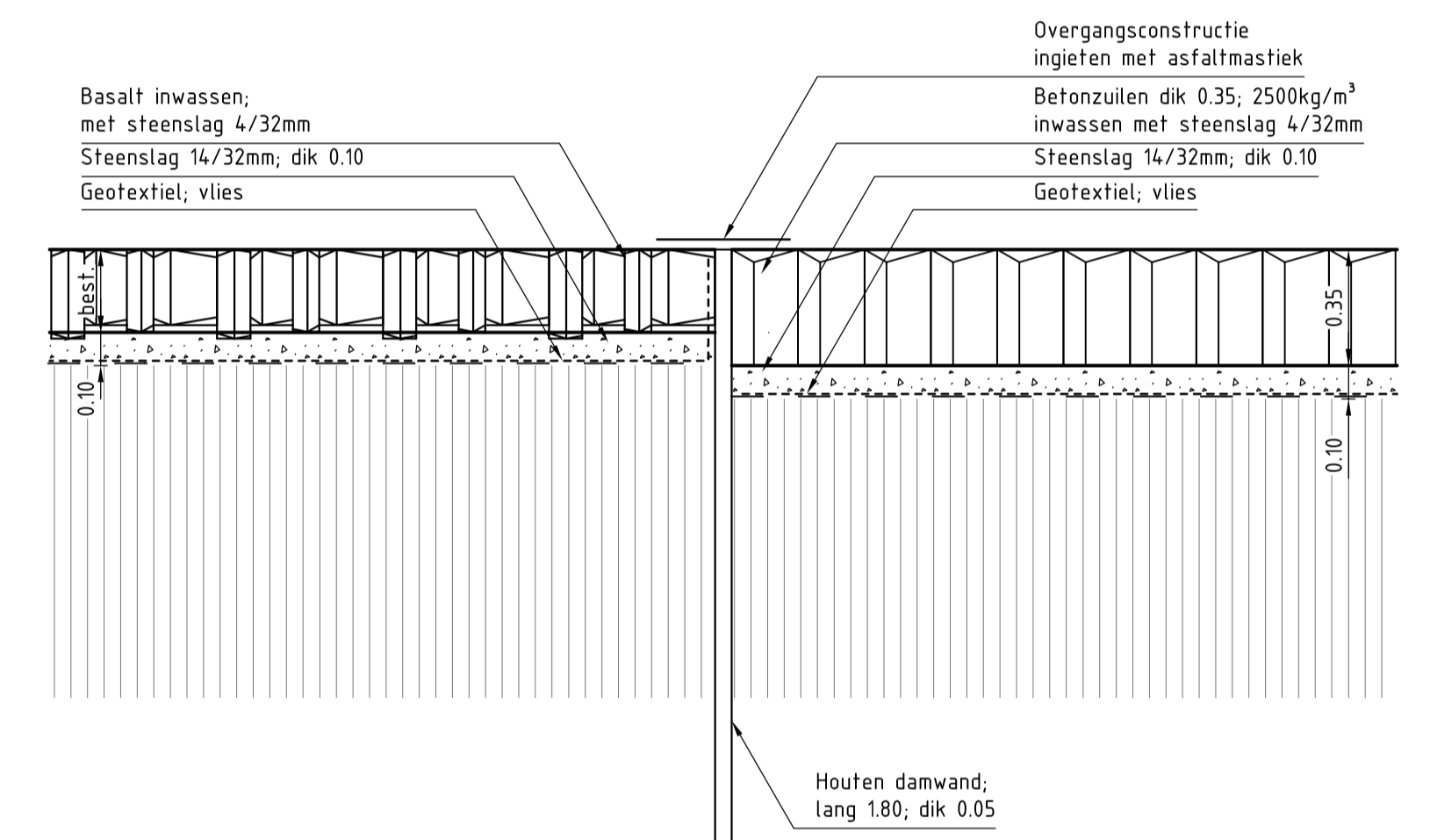

DETAIL E
schaal 1:20

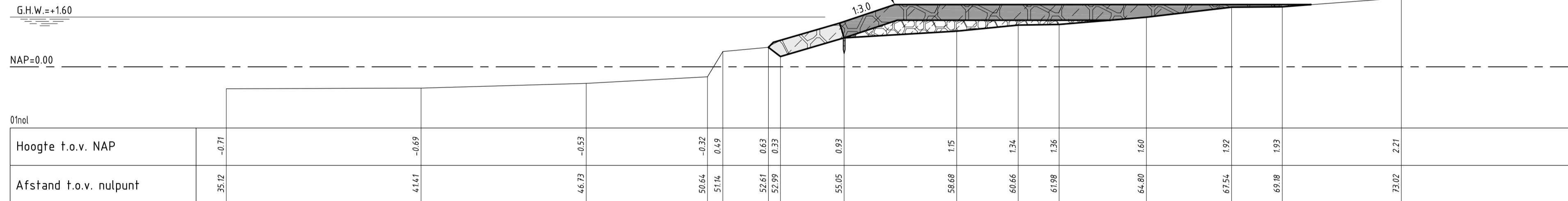
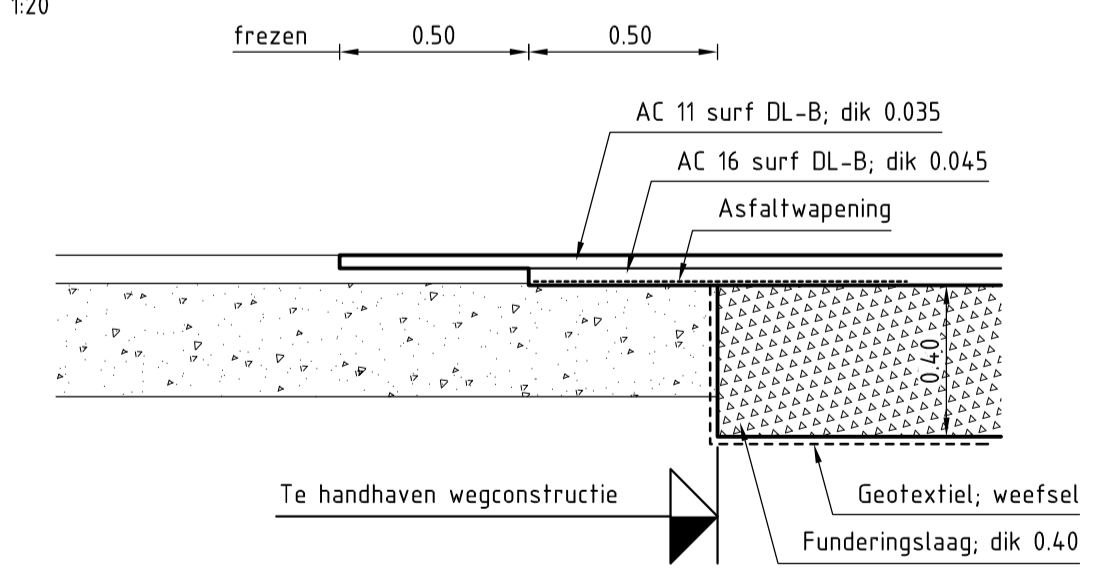

DWARSPROFIEL A
schaal 1:100

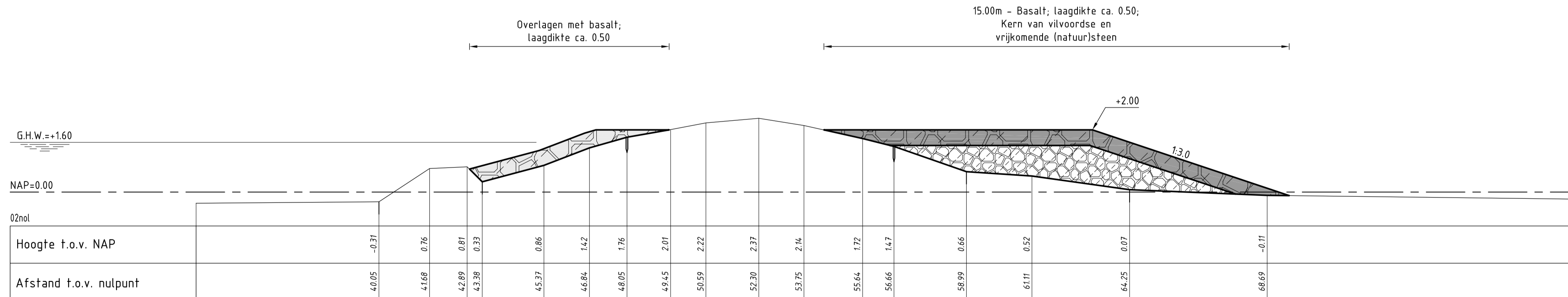

DWARSPROFIEL B
schaal 1:100

		Programma's, Projecten en Onderhoud	
Project Zeeweringen Anna Vosdijkpolder, Moggershilpolder			zaaknr. 31052569
Detail A-A' tot en met E Dwarsprofielen hoogwatervluchtplaats			
getekend	M. Holm/B. Ghazi	d.d.	23-09-2013
gecontroleerd	S. Vermunt	d.d.	23-09-2013
accord	S. Vereeke	d.d.	23-09-2013
gevrijgd			
			in 23 bladen, blad nr. 14
			A1 ZLRW-2013-01134

FILENAME: G:\STROMINGSBEDIENING\ANNA_VOSDIJKPOLDER_MOGGERSHILPOLDER\BETDOPT-ANNA_VOSDIJKPOLDER_MOGGERSHILPOLDER...
 PROJECT: 13052569_ZLRW

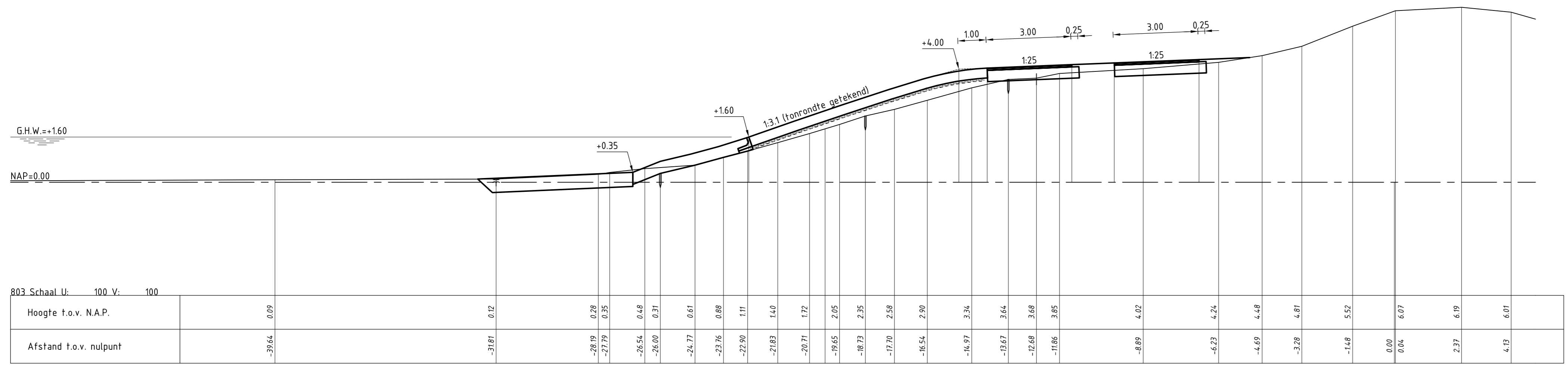

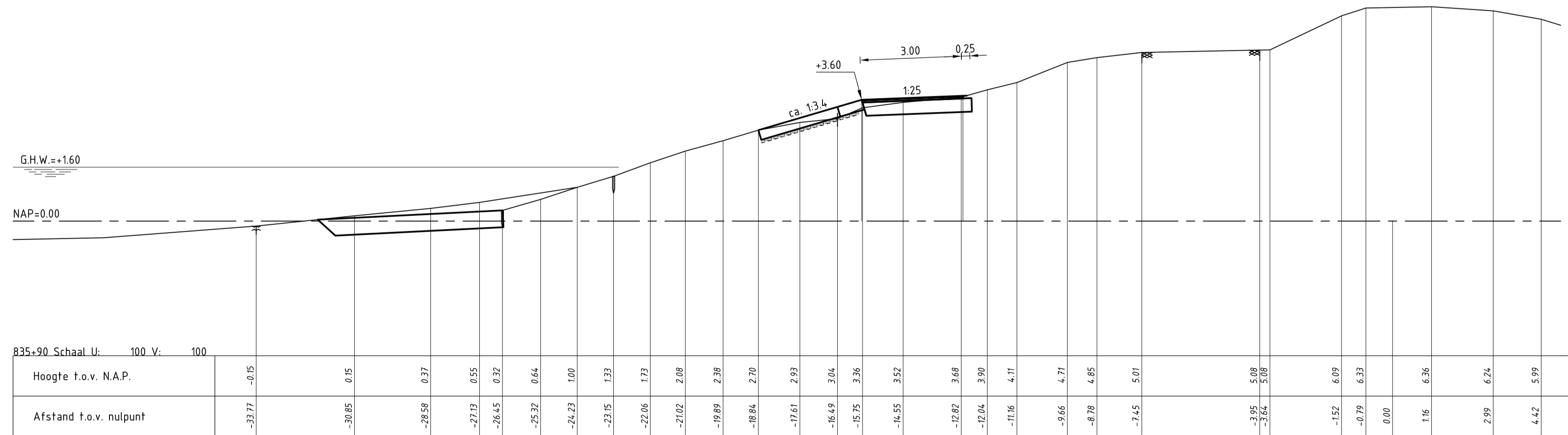
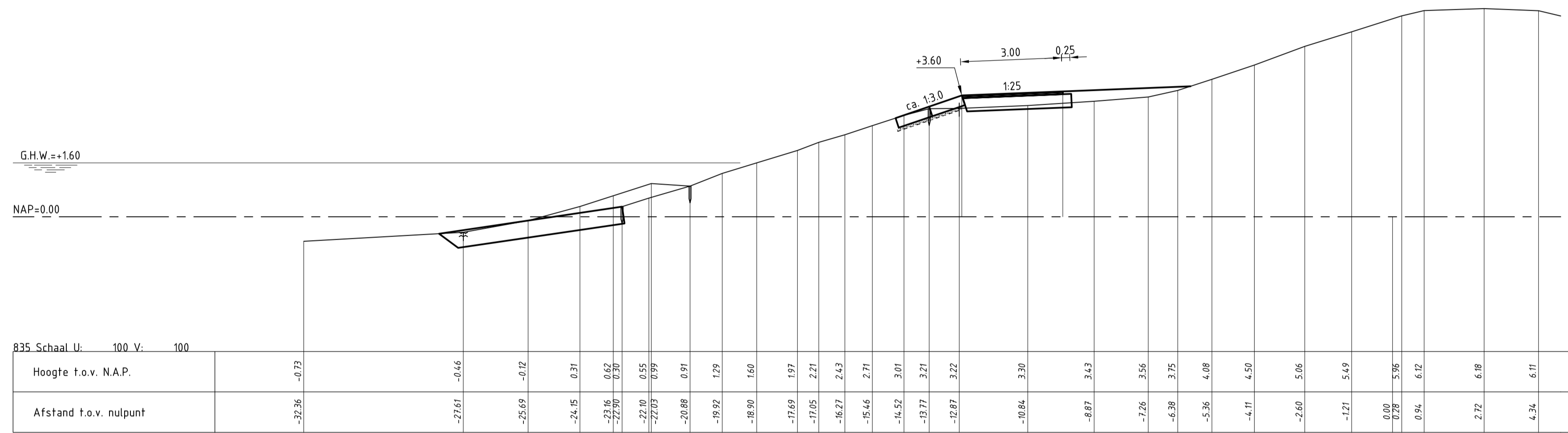
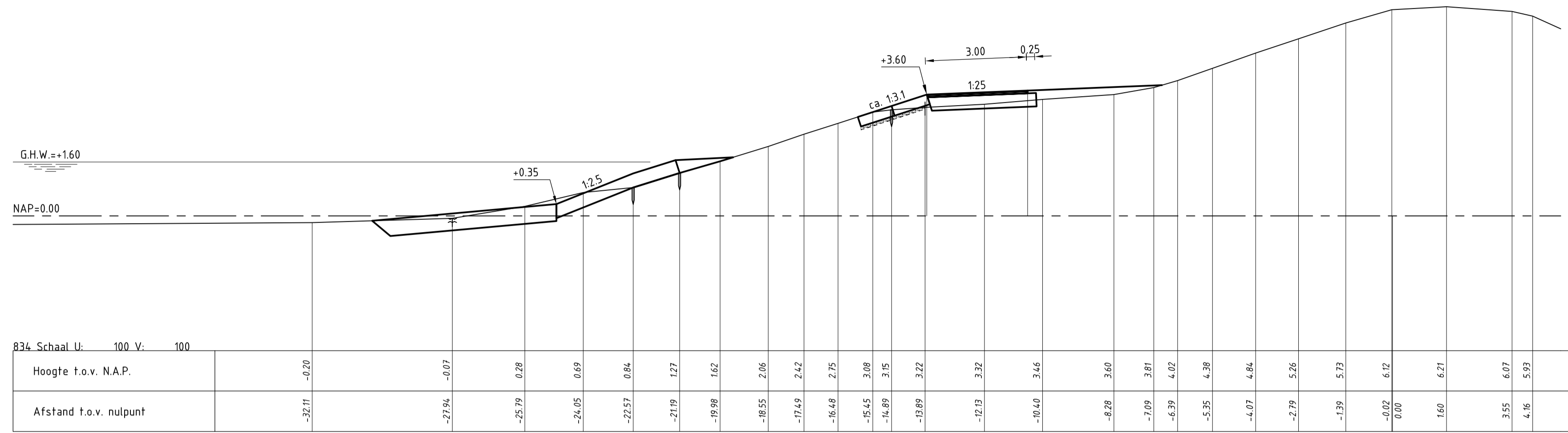

		Programma's, Projecten en Onderhoud	
Project Zeeweringen Anna Vosdijkpolder, Moggershilpolder Dwarsprofielen 100m, bestaand en ontwerp (basis) van dp834 tot en met dp835+90m			zaaknr. 31052569
getekend	M. Holm/B. Ghazi	d.d.	23-09-2013
gecontroleerd	S. Vermunt	d.d.	23-09-2013
accord	S. Vereeke	d.d.	23-09-2013
in 23 bladen, blad nr. 19		schaal 1:100	
gewijzigd		A1 ZLRW-2013-01139	

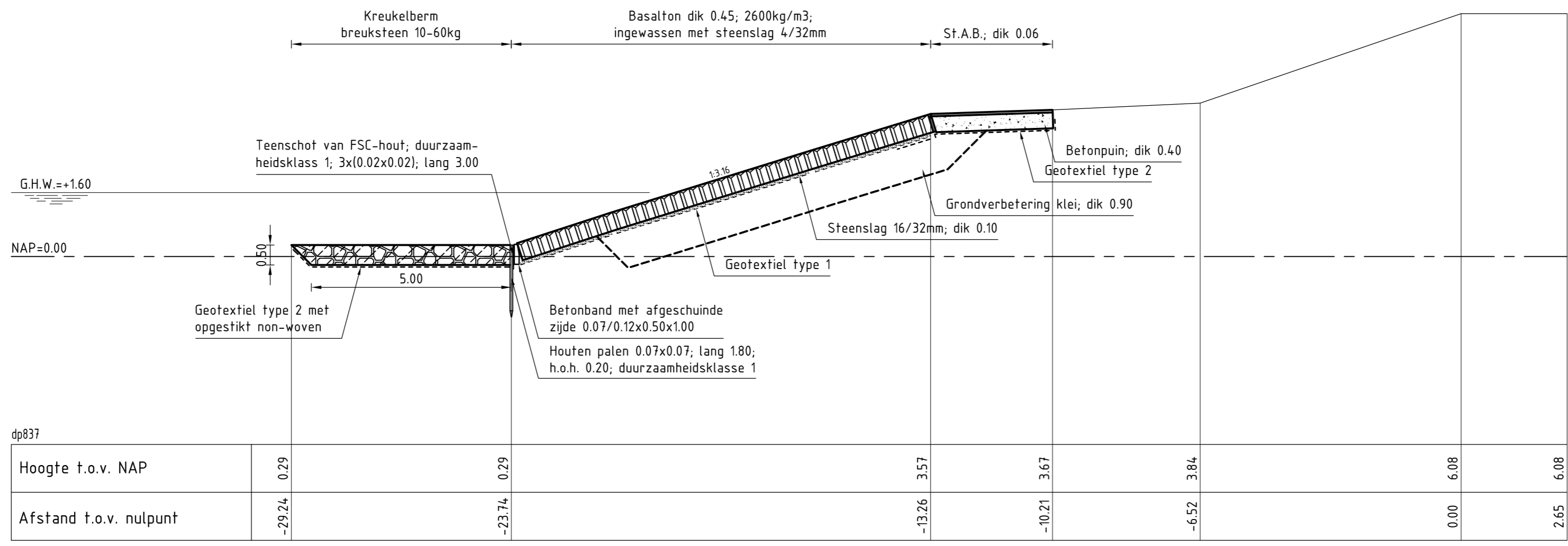

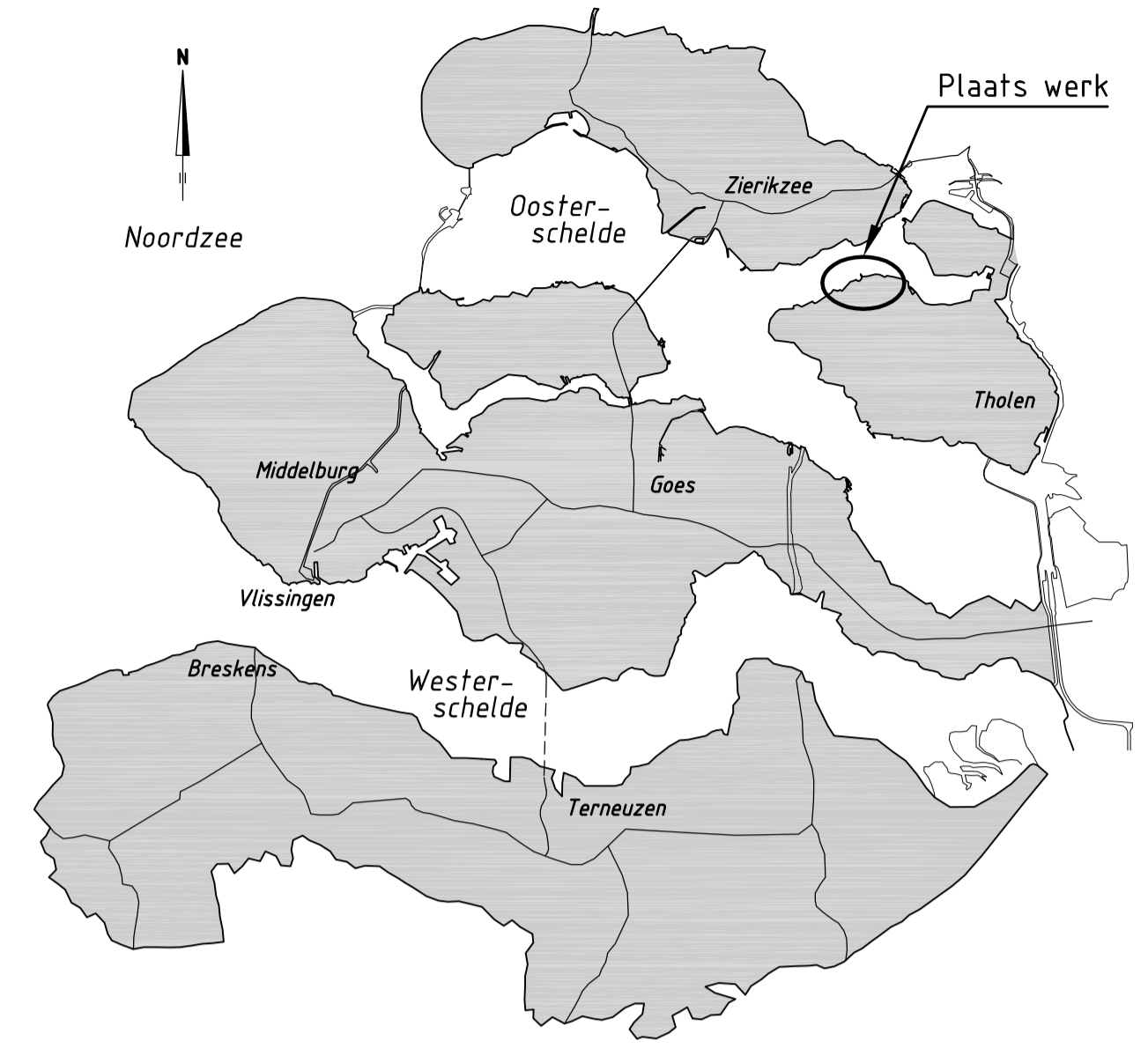

AANSLUITEND PROFIEL Oud Kempenshofstedepolder
 schaal 1:100

		Dienst Zeeland	
Project Zeeweringen Anna Vosdijkpolder, Moggershilpolder Aansluitend profiel Oud Kempenshofstedepolder t.p.v. dp837			zaaknr. 31052569
getekend M. Holm/B. Ghazi	d.d. 23-09-2013	schaal 1:100	
gecontroleerd S. Vermunt	d.d. 23-09-2013	in 23 bladen, blad nr. 20	
accoord S. Vereeke	d.d. 23-09-2013	A2 ZLRW-2013-01140	
gewijzigd			

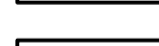
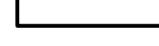

VERKLARING

-  TRANSPORTROUTE
-  TRANSPORTROUTE MET ÉÉNRICHTINGSVERKEER
-  WERKGEBIED
-  DEPOTLOCATIE

 Rijkswaterstaat Ministerie van Infrastructuur en Milieu		Dienst Zeeland	
Project Zeeweringen Anna Vosdijkpolder, Moggershilpolder Transportroute			zaaknr. 31052569
getekend	M. Holm/B. Ghazi	d.d.	23-09-2013
gecontroleerd	S. Vermunt	d.d.	23-09-2013
accord	S. Vereeke	d.d.	23-09-2013
gewijzigd			
		in	23 bladen, blad nr. 21
		A1	ZLRW-2013-01141

FILENAAM: G:\STEDENBOUW\ANNANVA_VOSDIJKPOLDER_INGEGENIEURSBUREAU\PROJECT\TRANSPORTROUTE_VOSDIJKPOLDER_VOSDIJKPOLDER.ZWJ
 PROJECTNR: 31052569



www.zeeweringen.nl
tel. 088 2461370

Een project van Rijkswaterstaat
en waterschap Scheldestromen

Dijkversterking Moggershil

naam/logo opdrachtnemer

3.50

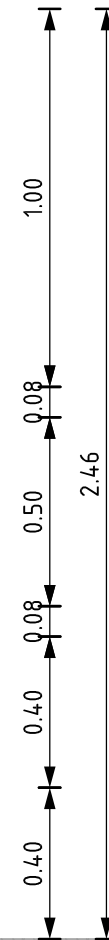

VERKLARING

Maten in meters
Kleur bord: Wit
Lettertype: Arial
Grootte letters aanpassen aan afmetingen bord
Zeeweringen-logo wordt t.z.t. ter beschikking gesteld

 Rijkswaterstaat Ministerie van Infrastructuur en Milieu		Programma's, Projecten en Onderhoud	
Project Zeeweringen Anna Vosdijkpolder, Moggershilpolder Bouwbord			zaaknr. 31052569
getekend	M. Holm/B. Ghazi	d.d.	23-09-2013
gecontroleerd	S. Vermunt	d.d.	23-09-2013
accoord	S. Vereeke	d.d.	23-09-2013
gewijzigd			
		schaal	1:20
		in	23 bladen, blad nr. 22
		A3	ZLRW-2013-01142

VERKEERSBORDEN

Type: 01	Type: 02	Type: 03	Type: 04	Type: 05	Type: 06	Type: 07	Type: 08	Type: 09	Type: 10
Type: 11	Type: 12	Type: 13	Type: 14	Type: 15	Type: 16	Type: 17	Type: 18	Type: 19	

Type: C01
 Type: C15
 Type: C16
 Type: J24
 Type: J37
 Type: ob1
 Type: ob2
 Type: ob3
 Type: ob4
 Type: ob5

SITUATIE
schaal 1:10.000



OVERZICHTSKAARTJE

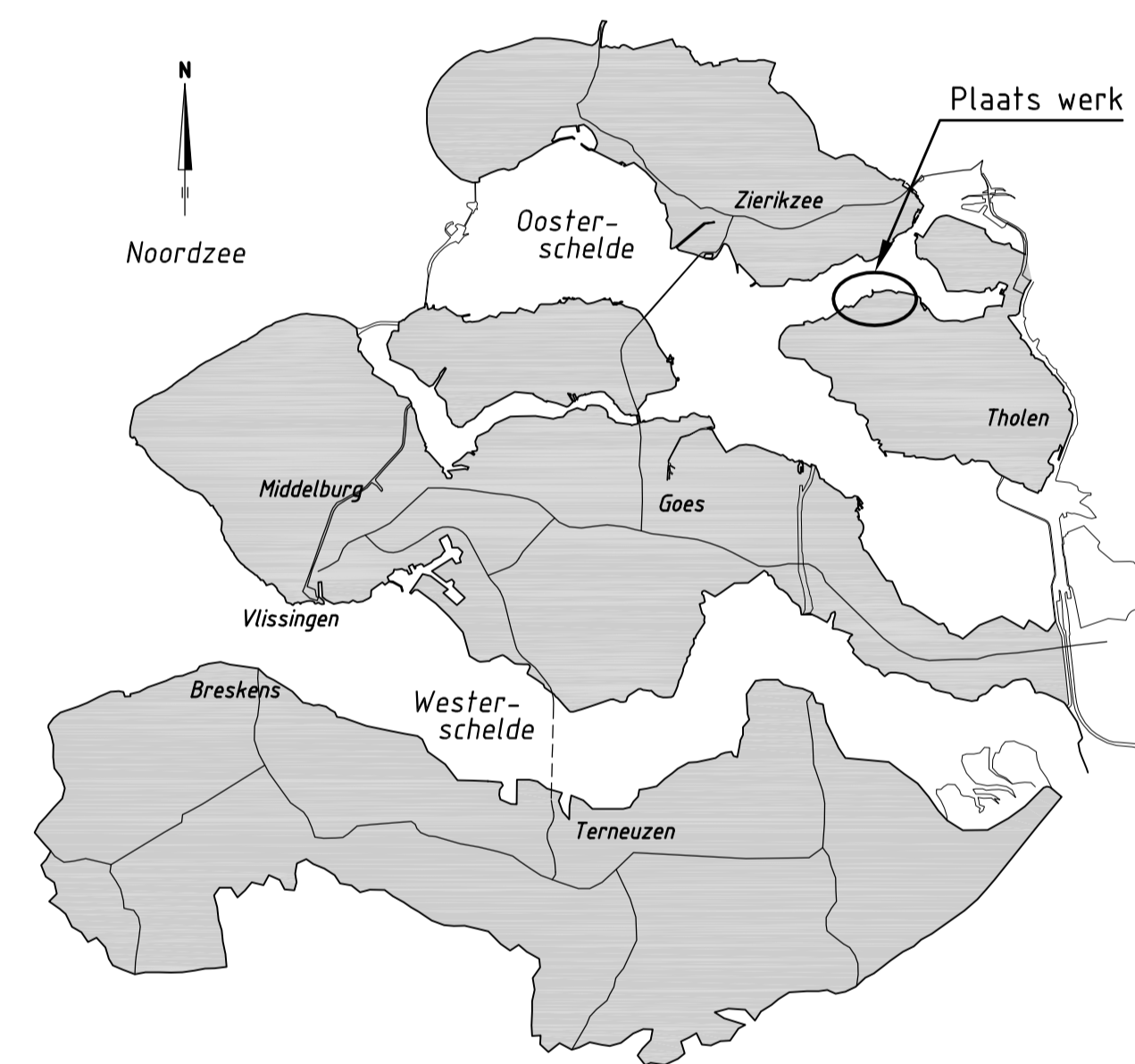

VERKLARING

- FIETSKNOOPPUNTENNETWERK ZEELAND
- FIETSRUTE TIJDELIJK NIET BESCHIKBAAR
- TE PLAATSEN BORD

Dienst Zeeland		zaaknr. 31052569	
Project Zeeweringen Anna Vosdijkpolder, Moggershilpolder Omleiding Fietsroute			
getekend	M. Holm/B. Ghazi	d.d.	23-09-2013
gecontroleerd	S. Vermunt	d.d.	23-09-2013
accord	S. Vereeke	d.d.	23-09-2013
schaal 1:10.000 in 23 bladen, blad nr. 23		A1 ZLRW-2013-0114.3	

FIETSKNOOPPUNTENNETWERK ZEELAND
 PROJECT: ZEELAND
 PROJECTLEIDER: ROSSIEKE/PLAATS
 10/2013